



ГАЗЕТА ПЕТРОПАВЛОВСК-КАМЧАТСКОГО ГОРОДСКОГО ОКРУГА

АДМИНИСТРАЦИЯ
ПЕТРОПАВЛОВСК-КАМЧАТСКОГО ГОРОДСКОГО ОКРУГА

РАСПОРЯЖЕНИЕ

от 30.01.2018 г. № 21-р

О внесении изменений в распоряжение администрации Петропавловск-Камчатского городского округа от 09.07.2015 № 181-р «О комиссии по вопросам размещения социальной рекламы на территории Петропавловск-Камчатского городского округа»

В связи с кадровыми изменениями в администрации Петропавловск-Камчатского городского округа

1. Внести в состав комиссии по вопросам размещения социальной рекламы на территории Петропавловск-Камчатского городского округа, утвержденный распоряжением администрации Петропавловск-Камчатского городского округа от 09.07.2015 № 181-р, изменения, изложив его в редакции согласно приложению.

2. Управлению делами администрации Петропавловск-Камчатского городского округа опубликовать настоящее распоряжение в газете «Град Петра и Павла» и разместить на официальном сайте администрации Петропавловск-Камчатского городского округа в информационно-телекоммуникационной сети «Интернет».

3. Контроль за исполнением настоящего распоряжения возложить на заместителя Главы администрации Петропавловск-Камчатского городского округа – руководителя Управления делами администрации Петропавловск-Камчатского городского округа.

*Глава
Петропавловск-Камчатского городского округа
В.Ю. Иваненко*

*Приложение
к распоряжению администрации
Петропавловск-Камчатского
городского округа
от 30.01.2018 № 21-р*

Состав Комиссии по вопросам размещения социальной рекламы на территории Петропавловск-Камчатского городского округа

Председатель:

Брызгин К.В. – заместитель Главы администрации Петропавловск-Камчатского городского округа – руководитель Управления делами администрации Петропавловск-Камчатского городского округа.

Заместитель председателя:

Ковалык А.Ю. – заместитель руководителя Управления делами администрации Петропавловск-Камчатского городского округа.

Секретарь:

Горина В.А. – начальник отдела по внутренней политике и организационной работе Управления делами администрации Петропавловск-Камчатского городского округа.

Члены:

Бушелев В.Г. – старший референт Управления делами администрации Петропавловск-Камчатского городского округа;

Погожева С.С. – начальник отдела по связям с общественностью Управления делами администрации Петропавловск-Камчатского городского округа;

Соловьёва Л.В. – начальник Управления культуры, спорта и молодежной политики администрации Петропавловск-Камчатского городского округа.

АДМИНИСТРАЦИЯ
ПЕТРОПАВЛОВСК-КАМЧАТСКОГО ГОРОДСКОГО ОКРУГА

РАСПОРЯЖЕНИЕ

от 30.01.2018 г. № 22-р

О внесении изменений в распоряжение администрации Петропавловск-Камчатского городского округа от 23.09.2015 № 260-р «О создании рабочей группы по внесению изменений в муниципальные правовые акты в сфере имущественного налогообложения на территории Петропавловск-Камчатского городского округа»

В связи со структурными и кадровыми изменениями, произошедшими в администрации Петропавловск-Камчатского городского округа

1. Внести в распоряжение администрации Петропавловск-Камчатского городского округа от 23.09.2015 № 260-р «О создании рабочей группы по внесению изменений в муниципальные правовые акты в сфере имущественного налогообложения на территории Петропавловск-Камчатского городского округа» следующие изменения:

1.1 пункт 4 изложить в следующей редакции:

«4. Контроль за исполнением настоящего распоряжения возложить на начальника Управления экономического развития и имущественных отношений администрации Петропавловск-Камчатского городского округа.»;

1.2 состав рабочей группы по внесению изменений в муниципальные правовые акты в сфере имущественного налогообложения на территории Петропавловск-Камчатского городского округа изложить в редакции согласно приложению.

2. Управлению делами администрации Петропавловск-Камчатского городского округа опубликовать настоящее распоряжение в газете «Град Петра и Павла» и разместить на официальном сайте администрации Петропавловск-Камчатского городского округа в информационно-телекоммуникационной сети «Интернет».

*Глава
Петропавловск-Камчатского городского округа
В.Ю. Иваненко*

*Приложение
к распоряжению администрации
Петропавловск-Камчатского
городского округа
от 30.01.2018 № 22-р*

*Приложение
к распоряжению администрации
Петропавловск-Камчатского
городского округа
от 23.09.2015 № 260-р*

Состав рабочей группы по внесению изменений в муниципальные правовые акты в сфере имущественного налогообложения на территории Петропавловск-Камчатского городского округа

Председатель:

Хутос Денис Валерьевич – начальник Управления экономического развития и имущественных отношений администрации Петропавловск-Камчатского городского округа.

Заместитель председателя:

Петренко Дина Юрьевна – заместитель начальника Управления экономического развития и имущественных отношений администрации Петропавловск-Камчатского городского округа.

Секретарь:

Овечкина Анна Владимировна* – ведущий консультант отдела развития предпринимательской деятельности и инвестиционных отношений Управления экономического развития имущественных отношений администрации Петропавловск-Камчатского городского округа.

Члены рабочей группы:

Кнерик Василий Александрович – Депутат Городской Думы Петропавловск-Камчатского городского округа по избирательному округу № 8;

Лыскович Василий Васильевич – Председатель Контрольно-счетной палаты Петропавловск-Камчатского городского округа (по согласованию);

Останина Марианна Геннадьевна – советник правового отдела Управления делами администрации Петропавловск-Камчатского городского округа;

Павленко Елена Сергеевна – начальник бюджетного отдела Управления финансов администрации Петропавловск-Камчатского городского округа;

Погорелова Елена Валентиновна – начальник отдела экономического анализа и мониторинга Управления экономического развития и имущественных отношений администрации Петропавловск-Камчатского городского округа;

Пономаренко Ольга Александровна – заместитель руководителя Управления архитектуры, градостроительства и земельных отношений администрации Петропавловск-Камчатского городского округа;

Рыбасова Ольга Деноковна – начальник отдела камеральных проверок № 1 Инспекции Федеральной налоговой службы по г. Петропавловску-Камчатскому (по согласованию);

Сайдачаков Павел Валерьевич – депутат Городской Думы Петропавловск-Камчатского городского округа по избирательному округу № 2;

Слепченко Ирина Павловна – заместитель руководителя Управления финансов администрации Петропавловск-Камчатского городского округа – начальник отдела казначейского исполнения бюджета Управления финансов администрации Петропавловск-Камчатского городского округа;

Соколова Оксана Александровна – начальник отдела аренды Управления архитектуры, градостроительства и земельных отношений администрации Петропавловск-Камчатского городского округа;

Чубкова Ольга Сергеевна – заместитель Главы администрации Петропавловск-Камчатского городского округа – руководитель Управления финансов администрации Петропавловск-Камчатского городского округа.

* на период временного отсутствия секретаря комиссии А.В. Овечкиной (отпуск, период временной нетрудоспособности, командировка и другое) его обязанности исполняет консультант отдела экономического анализа и мониторинга Управления экономического развития и имущественных отношений администрации Петропавловск-Камчатского городского округа Ю.В. Карелова.

АДМИНИСТРАЦИЯ
ПЕТРОПАВЛОВСК-КАМЧАТСКОГО ГОРОДСКОГО ОКРУГА

РАСПОРЯЖЕНИЕ

от 30.01.2018 г. № 23-р

О признании утратившими силу некоторых распоряжений администрации Петропавловск-Камчатского городского округа

В соответствии с решением Городской Думы Петропавловск-Камчатского городского округа от 28.12.2017 № 72-р «О принятии решения о признании утратившим силу Решения Городской Думы Петропавловск-Камчатского городского округа от 10.09.2015 № 354-нд «О программе комплексного социально-экономического развития Петропавловск-Камчатского городского округа на 2015-2019 годы»

1. Признать утратившими силу:

1.1 распоряжение администрации Петропавловск-Камчатского городского округа от 30.10.2014 № 417-р «О Комиссии по координации разработки проекта Программы комплексного социально-экономического развития Петропавловск-Камчатского городского округа на 2015-2019 годы»;

1.2 распоряжение администрации Петропавловск-Камчатского городского округа от 29.12.2014 № 502-р «О внесении изменения в распоряжение администрации Петропавловск-Камчатского городского округа от 30.10.2014 № 417-р «О Комиссии по координации разработки проекта Программы комплексного социально-экономического развития Петропавловск-Камчатского городского округа на 2015-2019 годы»;

1.3 распоряжение администрации Петропавловск-Камчатского городского округа от 09.04.2015 № 94-р «О внесении изменения в распоряжение администрации Петропавловск-Камчатского городского округа от 30.10.2014 № 417-р «О Комиссии по координации разработки проекта Программы комплексного социально-экономического развития Петропавловск-Камчатского городского округа на 2015-2019 годы».

2. Управлению делами администрации Петропавловск-Камчатского городского округа опубликовать настоящее распоряжение в газете «Град Петра и Павла» и на официальном сайте администрации Петропавловск-Камчатского городского округа в информационно-телекоммуникационной сети «Интернет».

3. Настоящее распоряжение вступает в силу после дня его официального опубликования.

4. Контроль за исполнением настоящего распоряжения возложить на первого заместителя Главы администрации Петропавловск-Камчатского городского округа.

*Глава
Петропавловск-Камчатского городского округа
В.Ю. Иваненко*

ГОРОДСКАЯ ДУМА
ПЕТРОПАВЛОВСК-КАМЧАТСКОГО ГОРОДСКОГО ОКРУГА

РЕШЕНИЕ

от 24.01.2018 г. № 97-р

5-я сессия

г. Петропавловск-Камчатский

О принятии Положения о Комиссии Городской Думы Петропавловск-Камчатского городского округа по Регламенту и депутатской этике

В соответствии со статьей 29 Устава Петропавловск-Камчатского городского округа, статьей 14 Регламента Городской Думы Петропавловск-Камчатского городского округа и решением Городской Думы Петропавловск-Камчатского городского округа от 04.10.2017 № 1-р «Об утверждении структуры Городской Думы Петропавловск-Камчатского городского округа шестого созыва» Городская Дума Петропавловск-Камчатского городского округа

РЕШИЛА:

1. Принять Положение о Комиссии Городской Думы Петропавловск-Камчатского городского округа по Регламенту и депутатской этике согласно приложению к настоящему решению.

2. Признать утратившими силу следующие решения Городской Думы Петропавловск-Камчатского городского округа:

- от 28.11.2012 № 40-р «О принятии Положения о Комиссии по Регламенту и депутатской этике Городской Думы Петропавловск-Камчатского городского округа»;

- от 25.02.2015 № 681-р «О внесении изменения в Положение о Комиссии по Регламенту и депутатской этике Городской Думы Петропавловск-Камчатского городского округа, утвержденное решением Городской Думы Петропавловск-Камчатского городского округа от 28.11.2012 № 40-р»;

- от 26.10.2016 № 1103-р «О внесении изменения в Положение о Комиссии по Регламенту и депутатской этике Городской Думы Петропавловск-Камчатского городского округа, принятое решением Городской Думы Петропавловск-Камчатского городского округа от 28.11.2012 № 40-р».

3. Настоящее решение вступает в силу со дня его подписания.

*Председатель Городской Думы
Петропавловск-Камчатского городского округа
Г.В. Монахова*

Приложение
к решению Городской Думы
Петропавловск-Камчатского
городского округа
от 24.01.2018 № 97-р

Положение о Комиссии Городской Думы Петропавловск-Камчатского городского округа по Регламенту и депутатской этике

1. Общие положения

1.1. Комиссия Городской Думы Петропавловск-Камчатского городского округа по Регламенту и депутатской этике (далее – Комиссия) образована на основании решения Городской Думы Петропавловск-Камчатского городского округа от 04.10.2017 № 1-р «Об утверждении структуры Городской Думы Петропавловск-Камчатского городского округа шестого созыва» и является постоянным органом Городской Думы Петропавловск-Камчатского городского округа (далее – Городская Дума), действующим на принципах свободного, равноправного обсуждения и коллегиального решения вопросов, отнесенных к его компетенции, законности, гласности и учета общественного мнения. Комиссия образуется на срок полномочий Городской Думы шестого созыва. Комиссия подотчетна Городской Думе и упраздняется ее решением.

1.2. в своей деятельности Комиссия руководствуется законодательством Российской Федерации и Камчатского края, Уставом Петропавловск-Камчатского городского округа (далее – Устав городского округа), Регламентом Городской Думы Петропавловск-Камчатского городского округа (далее – Регламент Городской Думы), настоящим Положением, иными муниципальными правовыми актами Петропавловск-Камчатского городского округа.

1.3. Включение в состав Комиссии (исключение из состава Комиссии) депутатов Городской Думы осуществляется решением Городской Думы, принимаемым большинством голосов от числа депутатов Городской Думы, присутствующих на заседании Городской Думы, на основании письменного заявления депутата Городской Думы.

2. Цели и задачи Комиссии

2.1. Основной целью деятельности Комиссии является проведение индивидуальной работы по обеспечению соблюдения депутатами Городской Думы Регламента Городской Думы и депутатской этики.

2.2. Основными задачами Комиссии являются:

2.2.1 совершенствование правовой регламентации порядка деятельности Городской Думы и обеспечение соблюдения депутатами Городской Думы норм депутатской этики;

2.2.2 разрешение спорных вопросов возникающих при применении Регламента Городской Думы.

3. Функции Комиссии

3.1. Комиссия осуществляет следующие функции:

3.1.1 осуществляет контроль за соблюдением Регламента Городской Думы;

3.1.2 дает разъяснения по вопросам, возникающим в связи с применением Регламента Городской Думы;

3.1.3 по поручению председателя Городской Думы, по решению Городской Думы либо по собственной инициативе на своих заседаниях рассматривает и дает оценку фактам нарушений депутатами Городской Думы правил депутатской этики;

3.1.4 вносит предложения о мерах воздействия по отношению к депутатам Городской Думы, допустившим нарушения правил депутатской этики, а также по устранению установленных фактов нарушений положений Регламента Городской Думы;

3.1.5 осуществляет иные полномочия, установленные Регламентом Городской Думы и настоящим Положением.

3.2. Комиссия при осуществлении своих функций:

3.2.1 следит за соблюдением Регламента Городской Думы;

3.2.2 дает разъяснения по вопросам, возникающим в связи с применением Регламента Городской Думы;

3.2.3 по поручению Городской Думы, председателя Городской Думы, заместителей председателя Городской Думы либо по собственной инициативе на своих заседаниях рассматривает и дает оценку фактам нарушений депутатами правил депутатской этики;

3.2.4 вносит предложения о мерах воздействия по отношению к депутатам, допустившим нарушения правил депутатской этики, а также по устранению установленных фактов нарушений положений Регламента Городской Думы.

3.3. Заседания Комиссии проводятся по мере необходимости, но не реже 1 раза в полгода.

Информация о деятельности Комиссии 1 раз в полгода докладывается на сессии Городской Думы.

4. Права и обязанности председателя, заместителя председателя и членов Комиссии

4.1. Председатель Комиссии:

4.1.1 организует работу Комиссии;

4.1.2 созывает заседания Комиссии и организует подготовку вопросов, выносимых на рассмотрение Комиссии;

4.1.3 председательствует на заседаниях Комиссии, подписывает протокол заседания и другие документы от имени Комиссии;

4.1.4 приглашает для участия в работе заседаний Комиссии представителей органов государственной власти, органов местного самоуправления и организаций;

4.1.5 представляет Комиссию в отношениях с органами государственной власти, органами местного самоуправления и организациями;

4.1.6 организует работу по исполнению решений Комиссии;

4.1.7 информирует членов Комиссии о выполнении решений Комиссии, результатах рассмотрения ее рекомендаций.

4.2. Заместитель председателя Комиссии:

4.2.1 на основании решения, принятого Комиссией, а также по поручению председателя Комиссии организует работу Комиссии по отдельным вопросам, находящимся в ведении Комиссии;

4.2.2 в случаях и порядке, предусмотренных настоящим Положением, осуществляет полномочия председателя Комиссии.

4.3. Члены Комиссии:

4.3.1 обязаны участвовать в деятельности Комиссии, содействовать исполнению ее решений, выполнять поручения Комиссии и ее председателя;

4.3.2 вправе предлагать вопросы для рассмотрения Комиссией, участвовать в обсуждении всех вопросов, рассматриваемых на заседаниях Комиссии;

4.3.3 о невозможности присутствовать на заседании Комиссии по уважительной причине заблаговременно информируют председателя Комиссии.

5. Организация работы Комиссии и проведения заседаний Комиссии

5.1. Деятельность Комиссии в целом организует председатель Комиссии в соответствии с планами работы Комиссии, планом нормотворческой деятельности Городской Думы. Деятельность Комиссии по отдельным вопросам, находящимся в ведении Комиссии, организует заместитель председателя Комиссии.

5.2. в случае отсутствия председателя Комиссии его полномочия осуществляет заместитель председателя Комиссии (один из заместителей председателя Комиссии по поручению председателя Комиссии).

5.3. при наличии в составе Комиссии двух и более заместителей председателя Комиссии и отсутствия поручения председателя Комиссии одному из них по исполнению полномочий председателя Комиссии, вопрос о возложении указанных полномочий на одного из заместителей председателя Комиссии решается заместителем председателя Городской Думы.

5.4. в случае отсутствия председателя и заместителя председателя Комиссии полномочия, предусмотренные подпунктами 4.1.2, 4.1.4 и 4.1.6 пункта 4.1 настоящего Положения осуществляет заместитель председателя Городской Думы.

5.5. Заседание Комиссии правомочно, если на нем присутствует не менее половины от общего числа его членов.

5.6. Член Комиссии обязан присутствовать на заседании Комиссии в случае очного голосования. в случае заочного голосования член Комиссии обязан изложить письменное мнение в опросном листе.

5.7. Заседание Комиссии проводит его председатель, а в случае отсутствия председателя – заместитель председателя Комиссии.

В случае, если заседание Комиссии созывается заместителем председателя Городской Думы на основании пункта 5.4 настоящего Положения, из числа присутствующих членов Комиссии большинством голосов избирается председательствующий на заседании Комиссии, который осуществляет полномочия, предусмотренные подпунктом 4.1.3 пункта 4.1 настоящего Положения.

5.8. Заседания Комиссии являются открытыми. по решению Комиссии, принимаемому большинством голосов от числа присутствующих членов Комиссии, заседания могут быть закрытыми.

5.9. Решение Комиссии принимается большинством голосов от числа присутствующих на заседании или участвующих в заочном голосовании членов Комиссии. Протоколы заседания Комиссии подписывает председательствующий.

5.10. Депутат Городской Думы, не входящий в состав Комиссии, а так же сотрудники аппарата Городской Думы могут принимать участие в заседании Комиссии с правом совещательного голоса.

На заседание Комиссии могут приглашаться представители органов государственной власти, органов местного самоуправления, организаций, которые участвуют в заседании Комиссии с правом совещательного голоса.

На открытых заседаниях Комиссии могут присутствовать представители средств массовой информации.

5.11. при проведении заседания Комиссии сотрудником аппарата Городской Думы ведется протокол.

ГОРОДСКАЯ ДУМА
ПЕТРОПАВЛОВСК-КАМЧАТСКОГО ГОРОДСКОГО ОКРУГА

РЕШЕНИЕ

от 24.01.2018 г. № 98-р

5-я сессия

г. Петропавловск-Камчатский

О принятии Положения о Комиссии Городской Думы Петропавловск-Камчатского городского округа по взаимодействию с Контрольно-счетной палатой Петропавловск- Камчатского городского округа

В соответствии со статьей 29 Устава Петропавловск-Камчатского городского округа, статьей 15 Регламента Городской Думы Петропавловск-Камчатского городского округа и решением Городской Думы Петропавловск-Камчатского городского округа от 04.10.2017 № 1-р «Об утверждении структуры Городской Думы Петропавловск-Камчатского городского округа шестого созыва» Городская Дума Петропавловск-Камчатского городского округа

РЕШИЛА:

1. Принять Положение о Комиссии Городской Думы Петропавловск-Камчатского городского округа по взаимодействию с Контрольно-счетной палатой Петропавловск-Камчатского городского округа согласно приложению к настоящему решению.

2. Признать утратившими силу следующие решения Городской Думы Петропавловск-Камчатского городского округа:

- от 28.11.2012 № 39-р «О принятии Положения о Комиссии Городской Думы Петропавловск-Камчатского городского округа по взаимодействию с Контрольно-счетной палатой Петропавловск-Камчатского городского округа»;

- от 25.02.2015 № 680-р «О внесении изменения в Положение о Комиссии Городской Думы Петропавловск-Камчатского городского округа по взаимодействию с Контрольно-счетной палатой Петропавловск-Камчатского городского округа, утвержденное решением Городской Думы Петропавловск-Камчатского городского округа от 28.11.2012 № 39-р».

3. Настоящее решение вступает в силу со дня его подписания.

*Председатель Городской Думы
Петропавловск-Камчатского городского округа
Г.В. Монахова*

Приложение
к решению Городской Думы
Петропавловск-Камчатского
городского округа
от 24.01.2018 № 98-р

**Положение о Комиссии Городской Думы
Петропавловск-Камчатского городского округа
по взаимодействию с Контрольно-счетной палатой
Петропавловск-Камчатского городского округа**

1. Общие положения

1.1. Комиссия Городской Думы Петропавловск-Камчатского городского округа по взаимодействию с Контрольно-счетной палатой Петропавловск-Камчатского городского округа (далее – Комиссия) образована на основании решения Городской Думы Петропавловск-Камчатского городского округа от 04.10.2017 № 1-р «Об утверждении структуры Городской Думы Петропавловск-Камчатского городского округа шестого созыва» и является постоянным органом Городской Думы Петропавловск-Камчатского городского округа (далее – Городская Дума), действующим на принципах свободного, равноправного обсуждения и коллегиального решения вопросов, отнесенных к его компетенции, законности, гласности и учета общественного мнения. Комиссия образуется на срок полномочий Городской Думы шестого созыва. Комиссия подотчетна Городской Думе и упраздняется ее решением.

1.2. Целью создания Комиссии является рассмотрение результатов контрольных и экспертно-аналитических мероприятий, проведенных Контрольно-счетной палатой Петропавловск-Камчатского городского округа (далее – Контрольно-счетная палата городского округа) для выработки рекомендаций по устранению выявленных нарушений, устранение факторов, являющихся причиной неэффективного использования средств бюджета Петропавловск-Камчатского городского округа (далее – бюджет городского округа) и имущества Петропавловск-Камчатского городского округа (далее – городской округ), установленных контрольными и экспертно-аналитическими мероприятиями Контрольно-счетной палаты городского округа.

1.3. в своей деятельности Комиссия руководствуется законодательством Российской Федерации и Камчатского края, Уставом Петропавловск-Камчатского городского округа (далее – Устав городского округа), Регламентом Городской Думы Петропавловск-Камчатского городского округа (далее – Регламент Городской Думы), настоящим Положением.

1.4. Включение в состав Комиссии (исключение из состава Комиссии) депутатов Городской Думы осуществляется решением Городской Думы, принимаемым большинством голосов от числа депутатов Городской Думы, присутствующих на заседании Городской Думы, на основании письменного заявления депутата Городской Думы.

2. Полномочия Комиссии

2.1 Комиссия осуществляет следующие полномочия:

2.1.1 вносит предложения по внесению изменений или по признанию утратившими силу нормативных правовых актов Городской Думы;

2.1.2 вносит предложения по разработке новых нормативных правовых актов Городской Думы;

2.1.3 вносит предложения по формированию доходов и оптимизации расходов бюджета городского округа;

2.1.4 запрашивает в установленном порядке у органов местного самоуправления городского округа Петропавловск-Камчатского городского округа (далее – орган местного самоуправления городского округа), муниципальных предприятий и учреждений необходимую информацию по существу проведенных Контрольно-счетной палатой городского округа контрольных мероприятий;

2.1.5 заслушивает информацию должностных лиц органов местного самоуправления городского округа, руководителей организаций при рассмотрении материалов контрольных и экспертно-аналитических мероприятий проведенных Контрольно-счетной палатой городского округа;

2.1.6 приглашает для участия в заседаниях Комиссии, с правом совещательного голоса, должностных лиц органов местного самоуправления городского округа, руководителей организаций, а также специалистов и экспертов, которые участвуют в заседании Комиссии с правом совещательного голоса;

2.1.7 проводит совещания и встречи по вопросам, отнесенным к компетенции Комиссии.

3. Порядок формирования Комиссии

3.1. Комиссия формируется в составе председателя, его заместителя (заместителей) и членов Комиссии.

3.2. в состав Комиссии включаются депутаты Городской Думы, работники аппарата Городской Думы и, по согласованию, представители других органов местного самоуправления городского округа. при этом число депутатов Городской Думы должно составлять не менее половины от общего числа членов Комиссии.

4. Организация работы Комиссии

4.1. Деятельностью Комиссии руководит председатель, а в отсутствие председателя его заместитель.

4.2. Председатель Комиссии:

4.2.1 председательствует на заседаниях Комиссии;

4.2.2 определяет время и место проведения заседаний Комиссии;

4.2.3 информирует членов Комиссии о времени и месте проведения следующего заседания;

4.2.4 приглашает представителей органов государственной власти, органов местного самоуправления городского округа и организаций, которые участвуют в заседании комиссии с правом совещательного голоса;

4.2.5 подписывает решения и протоколы заседаний Комиссии;

4.2.6 определяет регламент заседаний Комиссии;

4.2.7 несет ответственность за выполнение возложенных на Комиссию задач.

4.3. в отсутствие председателя перечисленные в п. 4.2. настоящего Положения полномочия возлагаются на его заместителя.

5. Порядок работы Комиссии

5.1. Основной формой работы Комиссии является заседание, которое проводится по мере необходимости, но не реже 1 раза в полгода.

5.2. Заседание Комиссии считается правомочным, если на нем присутствует не менее половины от числа ее членов.

5.3. на заседании Комиссии ведется протокол, который подписывается председателем.

5.4. Члены Комиссии, не согласные с решением Комиссии, вправе приложить к протоколу заседания Комиссии особое мнение, о чем в протоколе заседания Комиссии делается соответствующая запись.

5.5. на рассмотрение Комиссии представляются следующие документы:

- материалы контрольных и экспертно-аналитических мероприятий Контрольно-счетной палаты городского округа (отчеты, заключения, аналитические записки, информационные письма);

- письменные возражения проверяемых организаций, представленные ими в установленные нормативными правовыми актами сроки;

- информация проверяемых организаций по устранению нарушений, установленных контрольными и экспертно-аналитическими мероприятиями Контрольно-счетной палаты городского округа.

5.6. Решение Комиссии принимается большинством голосов присутствующих на заседании членов Комиссии. при равенстве голосов решающим является голос председателя Комиссии.

5.7. Решения Комиссии направляются в Городскую Думу для рассмотрения.

5.8. Информация о деятельности Комиссии по истечении календарного года докладывается на сессии Городской Думы.

ГОРОДСКАЯ ДУМА
ПЕТРОПАВЛОВСК-КАМЧАТСКОГО ГОРОДСКОГО ОКРУГА

РЕШЕНИЕ

от 24.01.2018 г. № 100-р

5-я сессия

г. Петропавловск-Камчатский

**О принятии решения о порядке
сообщения лицами, замещающими
муниципальные должности, муниципальными
служащими о получении подарка в связи
с протокольными мероприятиями, служебными
командировками и другими официальными
мероприятиями, участие в которых связано
с исполнением ими служебных (должностных)
обязанностей, сдачи и оценки подарка,
реализации (выкупа) и зачисления средств,
вырученных от его реализации**

Рассмотрев проект решения Городской Думы Петропавловск-Камчатского городского округа о порядке сообщения лицами, замещающими муниципальные должности, муниципальными служащими о получении подарка в связи с протокольными мероприятиями, служебными командировками и другими официальными мероприятиями, участие в которых связано с исполнением ими служебных (должностных) обязанностей, сдачи и оценки подарка, реализации (выкупа) и зачисления средств, вырученных от его реализации, доработанный рабочей группой, созданной решением Городской Думы Петропавловск-Камчатского городского округа от 29.11.2017 № 47-р, в соответствии со статьей 28 Устава Петропавловск-Камчатского городского округа Городская Дума Петропавловск-Камчатского городского округа

РЕШИЛА:

1. Принять Решение о порядке сообщения лицами, замещающими муниципальные должности, муниципальными служащими о получении подарка в связи с протокольными мероприятиями, служебными командировками и другими официальными мероприятиями, участие в которых связано с исполнением ими служебных (должностных) обязанностей, сдачи и оценки подарка, реализации (выкупа) и зачисления средств, вырученных от его реализации, согласно приложению к настоящему решению.

2. Направить принятое Решение Главе Петропавловск-Камчатского городского округа для подписания и обнародования.

*Председатель Городской Думы
Петропавловск-Камчатского городского округа
Г.В. Монахова*

ГОРОДСКАЯ ДУМА
ПЕТРОПАВЛОВСК-КАМЧАТСКОГО ГОРОДСКОГО ОКРУГА

РЕШЕНИЕ

от 26.01.2018 г. № 29-нд

**О порядке сообщения лицами,
замещающими муниципальные должности,
муниципальными служащими о получении
подарка в связи с протокольными мероприятиями,
служебными командировками и другими
официальными мероприятиями, участие
в которых связано с исполнением ими служебных
(должностных) обязанностей, сдачи и оценки
подарка, реализации (выкупа) и зачисления
средств, вырученных от его реализации**

*Принято Городской Думой
Петропавловск-Камчатского городского округа
(решение от 24.01.2018 г. № 100-р)*

1. Настоящее Решение о порядке сообщения лицами, замещающими муниципальные должности, муниципальными служащими о получении подарка в связи с протокольными мероприятиями, служебными командировками и другими официальными мероприятиями, участие в которых связано с исполнением ими служебных (должностных) обязанностей, сдачи и оценки подарка, реализации (выкупа) и зачисления средств, вырученных от его реализации (далее – Решение), разработано в соответствии с Гражданским кодексом Российской Федерации, Федеральным законом от 25.12.2008 № 273-ФЗ «О противодействии коррупции», Федеральным законом от 02.03.2007 № 25-ФЗ «О муниципальной службе в Российской Федерации», постановлением Правительства Российской Федерации от 09.01.2014 № 10 «О порядке сообщения отдельными категориями лиц о получении подарка в связи с протокольными мероприятиями, служебными командировками и другими официальными мероприятиями, участие в которых связано с исполнением ими служебных (должностных) обязанностей, сдачи и оценки подарка, реализации (выкупа) и зачисления средств, вырученных от его реализации», Уставом Петропавловск-Камчатского городского округа и определяет порядок сообщения лицами, замещающими муниципальные должности, муниципальными служащими органов местного самоуправления Петропавловск-Камчатского городского округа, органов администрации Петропавловск-Камчатского городского округа о получении подарка в связи с протокольными мероприятиями, служебными командировками и другими официальными мероприятиями, участие в которых связано с исполнением ими служебных (должностных) обязанностей, сдачи и оценки подарка, реализации (выкупа) и зачисления средств, вырученных от его реализации.

2. для целей настоящего Решения используются следующие понятия:

1) подарок, полученный в связи с протокольными мероприятиями, служебными командировками и другими официальными мероприятиями – подарок, полученный лицом, замещающим муниципальную должность, муниципальным служащим от физических (юридических) лиц, которые осуществляют дарение исходя из должностного положения одаряемого или исполнения им служебных (должностных) обязанностей, за исключением канцелярских принадлежностей, которые в рамках протокольных мероприятий, служебных командировок и других официальных мероприятий предоставлены каждому участнику указанных мероприятий в целях исполнения ими своих служебных (должностных) обязанностей, цветов и ценных подарков, которые вручены в качестве поощрения (награды);

2) получение подарка в связи с протокольными мероприятиями, служебными командировками и другими официальными мероприятиями, участие в которых связано с исполнением служебных (должностных) обязанностей – получение лицом, замещающим муниципальную должность, муниципальным служащим лично или через посредника от физических (юридических) лиц подарка в рамках осуществления деятельности, предусмотренной должностным регламентом (должностной инструкцией), а также в связи с исполнением служебных (должностных) обязанностей в случаях, установленных федеральными законами и иными нормативными актами, определяющими особенности правового положения и специфику профессиональной служебной и трудовой деятельности указанных лиц.

3. Лица, замещающие муниципальные должности, муниципальные служащие не вправе получать подарки от физических (юридических) лиц в связи с их должностным положением или исполнением ими служебных (должностных) обязанностей, за исключением подарков, полученных в связи с протокольными мероприятиями, служебными командировками и другими официальными мероприятиями, участие в которых связано с исполнением ими служебных (должностных) обязанностей.

4. Лица, замещающие муниципальные должности, муниципальные служащие обязаны в порядке, предусмотренном настоящим Решением, уведомлять обо всех случаях получения подарка в связи с протокольными мероприятиями, служебными командировками и другими официальными мероприятиями, участие в которых связано с исполнением ими служебных (должностных) обязанностей, орган местного самоуправления Петропавловск-Камчатского городского округа, орган администрации Петропавловск-Камчатского городского округа, в которых указанные лица осуществляют свои полномочия, проходят муниципальную службу (далее – уполномоченный орган), в целях настоящего Решения уполномоченным органом в отношении Главы Петропавловск-Камчатского городского округа является администрация Петропавловск-Камчатского городского округа.

5. Уведомление о получении подарка в связи с протокольными мероприятиями, служебными командировками и другими официальными мероприятиями, участие в которых связано с исполнением служебных (должностных) обязанностей (далее – уведомление), составленное по форме согласно приложению 1 к настоящему Решению, представляется не позднее 3 рабочих дней со дня получения подарка в уполномоченный орган.

К уведомлению прилагаются документы (при их наличии), подтверждающие стоимость подарка (кассовый чек, товарный чек, иной документ об оплате (приобретении) подарка).

В случае если подарок получен во время служебной командировки, уведомление представляется не позднее 3 рабочих дней со дня возвращения лица, получившего подарок, из служебной командировки.

При невозможности подачи уведомления в сроки, указанные в абзацах первом и втором настоящего пункта, по причине, не зависящей от лица, замещающего муниципальную должность, муниципального служащего, оно представляется не позднее следующего дня после ее устранения.

6. Уведомление составляется в 2 экземплярах, один из которых возвращается лицу, представившему уведомление, с отметкой о регистрации, другой экземпляр направляется в комиссию по поступлению и выбытию активов уполномоченного органа, образованную в соответствии с законодательством о бухгалтерском учете (далее – Комиссия).

7. Подарок, стоимость которого подтверждается документально и превышает 3000 рублей либо стоимость которого получившему его муниципальному служащему неизвестна, сдается ответственному лицу уполномоченного органа, которое принимает его на хранение по акту приема-передачи, составленному по форме согласно приложению 3 к настоящему Решению, не позднее 5 рабочих дней со дня регистрации уведомления в журнале регистрации, составленном по форме согласно приложению 2 к настоящему Решению.

Ответственное лицо определяется правовым актом уполномоченного органа.

Акт приема-передачи составляется в 4 экземплярах: один экземпляр – для сдавшего подарок, второй экземпляр – для материально ответственного лица уполномоченного органа, третий экземпляр – для передачи в отдел бухгалтерского учета и отчетности уполномоченного органа или лицу, на которое возложена обязанность по ведению бухгалтерского учета в уполномоченном органе в соответствии с должностными обязанностями либо договором, четвертый – в Управление экономического развития и имущественных отношений администрации Петропавловск-Камчатского городского округа (далее – Управление).

8. Подарок, полученный лицом, замещающим муниципальную должность, независимо от его стоимости, подлежит передаче на хранение в порядке, предусмотренном пунктом 7 настоящего Решения.

9. до передачи подарка по акту приема-передачи ответственность в соответствии с законодательством Российской Федерации за утрату или повреждение подарка несет лицо, получившее подарок.

10. Уполномоченный орган в целях принятия к бухгалтерскому учету подарка в порядке, установленном законодательством Российской Федерации, проводит определение его стоимости на основе рыночной цены, действующей на дату принятия к учету подарка, или цены на аналогичную материальную ценность в сопоставимых условиях с привлечением при необходимости Комиссии. Сведения о рыночной цене подтверждаются документально, а при невозможности документального подтверждения – путем запроса предложения цены.

11. Подарок возвращается сдавшему его лицу по акту приема-передачи (возврата), составленному по форме согласно приложению 4 к настоящему Решению, в случае, если его стоимость не превышает 3000 рублей. Акт приема – передачи (возврата) подарка составляется в 4 экземплярах: один экземпляр – для лица, которому возвращается подарок, второй – для материально ответственного лица уполномоченного органа, третий экземпляр – для передачи в отдел по ведению бухгалтерского учета уполномоченного органа или лицу, на которое возложена обязанность по ведению бухгалтерского учета в уполномоченном органе в соответствии с должностными обязанностями либо договором, четвертый – в Управление.

12. Управление обеспечивает включение в установленном порядке принятого к бухгалтерскому учету подарка, стоимость которого превышает 3000 рублей, в реестр муниципального имущества.

13. Лицо, замещающее муниципальную должность, муниципальный служащий, сдавшие подарок, могут его выкупить, направив в уполномоченный орган заявление о выкупе подарка, составленное по форме согласно приложению 5 к настоящему Решению, не позднее 2 месяцев со дня сдачи подарка.

Копия заявления передается уполномоченным органом в течение 3 рабочих дней со дня его получения в Управление для организации оценки стоимости подарка.

14. Управление в течение 3 месяцев со дня поступления заявления о выкупе подарка организует оценку стоимости подарка для реализации (выкупа) и уведомляет в письменной форме лицо, подавшее заявление, о результатах оценки, после чего в течение 1 месяца заявитель выкупает подарок по установленной в результате оценки стоимости или отказывается от выкупа.

15. в случае если в отношении подарка, изготовленного из драгоценных металлов и (или) драгоценных камней, не поступило от лиц, замещающих муниципальные должности, муниципальных служащих заявление о выкупе подарка либо в случае отказа указанных лиц от выкупа такого подарка подарок, изготовленный из драгоценных металлов и (или) драгоценных камней, подлежит передаче уполномоченным органом в Управление для передачи им в федеральное казенное учреждение «Государственное управление по формированию Государственного фонда драгоценных металлов и драгоценных камней Российской Федерации, хранению, отпуску и использованию драгоценных металлов и драгоценных камней (Гохран России) при Министерстве финансов Российской Федерации» для зачисления в Государственный фонд драгоценных металлов и драгоценных камней Российской Федерации.

16. Подарок, в отношении которого не поступило заявление о выкупе, может использоваться уполномоченным органом с учетом заключения Комиссии о целесообразности использования подарка для обеспечения деятельности уполномоченного органа.

17. в случае нецелесообразности использования подарка руководителем уполномоченного органа принимается решение о реализации подарка и проведении оценки его стоимости для реализации (выкупа), осуществляемым Управлением посредством проведения торгов в порядке, предусмотренном законодательством Российской Федерации.

18. Оценка стоимости подарка для реализации (выкупа), предусмотренная пунктами 14 и 17 настоящего Решения, осуществляется субъектами оценочной деятельности в соответствии с законодательством Российской Федерации об оценочной деятельности.

19. в случае если подарок не выкуплен или не реализован, руководителем уполномоченного органа принимается решение о повторной реализации подарка, либо о его безвозмездной передаче на баланс благотворительной организации, либо о его уничтожении в соответствии с законодательством Российской Федерации.

20. Средства, вырученные от реализации (выкупа) подарка, зачисляются в доход бюджета Петропавловск-Камчатского городского округа в порядке, установленном бюджетным законодательством Российской Федерации.

21. Настоящее Решение вступает в силу после дня его официального опубликования.

**Глава
Петропавловск-Камчатского городского округа
В.Ю. Иваненко**

**Приложение 1
к Решению Городской Думы
Петропавловск-Камчатского
городского округа
от 26.01.2018 № 29-нд
«О порядке сообщения лицами, замещающими
муниципальные должности, муниципальными
служащими о получении подарка в связи
с протокольными мероприятиями, служебными
командировками и другими официальными
мероприятиями, участие в которых связано
с исполнением ими служебных (должностных)
обязанностей, сдачи и оценки подарка,
реализации (выкупа) и зачисления средств,
вырученных от его реализации»**

Уведомление о получении подарка

(наименование уполномоченного органа)

от _____
(Ф.И.О. лица, замещающего муниципальную должность, муниципального служащего)

Уведомление о получении подарка от «_____» _____ 20__ г.

Извещаю о получении _____
(дата получения)

подарка(ов) на _____

(наименование протокольного мероприятия, служебной командировки, другого официального мероприятия, место и дата проведения)

№ п/п	Наименование подарка	Характеристика подарка, его описание	Количество предметов	Стоимость в рублях ¹
...				
	Итого			

Приложение: _____ на _____ листах.
(наименование документа)

Лицо, представившее уведомление _____
(подпись) (расшифровка подписи)

«_____» _____ 20__ г.

Лицо, принявшее уведомление _____
(подпись) (расшифровка подписи)

«_____» _____ 20__ г.

Регистрационный номер в журнале регистрации уведомлений _____

«_____» _____ 20__ г.

**Приложение 2
к Решению Городской Думы
Петропавловск-Камчатского
городского округа
от 26.01.2018 № 29-нд
«О порядке сообщения лицами, замещающими
муниципальные должности, муниципальными
служащими о получении подарка в связи
с протокольными мероприятиями, служебными
командировками и другими официальными
мероприятиями, участие в которых связано
с исполнением ими служебных (должностных)
обязанностей, сдачи и оценки подарка,
реализации (выкупа) и зачисления средств,
вырученных от его реализации»**

Журнал регистрации уведомлений

№ п/п	Дата регистрации уведомления	Ф.И.О. лица, представившего уведомление	Должность лица, представившего уведомление	Ф.И.О. регистратора	Подпись регистратора
...					

**Приложение 3
к Решению Городской Думы
Петропавловск-Камчатского
городского округа
от 26.01.2018 № 29-нд
«О порядке сообщения лицами, замещающими
муниципальные должности, муниципальными
служащими о получении подарка в связи
с протокольными мероприятиями, служебными
командировками и другими официальными
мероприятиями, участие в которых связано
с исполнением ими служебных (должностных)
обязанностей, сдачи и оценки подарка,
реализации (выкупа) и зачисления средств,
вырученных от его реализации»**

Акт приема-передачи подарка

№ _____ от «_____» _____ 20__ г.

Мы, нижеподписавшиеся, составили настоящий акт о том, что _____

(должность, Ф.И.О. лица, замещающего муниципальную должность, муниципального служащего)
сдал, а материально ответственное лицо _____

(должность, Ф.И.О. ответственного лица уполномоченного органа)

принял на хранение следующие подарки:

№ п/п	Наименование подарка	Основные характеристики (их описание)	Количество предметов	Стоимость, рублей	Регистрационный номер в журнале регистрации уведомлений
...					
	Итого				

Принял на хранение _____ Сдал на хранение _____
 (подпись) (расшифровка подписи) (подпись) (расшифровка подписи)
 Принято к учету _____
 (дата и номер решения Комиссии уполномоченного органа)
 Исполнитель _____
 (подпись) (расшифровка подписи)
 « ____ » _____ 20 ____ г.

**Приложение 4
к Решению Городской Думы
Петропавловск-Камчатского
городского округа
от 26.01.2018 № 29-нд**

«О порядке сообщения лицами, замещающими муниципальные должности, муниципальными служащими о получении подарка в связи с протокольными мероприятиями, служебными командировками и другими официальными мероприятиями, участие в которых связано с исполнением ими служебных (должностных) обязанностей, сдачи и оценки подарка, реализации (выкупа) и зачисления средств, вырученных от его реализации»

Акт приема-передачи (возврата) подарка

№ ____ от « ____ » _____ 20 ____ г.

Материально ответственное лицо _____
 (должность, Ф.И.О. ответственного лица уполномоченного органа)
 на основании _____
 (документ об определении стоимости подарка, не превышающей 3000 рублей)
 возвращает _____
 (должность, ФИО лица, замещающего муниципальную должность, муниципального служащего)
 Подарок _____ стоимостью _____ рублей,
 переданный по акту приема-передачи от « ____ » _____ 20 ____ г. № ____.
 Выдал _____ Принял _____
 (подпись) (расшифровка подписи) (подпись) (расшифровка подписи)
 « ____ » _____ 20 ____ г. « ____ » _____ 20 ____ г.

**Приложение 5
к Решению Городской Думы
Петропавловск-Камчатского
городского округа
от 26.01.2018 № 29-нд**

«О порядке сообщения лицами, замещающими муниципальные должности, муниципальными служащими о получении подарка в связи с протокольными мероприятиями, служебными командировками и другими официальными мероприятиями, участие в которых связано с исполнением ими служебных (должностных) обязанностей, сдачи и оценки подарка, реализации (выкупа) и зачисления средств, вырученных от его реализации»

Заявления о выкупе подарка

_____ (должность, Ф.И.О. руководителя уполномоченного органа)
 от _____
 (Ф.И.О. лица, замещающего муниципальную должность, муниципального служащего)
 Заявляю о желании выкупить подарок, полученный мною на _____
 (наименование протокольного мероприятия, служебной командировки или другого официального мероприятия, место и дата его проведения)
 и переданный в _____
 (наименование уполномоченного органа)
 по акту приема-передачи от « ____ » _____ 20 ____ г. № ____.
 (подпись) (расшифровка подписи)
 « ____ » _____ 20 ____ г.

ГОРОДСКАЯ ДУМА
ПЕТРОПАВЛОВСК-КАМЧАТСКОГО ГОРОДСКОГО ОКРУГА

РЕШЕНИЕ

от 24.01.2018 г. № 101-р
5-я сессия
г. Петропавловск-Камчатский

О принятии решения о внесении изменений в Решение Городской Думы Петропавловск-Камчатского городского округа от 24.04.2014 № 209-нд «О порядке регулирования отношений в сфере осуществления инвестиционной деятельности в форме капитальных вложений на территории Петропавловск-Камчатского городского округа»

Рассмотрев проект решения о внесении изменений в Решение Городской Думы Петропавловск-Камчатского городского округа от 24.04.2014 № 209-нд «О порядке регулирования отношений в сфере осуществления инвестиционной деятельности в форме капитальных вложений на территории Петропавловск-Камчатского городского округа», внесенный Главой Петропавловск-Камчатского городского округа Иваненко В.Ю., в соответствии со статьей 28 Устава Петропавловск-Камчатского городского округа Городская Дума Петропавловск-Камчатского городского округа
РЕШИЛА:

1. Принять Решение о внесении изменений в Решение Городской Думы Петропавловск-Камчатского городского округа от 24.04.2014 № 209-нд «О порядке регулирования отношений в сфере осуществления инвестиционной деятельности в форме капитальных вложений на территории Петропавловск-Камчатского городского округа».

2. Направить принятое Решение Главе Петропавловск-Камчатского городского округа для подписания и обнародования.

*Председатель Городской Думы
Петропавловск-Камчатского городского округа
Г.В. Монахова*

ГОРОДСКАЯ ДУМА
ПЕТРОПАВЛОВСК-КАМЧАТСКОГО ГОРОДСКОГО ОКРУГА

РЕШЕНИЕ

от 26.01.2018 г. № 30-нд

О внесении изменений в Решение Городской Думы Петропавловск-Камчатского городского округа от 24.04.2014 № 209-нд «О порядке регулирования отношений в сфере осуществления инвестиционной деятельности в форме капитальных вложений на территории Петропавловск-Камчатского городского округа»

*Принято Городской Думой
Петропавловск-Камчатского городского округа
(решение от 24.01.2018 г. № 101-р)*

1. в части 2 статьи 5 слова «очередной финансовый год и плановый период» заменить словами «очередной финансовый год (очередной финансовый год и плановый период)».

2. Статью 6 изложить в следующей редакции:
«Статья 6. Органы, уполномоченные на осуществление контроля за целевым и эффективным использованием средств бюджета городского округа, направляемых на капитальные вложения
Контроль за целевым и эффективным использованием средств бюджета городского округа, направляемых на капитальные вложения, осуществляется Контрольно-счетной палатой Петропавловск-Камчатского городского округа в пределах полномочий, установленных статьей 268.1 Бюджетного кодекса Российской Федерации, и Контрольным управлением администрации Петропавловск-Камчатского городского округа в пределах полномочий, установленных статьей 269.2 Бюджетного кодекса Российской Федерации.»

3. Настоящее Решение вступает в силу после дня его официального опубликования.

*Глава
Петропавловск-Камчатского городского округа
В.Ю. Иваненко*

ГОРОДСКАЯ ДУМА
ПЕТРОПАВЛОВСК-КАМЧАТСКОГО ГОРОДСКОГО ОКРУГА

РЕШЕНИЕ

от 24.01.2018 г. № 102-р

5-я сессия
г. Петропавловск-Камчатский

О принятии решения о внесении изменений в Решение Городской Думы Петропавловск-Камчатского городского округа от 06.03.2013 № 36-нд «Об условиях и порядке предоставления бесплатной зубопротезной помощи (за исключением протезов из драгоценных металлов, металлокерамики и других дорогостоящих материалов, и искусственных имплантатов) неработающим пенсионерам, проживающим на территории Петропавловск-Камчатского городского округа»

Рассмотрев проект решения о внесении изменений в Решение Городской Думы Петропавловск-Камчатского городского округа от 06.03.2013 № 36-нд «Об условиях и порядке предоставления бесплатной зубопротезной помощи (за исключением протезов из драгоценных металлов, металлокерамики и других дорогостоящих материалов и искусственных имплантатов) неработающим пенсионерам, проживающим на территории Петропавловск-Камчатского городского округа», внесенный Главой Петропавловск-Камчатского городского округа Иваненко В.Ю., в соответствии с частью 5 статьи 14 Устава Петропавловск-Камчатского городского округа Городская Дума Петропавловск-Камчатского городского округа

РЕШИЛА:

1. Принять Решение о внесении изменений в Решение Городской Думы Петропавловск-Камчатского городского округа от 06.03.2013 № 36-нд «Об условиях и порядке предоставления бесплатной зубопротезной помощи (за исключением протезов из драгоценных металлов, металлокерамики и других дорогостоящих материалов, и искусственных имплантатов) неработающим пенсионерам, проживающим на территории Петропавловск-Камчатского городского округа».

2. Направить принятое Решение Главе Петропавловск-Камчатского городского округа для подписания и обнародования.

*Председатель Городской Думы
Петропавловск-Камчатского городского округа
Г.В. Монахова*

ГОРОДСКАЯ ДУМА
ПЕТРОПАВЛОВСК-КАМЧАТСКОГО ГОРОДСКОГО ОКРУГА

РЕШЕНИЕ

от 26.01.2018 г. № 31-нд

О внесении изменений в Решение Городской Думы Петропавловск-Камчатского городского округа от 06.03.2013 № 36-нд «Об условиях и порядке предоставления бесплатной зубопротезной помощи (за исключением протезов из драгоценных металлов, металлокерамики и других дорогостоящих материалов, и искусственных имплантатов) неработающим пенсионерам, проживающим на территории Петропавловск-Камчатского городского округа»

*Принято Городской Думой
Петропавловск-Камчатского городского округа
(решение от 24.01.2018 г. № 102-р)*

1. Пункт 3.2 изложить в следующей редакции:
«3.2. для предоставления зубопротезной помощи неработающий пенсионер обращается в службу «одного окна» Управления делами администрации Петропавловск-Камчатского городского округа (далее – служба «одного окна») или в краевое государственное казенное учреждение «Мультифункциональный центр предоставления государственных и муниципальных услуг в Камчатском крае» (далее – МФЦ Камчатского края) с заявлением на имя руководителя Уполномоченного органа.»

2. в пункте 3.3:

1) подпункт 3.3.2 изложить в следующей редакции:

«3.3.2 копию домовой книги (для граждан, зарегистрированных в индивидуальных жилых домах);»;

2) подпункт 3.3.5 изложить в следующей редакции:

«3.3.5 трудовую книжку либо сведения о состоянии индивидуального лицевого счета застрахованного лица по форме, утвержденной Пенсионным фондом Российской Федерации;»;

3) подпункт 3.3.6 изложить в следующей редакции:

«3.3.6 справку медико-социальной экспертизы (для лиц, являющихся инвалидами, зарегистрированных и проживающих по одному месту жительства с неработающим пенсионером);»;

4) абзац восьмой изложить в следующей редакции:

«Подлинники документов представляются с одновременным представлением копий. Копии документов после проверки их соответствия подлинникам заверяются специалистом службы «одного окна», сотрудником МФЦ Камчатского края, принимающим документы, и прилагаются к заявлению неработающего пенсионера. Подлинники документов возвращаются неработающему пенсионеру в день предъявления.».

3. Пункт 3.4 дополнить подпунктом 3.4.3 следующего содержания:

«3.4.3 справку о составе семьи или копию поквартирной карточки.».

4. Пункт 3.5 дополнить подпунктом 3.5.3 следующего содержания:

«3.5.3 в Комитете по управлению жилищным фондом администрации Петропавловск-Камчатского городского округа – справку о составе семьи или копию поквартирной карточки.».

5. Настоящее Решение вступает в силу после дня его официального опубликования.

Глава

Петропавловск-Камчатского городского округа
В.Ю. Иваненко

ГОРОДСКАЯ ДУМА
ПЕТРОПАВЛОВСК-КАМЧАТСКОГО ГОРОДСКОГО ОКРУГА

РЕШЕНИЕ

от 24.01.2018 г. № 103-р
5-я сессия

г. Петропавловск-Камчатский

О принятии решения о внесении изменения в Решение Городской Думы Петропавловск-Камчатского городского округа от 27.02.2017 № 541-нд «Об установлении квалификационных требований к уровню профессионального образования, стажу муниципальной службы или стажу работы по специальности, направлению подготовки, необходимым для замещения должностей муниципальной службы в органах местного самоуправления Петропавловск-Камчатского городского округа»

Рассмотрев проект решения о внесении изменения в Решение Городской Думы Петропавловск-Камчатского городского округа от 27.02.2017 № 541-нд «Об установлении квалификационных требований к уровню профессионального образования, стажу муниципальной службы или стажу работы по специальности, направлению подготовки, необходимым для замещения должностей муниципальной службы в органах местного самоуправления Петропавловск-Камчатского городского округа», внесенный Главой Петропавловск-Камчатского городского округа Иваненко В.Ю., в соответствии со статьей 8 Закона Камчатского края от 04.05.2008 № 58 «О муниципальной службе в Камчатском крае», статьей 28 Устава Петропавловск-Камчатского городского округа Городская Дума Петропавловск-Камчатского городского округа

РЕШИЛА:

1. Принять Решение о внесении изменения в Решение Городской Думы Петропавловск-Камчатского городского округа от 27.02.2017 № 541-нд «Об установлении квалификационных требований к уровню профессионального образования, стажу муниципальной службы или стажу работы по специальности, направлению подготовки, необходимым для замещения должностей муниципальной службы в органах местного самоуправления Петропавловск-Камчатского городского округа».

2. Направить принятое Решение Главе Петропавловск-Камчатского городского округа для подписания и обнародования.

Председатель Городской Думы

Петропавловск-Камчатского городского округа
Г.В. Монахова

ГОРОДСКАЯ ДУМА
ПЕТРОПАВЛОВСК-КАМЧАТСКОГО ГОРОДСКОГО ОКРУГА

РЕШЕНИЕ

от 26.01.2018 г. № 32-нд

О внесении изменения в Решение Городской Думы Петропавловск-Камчатского городского округа от 27.02.2017 № 541-нд «Об установлении квалификационных требований к уровню профессионального образования, стажу муниципальной службы или стажу работы по специальности, направлению подготовки, необходимым для замещения должностей муниципальной службы в органах местного самоуправления Петропавловск-Камчатского городского округа»

Принято Городской Думой
Петропавловск-Камчатского городского округа
(решение от 24.01.2018 г. № 103-р)

1. Часть 3 статьи 2 изложить в следующей редакции:

«3. Квалификационные требования к стажу муниципальной службы или стажу работы по специальности, направлению подготовки для замещения:

1) высших должностей муниципальной службы – не менее 4 лет стажа муниципальной службы (государственной службы) или стажа работы по специальности, направлению подготовки;

2) главных должностей муниципальной службы – не менее 2 лет стажа муниципальной службы (государственной службы) или стажа работы по специальности, направлению подготовки, а для лиц, имеющих дипломы специалиста или магистра с отличием, в течение 3 лет со дня выдачи диплома – не менее 1 года стажа муниципальной службы (государственной службы) или стажа работы по специальности, направлению подготовки;

3) ведущих, старших и младших должностей муниципальной службы – без предъявления требования к стажу.».

2. Настоящее Решение вступает в силу после дня его официального опубликования.

Глава

Петропавловск-Камчатского городского округа
В.Ю. Иваненко

ГОРОДСКАЯ ДУМА
ПЕТРОПАВЛОВСК-КАМЧАТСКОГО ГОРОДСКОГО ОКРУГА

РЕШЕНИЕ

от 24.01.2018 г. № 104-р
5-я сессия

г. Петропавловск-Камчатский

О награждении Почетной грамотой Городской Думы Петропавловск-Камчатского городского округа Гилязовой Инсини Азгамовны

В соответствии с Решением Городской Думы Петропавловск-Камчатского городского округа от 31.10.2013 № 145-нд «О наградах и почетных званиях Петропавловск-Камчатского городского округа» Городская Дума Петропавловск-Камчатского городского округа

РЕШИЛА:

1. Наградить Почетной грамотой Городской Думы Петропавловск-Камчатского городского округа за многолетний добросовестный труд, высокий профессионализм, большой личный вклад в воспитание подрастающего поколения и в связи с 60-летним юбилеем Гилязову Инсиню Азгамовну – директора муниципального бюджетного общеобразовательного учреждения «Средняя школа № 7» Петропавловск-Камчатского городского округа.

2. Направить настоящее решение в газету «Град Петра и Павла» для опубликования.

Председатель Городской Думы

Петропавловск-Камчатского городского округа
Г.В. Монахова

ГОРОДСКАЯ ДУМА
ПЕТРОПАВЛОВСК-КАМЧАТСКОГО ГОРОДСКОГО ОКРУГА

РЕШЕНИЕ

от 24.01.2018 г. № 106-р
5-я сессия

г. Петропавловск-Камчатский

О внесении изменений в перечень наказов избирателей Петропавловск-Камчатского городского округа на 2018 год, поступивших депутатам Городской Думы Петропавловск-Камчатского городского округа, утвержденный решением Городской Думы Петропавловск-Камчатского городского округа от 28.12.2017 № 88-р

Заслушав информацию заместителя председателя Городской Думы Петропавловск-Камчатского городского округа – председателя Комитета по местному самоуправлению и социальной политике Воровского А.В., в соответствии с Решением Городской Думы Петропавловск-Камчатского городского округа от 26.06.2013 № 90-нд «О порядке регулирования отношений, связанных с формированием, финансовым обеспечением наказов избирателей в Петропавловск-Камчатском городском округе и контролем за их выполнением» Городская Дума Петропавловск-Камчатского городского округа

РЕШИЛА:

1. Внести в перечень наказов избирателей Петропавловск-Камчатского городского округа на 2018 год, поступивших депутатам Городской Думы Петропавловск-Камчатского городского округа, утвержденный решением Городской Думы Петропавловск-Камчатского городского округа от 28.12.2017 № 88-р (далее – перечень), изменения согласно приложению к настоящему решению.

2. Направить настоящее решение Главе Петропавловск-Камчатского городского округа для учета внесенных в перечень изменений в бюджете Петропавловск-Камчатского городского округа на 2018 год и плановый период 2019-2020 годов.

3. Направить настоящее решение в газету «Град Петра и Павла» для опубликования и разместить на официальном сайте Городской Думы Петропавловск-Камчатского городского округа в информационно-телекоммуникационной сети «Интернет».

Председатель Городской Думы

Петропавловск-Камчатского городского округа
Г.В. Монахова

Приложение

к решению Городской Думы

Петропавловск-Камчатского

городского округа

от 24.01.2018 № 106-р

Изменения в перечень наказов избирателей Петропавловск-Камчатского городского округа на 2018 год, поступивших депутатам Городской Думы Петропавловск-Камчатского городского округа

1. Строку восьмую изложить в следующей редакции:

7.	Сайдачаков П.В.	Приобретение и установка детских городков для проведения уроков по безопасности дорожного движения для муниципального бюджетного дошкольного образовательного учреждения «Детский сад № 5 комбинированного вида»	100 000	Управление образования администрации Петропавловск-Камчатского городского округа
		Приобретение и установка детских городков для проведения уроков по безопасности дорожного движения для муниципального бюджетного общеобразовательного учреждения «Средняя школа № 12» Петропавловск-Камчатского городского округа	100 000	
		Приобретение и установка детских городков для проведения уроков по безопасности дорожного движения для муниципального автономного общеобразовательного учреждения «Средняя школа № 24» Петропавловск-Камчатского городского округа	100 000	
		Приобретение и установка детских городков для проведения уроков по безопасности дорожного движения для муниципального бюджетного общеобразовательного учреждения «Основная школа № 6» Петропавловск-Камчатского городского округа	100 000	

	Приобретение и установка детских городков для проведения уроков по безопасности дорожного движения для муниципального бюджетного общеобразовательного учреждения «Средняя школа № 4 имени А.М. Горького» Петропавловск-Камчатского городского округа	100 000	
--	--	---------	--

2. Строку шестнадцатую изложить в следующей редакции:

15.	Кнерик В.А. Терехов А.М. Шуныкин Д.В.	Текущий ремонт муниципального бюджетного общеобразовательного учреждения «Средняя школа № 40» Петропавловск-Камчатского городского округа	500 000	Управление образования администрации Петропавловск-Камчатского городского округа
		Выполнение ремонтных работ в кабинете физики и биологии в муниципальном бюджетном общеобразовательном учреждении «Средняя школа № 40» Петропавловск-Камчатского городского округа	500 000	
		Приобретение спортивной формы для детской хоккейной команды муниципального автономного общеобразовательного учреждения «Средняя школа № 42» Петропавловск-Камчатского городского округа	150 000	
		Устройство дополнительного помещения для хранения спортивного инвентаря на спортивной площадке муниципального автономного общеобразовательного учреждения «Средняя школа № 42» Петропавловск-Камчатского городского округа	150 000	
		Приобретение музыкальных инструментов для муниципального бюджетного учреждения дополнительного образования «Детская музыкальная школа № 4»	200 000	

АДМИНИСТРАЦИЯ
ПЕТРОПАВЛОВСК-КАМЧАТСКОГО ГОРОДСКОГО ОКРУГА

ПОСТАНОВЛЕНИЕ

от 29.01.2018 г. № 132

О признании утратившим силу постановления администрации Петропавловск-Камчатского городского округа от 31.08.2016 № 1653 «О комиссии по присвоению муниципальным организациям имен известных граждан, получивших широкое признание жителей Петропавловск-Камчатского городского округа в связи с их трудовой, творческой или общественной деятельностью или внесших значительный вклад в его развитие и признании утратившими силу некоторых постановлений администрации Петропавловск-Камчатского городского округа»

В связи с кадровыми изменениями в администрации Петропавловск-Камчатского городского округа и Городской Думе Петропавловск-Камчатского городского округа
ПОСТАНОВЛЯЮ:

1. Признать утратившим силу постановления администрации Петропавловск-Камчатского городского округа от 31.08.2016 № 1653 «О комиссии по присвоению муниципальным организациям имен известных граждан, получивших широкое признание жителей Петропавловск-Камчатского городского округа в связи с их трудовой, творческой или общественной деятельностью или внесших значительный вклад в его развитие и признании утратившими силу некоторых постановлений администрации Петропавловск-Камчатского городского округа».

2. Управлению делами администрации Петропавловск-Камчатского городского округа опубликовать настоящее постановление в газете «Град Петра и Павла» и разместить на официальном сайте администрации Петропавловск-Камчатского городского округа в информационно-телекоммуникационной сети «Интернет».

3. Настоящее постановление вступает в силу после дня его официального опубликования.

4. Контроль за исполнением настоящего постановления оставляю за собой.

*Глава
Петропавловск-Камчатского городского округа
В.Ю. Иваненко*

АДМИНИСТРАЦИЯ
ПЕТРОПАВЛОВСК-КАМЧАТСКОГО ГОРОДСКОГО ОКРУГА

ПОСТАНОВЛЕНИЕ

от 29.01.2018 г. № 135

О внесении изменения в постановление администрации Петропавловск-Камчатского городского округа от 13.04.2016 № 529 «Об утверждении порядка формирования, утверждения и ведения планов-графиков закупок товаров, работ, услуг для обеспечения муниципальных нужд Петропавловск-Камчатского городского округа»

В целях приведения в соответствие с постановлением Правительства Российской Федерации от 05.06.2015 № 554 «О требованиях к формированию, утверждению и ведению плана-графика закупок товаров, работ, услуг для обеспечения нужд субъекта Российской Федерации и муниципальных нужд, а также о требованиях к форме плана-графика закупок товаров, работ, услуг»
ПОСТАНОВЛЯЮ:

1. Внести в Порядок формирования, утверждения и ведения планов-графиков закупок товаров, работ, услуг для обеспечения муниципальных нужд

Петропавловск-Камчатского городского округа, утвержденный постановлением администрации Петропавловск-Камчатского городского округа от 13.04.2016 № 529 изменение, дополнив абзац второй пункта 12 словами «, с указанием включенных в объект закупки количества и единиц измерения товаров, работ, услуг (при наличии)».

2. Управлению делами администрации Петропавловск-Камчатского городского округа опубликовать настоящее постановление в газете «Град Петра и Павла» и разместить на официальном сайте администрации Петропавловск-Камчатского городского округа в информационно-телекоммуникационной сети «Интернет».

3. Настоящее постановление вступает в силу после дня его официального опубликования и распространяется на правоотношения, возникшие с 01.01.2018.

4. Контроль за исполнением настоящего постановления оставляю за собой.

*Глава
Петропавловск-Камчатского городского округа
В.Ю. Иваненко*

АДМИНИСТРАЦИЯ
ПЕТРОПАВЛОВСК-КАМЧАТСКОГО ГОРОДСКОГО ОКРУГА

ПОСТАНОВЛЕНИЕ

от 29.01.2018 г. № 136

Об Административном регламенте предоставления администрацией Петропавловск-Камчатского городского округа муниципальной услуги по выдаче специального разрешения на движение по автомобильным дорогам местного значения в границах Петропавловск-Камчатского городского округа транспортного средства, осуществляющего перевозки тяжеловесных и (или) крупногабаритных грузов

В соответствии с Федеральным законом от 27.07.2010 № 210-ФЗ «Об организации предоставления государственных и муниципальных услуг», постановлением администрации Петропавловск-Камчатского городского округа от 19.04.2012 № 1112 «О порядке разработки и утверждения административных регламентов предоставления муниципальных услуг в Петропавловск-Камчатском городском округе»

ПОСТАНОВЛЯЮ:

1. Утвердить Административный регламент предоставления администрацией Петропавловск-Камчатского городского округа муниципальной услуги по выдаче специального разрешения на движение по автомобильным дорогам местного значения в границах Петропавловск-Камчатского городского округа транспортного средства, осуществляющего перевозки тяжеловесных и (или) крупногабаритных грузов, согласно приложению.

2. Признать утратившими силу:

2.1 постановление администрации Петропавловск-Камчатского городского округа от 28.05.2012 № 1452 «Об Административном регламенте предоставления администрацией Петропавловск-Камчатского городского округа муниципальной услуги по выдаче специального разрешения на перевозку крупногабаритных и (или) тяжеловесных грузов по автомобильным дорогам общего пользования местного значения Петропавловск-Камчатского городского округа»;

2.2 постановление администрации Петропавловск-Камчатского городского округа от 07.08.2012 № 2207 «О внесении изменений в постановление администрации Петропавловск-Камчатского городского округа от 28.05.2012 № 1452 «Об Административном регламенте предоставления администрацией Петропавловск-Камчатского городского округа муниципальной услуги по выдаче специального разрешения на перевозку крупногабаритных и (или) тяжеловесных грузов по автомобильным дорогам общего пользования местного значения Петропавловск-Камчатского городского округа»;

2.3 постановление администрации Петропавловск-Камчатского городского округа от 18.09.2012 № 2551 «О внесении изменений в постановление администрации Петропавловск-Камчатского городского округа от 28.05.2012 № 1452 «Об Административном регламенте предоставления администрацией Петропавловск-Камчатского городского округа муниципальной услуги по выдаче специального разрешения на перевозку опасных, крупногабаритных и (или) тяжеловесных грузов по автомобильным дорогам общего пользования местного значения Петропавловск-Камчатского городского округа»;

2.4 постановление администрации Петропавловск-Камчатского городского округа от 02.07.2013 № 1903 «О внесении изменений в постановление администрации Петропавловск-Камчатского городского округа от 28.05.2012 № 1452 «Об Административном регламенте предоставления администрацией Петропавловск-Камчатского городского округа муниципальной услуги по выдаче специального разрешения на перевозку крупногабаритных и (или) тяжеловесных грузов по автомобильным дорогам общего пользования местного значения Петропавловск-Камчатского городского округа»;

2.5 постановление администрации Петропавловск-Камчатского городского округа от 15.01.2014 № 68 «О внесении изменений в постановление администрации Петропавловск-Камчатского городского округа от 28.05.2012 № 1452 «Об Административном регламенте предоставления администрацией Петропавловск-Камчатского городского округа муниципальной услуги по выдаче специального разрешения на перевозку опасных, крупногабаритных и (или) тяжеловесных грузов по автомобильным дорогам общего пользования местного значения Петропавловск-Камчатского городского округа»;

2.6 постановление администрации Петропавловск-Камчатского городского округа от 05.06.2014 № 1314 «О внесении изменений в постановление администрации Петропавловск-Камчатского городского округа от 28.05.2012 № 1452 «Об Административном регламенте предоставления администрацией Петропавловск-Камчатского городского округа муниципальной услуги по выдаче специального разрешения на перевозку опасных, крупногабаритных и (или) тяжеловесных грузов по автомобильным дорогам общего пользования местного значения Петропавловск-Камчатского городского округа»;

2.7 постановление администрации Петропавловск-Камчатского городского округа от 17.09.2014 № 2305 «О внесении изменений в постановление администрации Петропавловск-Камчатского городского округа от 28.05.2012 № 1452 «Об Административном регламенте предоставления администрацией Петропавловск-Камчатского городского округа муниципальной услуги по выдаче специального разрешения на перевозку опасных, крупногабаритных и (или) тяжеловесных грузов по автомобильным дорогам общего пользования местного значения Петропавловск-Камчатского городского округа»;

2.8 постановление администрации Петропавловск-Камчатского городского округа от 05.08.2015 № 1845 «О внесении изменений в постановление администрации Петропавловск-Камчатского городского округа от 28.05.2012 № 1452 «Об Административном регламенте предоставления администрацией Петропавловск-Камчатского городского округа муниципальной услуги по выдаче специального разрешения на перевозку опасных, крупногабаритных и (или) тяжеловесных грузов по автомобильным дорогам общего пользования местного значения Петропавловск-Камчатского городского округа»;

2.9 постановление администрации Петропавловск-Камчатского городского округа от 23.08.2016 № 1555 «О внесении изменений в постановление администрации Петропавловск-Камчатского городского округа от 28.05.2012 № 1452 «Об Административном регламенте предоставления администрацией Петропавловск-Камчатского городского округа муниципальной услуги по выдаче специального разрешения на перевозку опасных, крупногабаритных и (или) тяжеловесных грузов по автомобильным дорогам общего пользования местного значения Петропавловск-Камчатского городского округа»;

2.10 постановление администрации Петропавловск-Камчатского городского округа от 03.11.2016 № 2106 «О внесении изменений в постановление администрации Петропавловск-Камчатского городского округа от 28.05.2012 № 1452 «Об Административном регламенте предоставления администрацией Петропавловск-Камчатского городского округа муниципальной услуги по выдаче специального разрешения на перевозку опасных, крупногабаритных и (или) тяжеловесных грузов по автомобильным дорогам общего пользования местного значения Петропавловск-Камчатского городского округа».

3. Управлению делами администрации Петропавловск-Камчатского городского округа опубликовать настоящее постановление в газете «Град Петра и Павла» и разместить на официальном сайте администрации Петропавловск-Камчатского городского округа в информационно-телекоммуникационной сети «Интернет».

4. Настоящее постановление вступает в силу после дня его официального опубликования.

5. Контроль за исполнением настоящего постановления возложить на руководителя Управления городского хозяйства администрации Петропавловск-Камчатского городского округа.

**Глава
Петропавловск-Камчатского городского округа
В.Ю. Иваненко**

Приложение
к постановлению администрации
Петропавловск-Камчатского
городского округа
от 29.01.2018 № 136

**Административный регламент предоставления
администрацией Петропавловск-Камчатского городского округа
муниципальной услуги по выдаче специального разрешения
на движение по автомобильным дорогам местного значения
в границах Петропавловск-Камчатского городского округа
транспортного средства, осуществляющего перевозки
тяжеловесных и (или) крупногабаритных грузов**

1. Общие положения

1.1. Административный регламент предоставления администрацией Петропавловск-Камчатского городского округа муниципальной услуги по выдаче специального разрешения на движение по автомобильным дорогам местного значения в границах Петропавловск-Камчатского городского округа транспортного средства, осуществляющего перевозки тяжеловесных и (или) крупногабаритных грузов (далее – Регламент) регулирует порядок предоставления администрацией Петропавловск-Камчатского городского округа (далее – администрация городского округа) муниципальной услуги по выдаче специального разрешения на движение по автомобильным дорогам местного значения в границах Петропавловск-Камчатского городского округа транспортного средства, осуществляющего перевозки тяжеловесных и (или) крупногабаритных грузов (далее – муниципальная услуга), в том числе с использованием федеральной государственной информационной системы «Единый портал государственных и муниципальных услуг» (далее – ЕПГУ) или регионального портала государственных и муниципальных услуг Камчатского края (далее – РПГУ) в информационно-телекоммуникационной сети «Интернет» (далее – сети «Интернет») с соблюдением норм законодательства Российской Федерации о защите персональных данных.

1.2. Муниципальная услуга предоставляется при условии, если маршрут транспортного средства, осуществляющего перевозки, тяжеловесных и (или) крупногабаритных грузов, проходит по автомобильным дорогам местного значения в границах Петропавловск-Камчатского городского округа и не проходит по автомобильным дорогам федерального, регионального или межмуниципального значения, участкам таких автомобильных дорог.

1.3. Муниципальная услуга предоставляется физическим или юридическим лицам, индивидуальным предпринимателям, являющимися владельцами или пользователями транспортных средств, имеющим намерение осуществить перевозки тяжеловесных и (или) крупногабаритных грузов по автомобильным дорогам местного значения Петропавловск-Камчатского городского округа (далее – заявитель).

От имени заявителя при предоставлении муниципальной услуги может выступать представитель заявителя – лицо, имеющие право в соответствии с законодательством Российской Федерации либо в силу наделения их заявителем в порядке, установленном законодательством Российской Федерации, полномочиями выступать от имени заявителя при предоставлении муниципальной услуги (далее – представитель заявителя).

1.4. Предоставление муниципальной услуги осуществляется администрацией Петропавловск-Камчатского городского округа (администрация городского округа) через уполномоченную на выдачу специального разрешения на перевозки тяжеловесных и (или) крупногабаритных грузов организацию – муниципальное казенное учреждение «Управление дорожного хозяйства Петропавловск-Камчатского городского округа» (далее – Учреждение), расположенное по адресу: 683031, город Петропавловск-Камчатский, проспект Карла Маркса дом 1, телефон 8 (415 2) 251-800, 8 (415 2) 251-805. Режим работы: понедельник – четверг с 09:30 до 17:00, пятница с 09:30 до 13:00; обед с 12:00 до 13:00. Адрес электронной почты: mail@udh41.ru.

1.5. в предоставлении муниципальной услуги участвуют:

1.5.1 в части консультационной деятельности для заявителя (представителя заявителя), текущего контроля за исполнением настоящего регламента – Управление городского хозяйства администрации Петропавловск-Камчатского городского округа (далее – Управление городского хозяйства), расположенное по адресу: 683000, город Петропавловск-Камчатский, улица Ленинская, дом 14, телефон 8 (415 2) 235-000 (добавочный 2233). Режим работы: понедельник – четверг с 09:30 до 17:00; пятница с 09:30 до 15:30; обед с 13:00 до 14:00. Адрес электронной почты: ugh@pkgo.ru;

1.5.2 в части приема заявлений и выдачи документов:

- краевое государственное казенное учреждение «Многофункциональный центр предоставления государственных и муниципальных услуг в Камчатском крае» (далее – КГКУ МФЦ Камчатского края), расположенное по адресу: 683024, город Петропавловск-Камчатский, улица Савченко, дом 23, телефон 8 (415 2) 302-402. Режим работы понедельник – пятница с 09:00 до 19:00, суббота с 10:00 до 14:00 без перерыва на обед. Адрес электронной почты: mfcrc@mfcs.kamgov.ru. Адреса филиалов КГКУ МФЦ Камчатского края указаны в приложении 1 к настоящему Регламенту;

- служба «одного окна» Управления делами администрации Петропавловск-Камчатского городского округа (далее – служба «одного окна»), расположенная по адресу: 683003, город Петропавловск-Камчатский, улица Ленинградская, дом 74/1, 1 этаж, телефон 8 (415 2) 235-319 (прием и регистрация документов), 8 (415 2) 235-080 (выдача документов). Режим работы: понедельник-четверг с 09:30 до 17:00, пятница с 09:30 до 15:30; обед с 13:00 до 14:00. Адрес электронной почты: irpiem@pkgo.ru.

1.6. в процессе предоставления муниципальной услуги Учреждение вступает в межведомственное информационное взаимодействие с:

1.6.1 Управлением Государственной инспекции безопасности дорожного движения Управления Министерства внутренних дел России по Камчатскому краю (далее – УГИБДД УМВД России по Камчатскому краю), расположенным по адресу: 683017, город Петропавловск-Камчатский, улица Карьерная, дом 1а, телефон дежурной части 8 (415 2) 469-202, 8 (415 2) 467-026, телефон доверия: 8 (415 2) 410-404, в части согласования маршрута транспортного средства, осуществляющего перевозки крупногабаритных грузов, а также в случаях, если для движения транспортного средства, осуществляющего перевозки тяжеловесных грузов требуется: укрепление отдельных участков автомобильных дорог местного значения в границах Петропавловск-Камчатского городского округа; принятие специальных мер по обустройству автомобильных дорог местного значения в границах Петропавловск-Камчатского городского округа и пересекающих их сооружений и инженерных коммуникаций в пределах маршрута транспортного средства; изменение организации дорожного движения по маршруту движения транспортного средства, осуществляющего перевозки тяжеловесных и (или) крупногабаритных грузов; введение ограничений в отношении движения других транспортных средств по требованиям обеспечения безопасности дорожного движения;

1.6.2 Управлением Федерального казначейства по Камчатскому краю, расположенным по адресу: 683003, город Петропавловск-Камчатский, улица Ленинградская, дом 89, телефон приемной 8 (415 2) 419-805, в части получения сведений, подтверждающих оплату государственной пошлины за выдачу специального разрешения на движение по автомобильной дороге транспортного средства, осуществляющего перевозки, тяжеловесных и (или) крупногабаритных грузов в соответствии с подпунктом 111 пункта 1 статьи 333.33 Налогового кодекса Российской Федерации (далее – государственная пошлина за выдачу специального разрешения);

1.6.3 Управлением городского хозяйства в части получения сведений, подтверждающих оплату возмещения вреда, причиняемого транспортными средствами, осуществляющими перевозки тяжеловесных грузов (далее – возмещение вреда за перевозки тяжеловесного груза);

1.6.4 Управлением Федеральной налоговой службы России по Камчатскому краю (далее – УФНС России по Камчатскому краю), расположенным по адресу: 683024, город Петропавловск-Камчатский, проспект Рыбаков, дом 13а, телефон приемной 8 (415 2) 234-772, в части получения информации о государственной регистрации заявителя в качестве юридического лица или индивидуального предпринимателя, зарегистрированного в Российской Федерации.

1.7. Информационное обеспечение заявителя (представителя заявителя) о порядке предоставления муниципальной услуги осуществляется:

1.7.1 Учреждением:

- по телефону 8 (415 2) 251-800, 8 (415 2) 251-805;
- по электронной почте: mail@dorogi-pk.ru;

1.7.2 Управлением городского хозяйства (отдел дорожного хозяйства и пассажирского транспорта):

- по телефону 8 (415 2) 235-000 (добавочный 2233);
- по электронной почте: ugh@pkgo.ru;

1.7.3 службой «одного окна»:

- по телефону 8 (415 2) 235-319, 8 (415 2) 235-080;
- по электронной почте: irpiem@pkgo.ru;

- на информационных стендах, расположенных в помещении для ожидания приема заявителя (представителя заявителя);

1.7.4 КГКУ МФЦ Камчатского края:

- на портале КГКУ МФЦ Камчатского края в сети «Интернет» по электронному адресу: <http://portalmfcs.kamgov.ru>;

- по телефону 8 (415 2) 302-402;

- на информационных стендах, расположенных в помещении для ожидания приема заявителя (представителя заявителя);

1.7.5 в электронной форме через ЕПГУ в сети «Интернет» по адресу: <http://gosuslugi.ru> и через РПГУ в сети «Интернет» по адресу: <http://gosuslugi41.ru>.

1.7.6 Информация о предоставлении муниципальной услуги содержится в разделе «Муниципальные услуги» официального сайта администрации в сети «Интернет» по адресу: <http://pkgo.ru>.

1.8. Консультирование заявителя (представителя заявителя) по вопросам предоставления муниципальной услуги производится специалистами отдела дорожного хозяйства и пассажирского транспорта Управления городского хозяйства, специалистами Учреждения – при обращении по телефону и личном обращении; специалистами КГКУ МФЦ Камчатского края и службы «одного окна» при личном обращении, которое осуществляется бесплатно в устной форме и производится по вопросам предоставления информации:

- о нормативных правовых актах, регулирующих условия и порядок предоставления муниципальной услуги,
- о порядке и условиях приема документов для рассмотрения вопроса о предоставлении муниципальной услуги, сроков предоставления муниципальной услуги,
- о правах и обязанностях заявителя (представителя заявителя) в случаях предоставления ему муниципальной услуги,
- о причинах отказа в оказании заявителю (представителю заявителя) муниципальной услуги,
- о порядке обжалования действий (бездействия) и решений, осуществляемых и принимаемых в ходе предоставления муниципальной услуги.

1.9. Информирование о ходе предоставления муниципальной услуги, о прохождении административных процедур, о принятом решении, о дате и времени получения муниципальной услуги – осуществляется специалистами Учреждения, о дате и времени получения результата муниципальной услуги – специалистами КГКУ МФЦ Камчатского края и службы «одного окна» при личном контакте, по телефону, по почтовому адресу, указанному в обращении, по электронной почте, указанной в обращении, или через ЕПГУ или РПГУ.

Если в письменном обращении не указаны реквизиты заявителя (представителя заявителя), или почтовый адрес, по которому должен быть направлен ответ, ответ на обращение не дается.

2. Стандарт предоставления муниципальной услуги

2.1. Наименование муниципальной услуги: выдача специального разрешения на движение по автомобильным дорогам местного значения в границах Петропавловск-Камчатского городского округа транспортного средства, осуществляющего перевозки тяжеловесных и (или) крупногабаритных грузов.

2.2. Органом, предоставляющим муниципальную услугу является администрация городского округа в лице уполномоченной организации – Учреждения.

2.3. Результатом предоставления муниципальной услуги является:

2.3.1 выдача специального разрешения на движение по автомобильным дорогам местного значения в границах Петропавловск-Камчатского городского округа транспортного средства, осуществляющего перевозки тяжеловесных и (или) крупногабаритных грузов (далее – специальное разрешение на перевозки тяжеловесных и (или) крупногабаритных грузов).

Специальное разрешение на перевозки крупногабаритных и (или) тяжеловесных грузов оформляется по форме, в соответствии с приложением 1 к Приказу Минтранса России от 24.07.2012 № 258. Образец бланка специального разрешения представлен в приложении 5 настоящего Регламента.

Бланк специального разрешения на перевозки крупногабаритных и (или) тяжеловесных грузов должен соответствовать требованиям, установленным приказом Министерства финансов Российской Федерации от 07.02.2003 № 14н «О реализации постановления Правительства Российской Федерации от 11.11.2002 № 817».

В бланк разрешения на перевозки тяжеловесных и (или) крупногабаритных грузов вносятся все необходимые сведения о заявителе (получателе) муниципальной услуги, маршруте следования, транспортном средстве и грузе. в тексте не допускаются исправления и дополнения. Специальное разрешение на перевозки тяжеловесных и (или) крупногабаритных грузов подписывается руководителем Учреждения и заверяется печатью;

2.3.2 выдача мотивированного отказа – уведомления об отказе в выдаче специального разрешения на движение по автомобильным дорогам местного значения в границах Петропавловск-Камчатского городского округа транспортного средства, осуществляющего перевозки тяжеловесных и (или) крупногабаритных грузов (далее – уведомление об отказе в выдаче специального разрешения на перевозки тяжеловесных и (или) крупногабаритных грузов).

Уведомление об отказе в выдаче специального разрешения на перевозки тяжеловесных и (или) крупногабаритных грузов оформляется на бланке Учреждения согласно приложению 6 настоящего Регламента.

2.4. Срок предоставления муниципальной услуги:

2.4.1 в случае, если требуется согласование маршрута транспортного средства, осуществляющего перевозки тяжеловесных грузов, только владельцев автомобильных дорог, по которым проходит маршрут и при наличии соответствующих согласований – не превышающий 11 рабочих дней с даты регистрации заявления в службе «одного окна» или Учреждении, в случае подачи заявления в Учреждении;

2.4.2 в случае необходимости согласования маршрута транспортного средства, осуществляющего перевозки тяжеловесных и (или) крупногабаритных грузов с УГИБДД УМВД России по Камчатскому краю – в течение 15 рабочих дней с даты регистрации заявления в службе «одного окна» или Учреждении, в случае подачи заявления в Учреждении;

2.4.3 в случае экстренного пропуса – в оперативном порядке в течение одного рабочего дня с даты регистрации заявления в службе «одного окна» или Учреждении, в случае подачи заявления в Учреждении с возможностью предъявления копий платежных документов, подтверждающих оплату государственной пошлины за выдачу специального разрешения, платежей за возмещение вреда, причиняемого автомобильным дорогам тяжеловесным транспортным средством в Учреждении.

В случае предоставления заявителем (представителем заявителя) заявления и документов через МФЦ Камчатского края срок принятия решения о предоставлении муниципальной услуги исчисляется с даты регистрации заявления в службе «одного окна» после его передачи из КГКУ МФЦ Камчатского края.

2.5. в случае, если для осуществления перевозки тяжеловесных и (или) крупногабаритных грузов требуется оценка технического состояния автомобильных дорог, их укрепление или принятие специальных мер по обустройству автомобильных дорог, их участков, а также пересекающих автомобильную дорогу сооружений и инженерных коммуникаций срок предоставления муниципальной услуги увеличивается на срок проведения указанных мероприятий.

2.6. в случае отсутствия возможности использования факсимильной связи, направления информации через ЕПГМУ или РПГУ и (или) единой системы межведомственного электронного взаимодействия срок выдачи специального разрешения на перевозку тяжеловесных и (или) крупногабаритных грузов увеличивается на срок доставки документов Почтой России.

2.7. Правовыми основаниями для предоставления муниципальной услуги по выдаче специального разрешения на перевозки тяжеловесных и (или) крупногабаритных грузов является:

2.7.1 Налоговый кодекс Российской Федерации;

2.7.2 Федеральный закон от 06.10.2003 № 131-ФЗ «Об общих принципах организации местного самоуправления в Российской Федерации»;

2.7.3 Федеральный закон от 27.07.2010 № 210-ФЗ «Об организации предоставления государственных и муниципальных услуг»;

2.7.4 Федеральный закон от 08.11.2007 № 257-ФЗ «Об автомобильных дорогах и о дорожной деятельности в Российской Федерации и о внесении изменений в отдельные законодательные акты Российской Федерации»;

2.7.5 постановление Правительства Российской Федерации от 16.11.2009 № 934 «О возмещении вреда, причиняемого транспортными средствами, осуществляющими перевозки тяжеловесных грузов по автомобильным дорогам Российской Федерации»;

2.7.6 приказ Министерства транспорта Российской Федерации от 24.07.2012 № 258 «Об утверждении Порядка выдачи разрешения на движение по автомобильным дорогам транспортного средства, осуществляющего перевозки тяжеловесных и (или) крупногабаритных грузов» (далее – Приказ Минтранса России от 24.07.2012 № 258);

2.7.7 приказ Министерства транспорта Российской Федерации от 27.08.2009 № 150 «О порядке проведения оценки технического состояния автомобильных дорог» (далее – Приказ Минтранса России от 27.08.2009 № 150);

2.7.8 Правила обеспечения безопасности перевозок пассажиров и грузов автомобильным транспортом и городским наземным электрическим транспортом и Перечень мероприятий по подготовке работников юридических лиц и индивидуальных предпринимателей, осуществляющих перевозки автомобильным транспортом и городским наземным электрическим транспортом, к безопасной работе и транспортных средств к безопасной эксплуатации, утвержденные Приказом Министерства транспорта Российской Федерации от 15.01.2014 № 7;

2.7.9 распоряжение Правительства Камчатского края от 06.07.2016 № 344-РП «Об утверждении Плана мероприятий («дорожной карты») по развитию системы предоставления государственных и муниципальных услуг по принципу «одного окна» на базе многофункционального центра»;

2.7.10 Решение Городской Думы Петропавловск-Камчатского городского округа от 06.03.2013 № 49-нд «О порядке осуществления дорожной деятельности в отношении автомобильных дорог местного значения в границах Петропавловск-Камчатского городского округа»;

2.7.11 постановление администрации Петропавловск-Камчатского городского округа от 28.07.2017 № 1837 «Об определении размера вреда, причиняемого тяжеловесными транспортными средствами при движении по автомобильным дорогам местного значения в границах Петропавловск-Камчатского городского округа».

2.8. для предоставления муниципальной услуги (за исключением экстренного пропуска) заявитель (представитель заявителя) в обязательном порядке предоставляет следующие документы:

2.8.1 заявление (подлинник) о получении специального разрешения на движение по автомобильным дорогам транспортного средства, осуществляющего перевозки тяжеловесных и (или) крупногабаритных грузов по форме согласно приложению 2 к Приказу Минтранса России от 24.07.2012 № 258. Образец бланка заявления представлен в приложении 2 к настоящему Регламенту.

В заявлении указывается: наименование Учреждения; наименование и организационно-правовая форма – для юридических лиц; фамилия, имя, отчество с указанием статуса индивидуального предпринимателя – для индивидуальных предпринимателей; идентификационный номер налогоплательщика (далее – ИНН) и основной государственный регистрационный номер (далее – ОГРН или ОГРНИП) – для российских юридических лиц и индивидуальных предпринимателей; адрес (местонахождение) юридического лица; фамилия, имя, отчество руководителя; телефон; фамилия, имя, отчество, адрес места жительства, данные документа, удостоверяющего личность – для физических лиц и индивидуальных предпринимателей; банковские реквизиты (наименование банка, расчетный счет, корреспондентский счет, банковский индивидуальный код (далее – р/с, к/с, БИК).

В заявлении также указываются: исходящий номер и дата заявления, наименование, адрес и телефон владельца транспортного средства, маршрут движения (пункт отправления – пункт назначения с указанием их адресов в населенных пунктах, если маршрут проходит по улично-дорожной сети населенных пунктов), вид перевозки (международная, межрегиональная, местная), срок перевозки, количество поездок, характеристику груза (наименование, габариты, масса, делимость), сведения о транспортном средстве (автопоезде) (марка и модель транспортного средства (тягача, прицепа (полуприцепа)), государственный регистрационный знак транспортного средства (тягача, прицепа (полуприцепа)), параметры транспортного средства (автопоезда) (масса транспортного средства (автопоезда) без груза/с грузом, масса тягача, прицепа (полуприцепа)), расстояние между осями, нагрузка на оси, габариты транспортного средства (автопоезда) (длина, ширина, высота), минимальный радиус поворота с грузом, необходимость автомобиля сопровождения (прикрытия), предполагаемая максимальная скорость движения транспортного средства (автопоезда).

Заявление оформляется на русском языке машинописным текстом (буквами латинского алфавита возможно оформление адреса владельца транспортного средства, наименования владельца транспортного средства, груза, марок и моделей транспортных средств, их государственных регистрационных знаков).

Заявление подписывается заявителем (представителем заявителя) заверяется подписью заявителя (представителя заявителя) – для физических лиц, подписью руководителя или уполномоченного лица и печатью (при наличии) – для юридических лиц и индивидуальных предпринимателей.

2.8.2 документ, удостоверяющий личность (паспорт) – в случае, если за предоставлением муниципальной услуги обратилось физическое лицо или индивидуальный предприниматель, либо документ, удостоверяющий личность (паспорт) и документы подтверждающие полномочия лица, обратившегося с заявлением от имени заявителя (подлинник или нотариально заверенная копия) – в случае, если за предоставлением муниципальной услуги обратилось физическое лицо, действующее в интересах юридического лица, или представитель заявителя;

2.8.3 копия документов (паспорт транспортного средства или свидетельство о регистрации транспортного средства), с использованием которого планируется перевозка тяжеловесных и (или) крупногабаритных грузов с предъявлением оригинала для сравнения;

2.8.4 схема транспортного средства (автопоезда), с использованием которого планируется перевозка тяжеловесных и (или) крупногабаритных грузов, с изображением размещения такого груза согласно приложению 3 к Приказу Минтранса России от 24.07.2012 № 258 (подлинник). Образец схемы транспортного средства представлен в приложении 3 к настоящему Регламенту.

На схеме транспортного средства (автопоезда) изображается транспортное средство, планируемое к участию в перевозках, количество осей и колес на нем, взаимное расположение осей и колес, распределение нагрузки по осям и в случае неравномерного распределения нагрузки по длине оси – распределение на отдельные колеса.

Схема транспортного средства (автопоезда) подписывается заявителем (представителем заявителя) заверяется подписью заявителя (представителя заявителя) – для физических лиц, подписью руководителя или уполномоченного лица и печатью (при наличии) – для юридических лиц и индивидуальных предпринимателей.

2.8.5 сведения о технических требованиях к перевозке заявленного груза в транспортном положении (оформляется в свободной форме с указанием технических характеристик перевозимого груза);

2.8.6 копия платежного документа, подтверждающего уплату государственной пошлины за выдачу специального разрешения;

Банковские реквизиты для зачисления государственной пошлины за выдачу специального разрешения в рамках предоставления муниципальной услуги представлены в приложении 4 настоящего Регламента;

2.8.7 документы, подтверждающие наличие согласия третьих лиц или их представителей на обработку персональных данных, а также полномочия заявителя (представителя заявителя) действовать от имени третьих лиц или их представителей при передаче персональных данных третьих лиц или их представителей в орган или организацию (подлинник заявления-согласия на обработку персональных данных третьих лиц при передаче персональных данных в орган или организацию или подлинник доверенности на действия от имени третьих лиц в части передачи их персональных данных в орган или организацию).

2.9. Заявитель (представитель заявителя) может предоставить по собственной инициативе информацию о государственной регистрации в качестве индивидуального предпринимателя или юридического лица, документ, подтверждающий возмещение заявителем вреда, причиняемого транспортными средствами, осуществляющими перевозки тяжеловесных грузов (подлинник), документ, подтверждающий уплату оценки технического состояния автомобильной дороги, ее укрепления в случае, если такие работы были проведены ранее по согласованию с заявителем (представителем заявителя) (подлинник при проведении данной оценки), документ, подтверждающий уплату принятия специальных мер по обустройству автомобильной дороги, ее участков, а также пересекающих автомобильную дорогу сооружений и инженерных коммуникаций, если такие работы были проведены ранее по согласованию с заявителем (представителем заявителя) (подлинник при осуществлении данной оплаты).

В случае непредоставления документов, предусмотренных подпунктом 2.9 настоящего Регламента, Учреждение запрашивает информацию о них в рамках межведомственного информационного взаимодействия в органах и организациях, в распоряжении которых находятся данные документы (содержащиеся в них сведения), а также в рамках запросов в организации о подтверждении оплаты в случае оценки технического состояния автомобильных дорог ее укрепления, если такие работы были проведены по согласованию с заявителем (представителем заявителя) и подтверждении оплаты принятия специальных мер по обустройству автомобильной дороги, ее участков, а также пересекающих автомобильную дорогу сооружений и инженерных коммуникаций, если такие работы были проведены по согласованию с заявителем (представителем заявителя).

2.10. Заявления по экстренному пропуску крупногабаритных и (или) тяжеловесных транспортных средств, направляемых для ликвидации последствий чрезвычайных ситуаций, а также специализированных транспортных средств телевизионных компаний (передвижных телевизионных станций, состоящих из основного и вспомогательного транспортного средства (ПТС), груз которых составляет оборудование, необходимое для проведения съемок, и мобильных энергетических комплексов (МЭК)), направляемых на проведение съемок и трансляций, рассматриваются Учреждением в оперативном порядке в течение одного рабочего дня с возможностью предъявления копий платежных документов, подтверждающих уплату государственной пошлины за выдачу специального разрешения, платежей за возмещение вреда, причиняемого автомобильным дорогам тяжеловесным транспортным средством.

2.11. в приеме документов, необходимых в соответствии с пунктами 2.8, 2.9 или пунктом 2.10 (в случае экстренного пропуска) настоящего Регламента для предоставления муниципальной услуги, отказывается при наличии одного из следующих оснований:

2.11.1 заявление на предоставление муниципальной услуги подписано лицом, не имеющим полномочий на подписание данного заявления;

2.11.2 заявление на предоставление муниципальной услуги не содержит сведений, установленных подпунктом 2.8.1 настоящего Регламента;

2.11.3 к заявлению на предоставление муниципальной услуги не приложены документы, указанные в пункте 2.8 или в пункте 2.10 (в случае экстренного пропуска) настоящего Регламента.

Отказ в приеме заявления не препятствует повторной подаче заявления после устранения оснований, по которым было отказано в приеме заявления.

2.12. Специалист службы «одного окна», специалист КГКУ МФЦ Камчатского края, или специалист Учреждения принявший решение об отказе в приеме документов, обязан незамедлительно проинформировать заявителя (представителя заявителя) о принятом решении с указанием оснований принятия данного решения.

2.13. в случае, если заявление подано с использованием ЕПГМУ, РПГУ информирование заявителя об отказе в приеме документов происходит через личный кабинет заявителя на ЕПГМУ, РПГУ.

2.14. в предоставлении муниципальной услуги (за исключением экстренного пропуска) отказывается при наличии одного из следующих оснований:

2.14.1 Учреждение не наделено правом выдачи специального разрешения по заявленному маршруту (в том числе если маршрут движения или часть маршрута движения транспортного средства, осуществляющего перевозки тяжеловесных и (или) крупногабаритных грузов проходит по автомобильным дорогам федерального, регионального, межмуниципального значения, участкам таких дорог);

2.14.2 сведения, представленные в заявлении на выдачу специального разрешения на перевозки тяжеловесных и (или) крупногабаритных грузов и документах, не соответствуют техническим характеристикам транспортного средства и груза, а также технической возможности осуществления заявленной перевозки тяжеловесных и (или) крупногабаритных грузов;

2.14.3 не соблюдены требования о перевозке делимого груза (размещение делимого груза на транспортном средстве осуществляется таким образом, чтобы общая масса транспортного средства с таким грузом не превышала 40 тонн);

2.14.4 при согласовании маршрута установлена невозможность осуществления перевозки по заявленному маршруту транспортным средством с заявленными техническими характеристиками в связи с техническим состоянием автомобильной дороги, искусственного сооружения или инженерных коммуникаций, а также по требованиям безопасности дорожного движения;

2.14.5 отсутствует согласие заявителя (представителя заявителя) муниципальной услуги: на проведение оценки технического состояния автомобильной дороги (в случае, если такая оценка требуется в рамках предоставления муниципальной услуги), на принятие специальных мер по обустройству пересекающих автомобильную дорогу сооружений и инженерных коммуникаций, определенных согласно проведенной оценке технического состояния автомобильной дороги и в установленных законодательствах случаях (в случае если такие меры необходимы в рамках предоставления муниципальной услуги), на укрепление автомобильной дороги или принятие специальных мер по обустройству автомобильной дороги или ее участков, определенных согласно проведенной оценке технического состояния автомобильной дороги и в установленных законодательством случаях (в случае если укрепление автомобильной дороги или принятие специальных мер необходимы в рамках предоставления муниципальной услуги);

2.14.6 заявитель (представитель заявителя) не произвел уплату оценки технического состояния автомобильной дороги, ее укрепления в случае, если такие работы были проведены по согласованию с заявителем в рамках оказания муниципальной услуги;

2.14.7 заявитель (представитель заявителя) не произвел уплату принятия специальных мер по обустройству автомобильной дороги, ее участков, а также пересекающих автомобильную дорогу сооружений и инженерных коммуникаций, если такие работы были проведены по согласованию с заявителем в рамках предоставления муниципальной услуги;

2.14.8 заявитель (представитель заявителя) не внес плату в счет возмещения вреда, причиняемого автомобильной дороге транспортным средством, осуществляющим перевозки тяжеловесных грузов в рамках предоставления муниципальной услуги;

2.14.9 отсутствие оригинала заявления на выдачу специального разрешения на перевозку тяжеловесных и (или) крупногабаритных грузов и схемы транспортного средства (автопоезда) на момент выдачи специального разрешения на перевозки тяжеловесных и (или) крупногабаритных грузов, если заявление и документы направлялись в Учреждение с использованием факсимильной связи или посредством электронной почты.

Отказ в предоставлении муниципальной услуги по основаниям, предусмотренным подпунктами 2.14.2, 2.14.3, 2.14.5 – 2.14.9 настоящего Регламента не препятствует повторной подаче документов после устранения оснований, по которым было отказано в предоставлении муниципальной услуги.

2.15. в предоставлении муниципальной услуги в случае экстренного пропуска отказывается при наличии оснований, указанных в подпунктах 2.14.1 – 2.14.4 настоящего Регламента.

Отсутствие сведений об оплате государственной пошлины за выдачу специального разрешения или платы в счет возмещения вреда, причиняемого автомобильной дороге транспортным средством, осуществляющим перевозки тяжеловесных грузов на момент выдачи специального разрешения на перевозки тяжеловесных и (или) крупногабаритных грузов не влечет отказа в предоставлении муниципальной услуги, при этом одновременно с выдачей специального разрешения на перевозки тяжеловесных и (или) крупногабаритных грузов выносятся требования об уплате вышеперечисленных платежей.

Отказ в предоставлении муниципальной услуги по основаниям, предусмотренным подпунктами 2.14.2, 2.14.3 настоящего Регламента не препятствует повторной подаче документов после устранения оснований, по которым было отказано в предоставлении муниципальной услуги.

2.16. Предоставление муниципальной услуги осуществляется для заявителя (представителя заявителя) на бесплатной основе.

2.17. Размер платы в счет возмещения вреда, причиняемого автомобильной дороге транспортным средством, осуществляющим перевозки тяжеловесных грузов, рассчитанный применительно к каждому участку автомобильной дороги местного значения в границах Петропавловск-Камчатского городского округа по которому проходит маршрут конкретного транспортного средства, осуществляющего перевозки тяжеловесных грузов (далее – возмещение вреда, причиняемого автомобильными дорогам транспортным средством, осуществляющим перевозки тяжеловесных грузов) производится в соответствии с постановлением администрации Петропавловск-Камчатского городского округа от 28.08.2017 № 1837 «Об определении размера вреда, причиняемого тяжеловесными транспортными средствами при движении по автомобильным дорогам местного значения в границах Петропавловск-Камчатского городского округа».

Расчет платы в счет возмещения вреда, причиняемого автомобильной дороге транспортным средством, осуществляющим перевозки тяжеловесных грузов осуществляется на безвозмездной основе.

Вред, причиняемый автомобильной дороге транспортным средством, осуществляющим перевозки тяжеловесных грузов подлежит возмещению владельцами данных транспортных средств.

Внесение платы в счет возмещения вреда, причиняемого автомобильной дороге транспортным средством, осуществляющим перевозки тяжеловесных грузов осуществляется по реквизитам, указанным в приложении 4 настоящего Регламента.

2.18. в случае, если для осуществления перевозки тяжеловесных и (или) крупногабаритных грузов требуется принятие специальных мер по обустройству пересекающих автомобильную дорогу сооружений и инженерных коммуникаций, заявитель (представитель заявителя) возмещает владельцам пересекающих автомобильную дорогу сооружений и инженерных коммуникаций расходы на принятие указанных мер посредством уплаты расходов исполнителям, проводившим данные мероприятия.

2.19. в случае, если требуется оценка технического состояния автомобильных дорог местного значения в границах Петропавловск-Камчатского городского округа или их участков по заявленному маршруту (далее – оценка технического состояния автомобильных дорог или их участков), в том числе в случае, когда масса транспортного средства с грузом или без превышает фактическую грузоподъемность искусственных дорожных сооружений, расположенных по маршруту транспортного средства, осуществляющего перевозки тяжеловесных грузов, заявитель (представитель заявителя) возмещает расходы по проведению оценки технического состояния автомобильных дорог путем возмещения расходов исполнителям, проводившим данную оценку.

2.20. Документы в соответствии с пунктами 2.8, 2.9 или 2.10 (в случае экстренного пропуска) настоящего Регламента, подаются:

2.20.1 в КГКУ МФЦ Камчатского края в ходе личного приема, в письменной форме;

2.20.2 в службу «одного окна», в ходе личного приема, в письменной форме, посредством почтового отправления, в форме электронного документооборота, подписанного электронной квалифицированной подписью (далее – ЭП) с использованием сети «Интернет»;

2.20.3 в Учреждение – в ходе личного приема, в письменной форме, посредством почтового отправления, по электронной почте либо посредством факсимильной связи с последующим предоставлением оригиналов документов, предусмотренных подпунктами 2.8.1 и 2.8.4 настоящего Регламента;

2.20.4 посредством заполнения формы запроса на ЕПГМУ или РПГУ.

2.21. при направлении заявления и прилагаемых к нему документов в электронной форме через ЕПГМУ, РПГУ применяется специализированное программное обеспечение, предусматривающее заполнение электронных форм, а также прикрепления к заявлениям электронных копий документов:

2.21.1 заявление, направляемое от физического лица, юридического лица или индивидуального предпринимателя должно быть заполнено в форме, представленной на ЕПГМУ, РПГУ;

2.21.2 при обращении доверенного лица доверенность, подтверждающая правомочие на обращение за получением муниципальной услуги, выданная организацией, удостоверяется ЭП правомочного должностного лица организации, а доверенность, выданная физическим лицом – ЭП нотариуса.

Подача электронных заявлений с ЕПГМУ, РПГУ доверенным лицом возможна только от имени физического лица. Подача заявлений от имени юридического лица возможна только под учетной записью руководителя организации, имеющего право подписи.

2.22. Требования к электронным документам, предоставляемым заявителем для получения услуги:

2.22.1 прилагаемые к заявлению электронные документы представляются в одном из следующих форматов: doc, docx, rtf, pdf;

в случае, когда документ состоит из нескольких файлов или документы, имеют подписи (формат файла SIG), их необходимо направить в виде электронного архива формата zip;

2.22.2 в целях представления электронных документов сканирование документов на бумажном носителе осуществляется:

непосредственно с оригинала документа в масштабе 1:1 (не допускается сканирование с копий) с разрешением 300 dpi;

в черно-белом режиме при отсутствии в документе графических изображений;

в режиме полной цветопередачи при наличии в документе цветных графических изображений либо цветного текста;

в режиме «оттенки серого» при наличии в документе изображений, отличных от цветного изображения;

2.22.3 документы в электронном виде подписываются ЭП;

2.22.4 наименования электронных документов должны соответствовать наименованиям документов на бумажном носителе.

2.23. Максимальный срок ожидания в очереди при подаче заявления и при получении результата предоставления муниципальной услуги в службе «одного окна» и в КГКУ МФЦ Камчатского края – не более пятнадцати минут, согласно графику работы службы «одного окна» и КГКУ МФЦ Камчатского края.

2.24. Требования к объектам (зданию, помещению), в которых предоставляется муниципальная услуга, к залу ожидания, местам для заполнения заявлений о предоставлении муниципальной услуги, информационным стендам с образцами их заполнения и перечнем документов, необходимых для предоставления муниципальной услуги, в том числе требования к обеспечению доступности для инвалидов указанных объектов составлены в соответствии с законодательством Российской Федерации о социальной защите инвалидов:

2.24.1 вход в помещение должен быть оборудован пандусами, расширенными проходами, позволяющими обеспечить беспрепятственный доступ инвалидов, включая инвалидов, использующих кресла-коляски;

2.24.2 центральный вход должен быть оборудован табличкой (вывеской) содержащей следующую информацию:

- наименование;

- местонахождение;

- график работы;

2.24.3 кабинеты приема заявителя (представителя заявителя) должны быть обозначены информационными табличками с указанием номера кабинета, названия соответствующего структурного подразделения;

2.24.4 рабочие места специалистов, осуществляющих прием заявителя (представителя заявителя), должны быть оборудованы телефоном, компьютером и другой оргтехникой, позволяющей своевременно и в полном объеме организовать прием документов и результат предоставления муниципальной услуги;

2.24.5 для заполнения заявлений о предоставлении муниципальной услуги и ожидания приема заявителю (представителю заявителя) должны быть отведены места, оснащенные стульями и столами для оформления заявлений;

2.24.6 в помещении для ожидания приема должны быть размещены информационные стенды с образцами заполнения заявлений и перечнем документов, необходимых для предоставления муниципальной услуги, адресами и номерами телефонов органов и организаций, участвующих в предоставлении муниципальной услуги, реквизитами для возможности оплаты государственной пошлины за выдачу специального разрешения и оплаты вреда, причиняемого автомобильными дорогам местного значения в границах Петропавловск-Камчатского городского округа транспортными средствами, осуществляющими перевозки тяжеловесных грузов;

2.24.7 должны быть обеспечены условия беспрепятственного доступа инвалидов к объекту (зданию, помещению), в котором предоставляется муниципальная услуга;

2.24.8 должны быть обеспечены условия беспрепятственного доступа инвалидов к объекту (зданию, помещению), в котором осуществляется прием заявителя (представителя заявителя);

2.24.9 должна быть обеспечена возможность самостоятельного передвижения инвалидов по территории, на которой расположены объекты (здания, помещения), в которых предоставляется муниципальная услуга, а также возможность входа в такие объекты и выхода из них, в том числе с использованием кресла-коляски;

2.24.10 должно быть обеспечено сопровождение инвалидов, имеющих стойкие расстройства функции зрения и самостоятельного передвижения, и оказание им помощи;

2.24.11 надлежащим образом должно быть размещено оборудование и носители информации, необходимые для обеспечения беспрепятственного доступа инвалидов к объектам (зданиям, помещениям), в которых предоставляется муниципальная услуга с учетом ограничений их жизнедеятельности;

2.24.12 необходимая для инвалидов звуковая и зрительная информация, а также надписи, знаки и иная текстовая и графическая информация должна быть дублирована знаками, выполненными рельефно-точечным шрифтом Брайля;

2.24.13 должен быть обеспечен допуск сурдопереводчика и тифлосурдопереводчика;

2.24.14 должен быть обеспечен допуск собаки-проводника на объекты (здания, помещения), в которых предоставляется муниципальная услуга, при наличии документа, подтверждающего ее специальное обучение;

2.24.15 должно быть обеспечено оказание инвалидам помощи в преодолении барьеров, мешающих получению ими муниципальных услуг наравне с другими лицами.

2.25. Требования к помещениям КГКУ МФЦ Камчатского края, установлены Правилами организации деятельности многофункциональных центров предоставления государственных и муниципальных услуг, утвержденными постановлением Правительства Российской Федерации от 22.12.2012 № 1376.

2.26. Показатели доступности муниципальной услуги это:

2.26.1 возможность получения муниципальной услуги в доступных местах путем подачи заявления в письменной форме, почтовым отправлением, в электронной форме на адрес электронной почты или посредством заполнения формы запроса на ЕПГМУ либо РПГУ в форме электронного документа, подписанного ЭП;

2.26.2 предоставление возможности получения информации о ходе предоставления муниципальной услуги, в том числе через личный кабинет на ЕПГМУ либо РПГУ, а также предоставления услуги через личный кабинет заявителя (при заполнении формы запроса на ЕПГМУ либо РПГУ);

2.26.3 возможность досудебного (внесудебного) рассмотрения жалобы в процессе предоставления муниципальной услуги;

2.26.4 транспортная доступность к местам предоставления муниципальной услуги.

2.27 Показателями качества предоставляемой муниципальной услуги являются:

2.27.1 удельный вес рассмотренных в установленный срок заявлений на предоставление муниципальной услуги в общем количестве заявлений на предоставление муниципальной услуги;

2.27.2 удельный вес количества обоснованных жалоб в общем количестве заявлений на предоставление муниципальной услуги.

2.28. Предоставление муниципальной услуги в электронной форме возможно с использованием адреса электронной почты: e-uslugi@pkgo.ru.

2.29. для заявителя в целях предоставления муниципальной услуги в электронной форме через ЕПГМУ или РПГУ обеспечивается возможность:

2.29.1 получения информации о порядке и сроках предоставления муниципальной услуги на официальном сайте администрации и через личный кабинет на ЕПГМУ либо РПГУ;

2.29.2 подачи заявления, необходимого для получения муниципальной услуги и документов, необходимых для предоставления муниципальной услуги в электронной форме посредством заполнения формы запроса;

2.29.3 осуществления с использованием ЕПГМУ или РПГУ мониторинга хода предоставления муниципальной услуги.

2.29.4 при обращении за предоставлением муниципальной услуги в электронном виде заявителем должны использоваться средства ЭП.

2.30. Возможность оформления запроса в электронной форме посредством ЕПГМУ либо РПГУ предоставляется заявителю через личный кабинет зарегистрированного пользователя на ЕПГМУ либо РПГУ, имеющим подтвержденную учетную запись в единой системе идентификации и аутентификации (ЕСИА).

2.31. Если заявитель не зарегистрирован на ЕПГМУ либо РПГУ в качестве пользователей, то им необходимо пройти процедуру регистрации личного кабинета в соответствии с правилами регистрации на ЕПГМУ или РПГУ.

2.32. для регистрации запроса на предоставление муниципальной услуги посредством ЕПГМУ или РПГУ заявителю необходимо:

2.32.1 авторизоваться на ЕПГМУ или РПГУ (войти в личный кабинет);

2.32.2 из списка муниципальных услуг выбрать соответствующую муниципальную услугу;

2.32.3 нажатием кнопки «Получить услугу» инициализировать операцию по заполнению электронной формы заявления;

2.32.4 заполнить электронную форму заявления, внести в личный кабинет сведения и электронные образы документов, необходимые для предоставления муниципальной услуги;

2.32.5 отправить электронную форму запроса.

2.33. в случае направления заявителем (представителем заявителя) заявления в электронной форме к такому заявлению прикрепляется электронный образ необходимых для предоставления муниципальной услуги документов. Заявителем (представителем заявителя) направляются электронные копии документов, необходимых для предоставления муниципальной услуги, подписанные ЭП в соответствии с требованиями статей 21.1 и 21.2 Федерального закона от 27.07.2010 № 210-ФЗ «Об организации предоставления государственных и муниципальных услуг». при несоблюдении требований к ЭП заявитель (представитель заявителя) предъявляет оригиналы указанных документов для сличения при личной явке только в случае принятия решения о предоставлении муниципальной услуги.

3. Состав, последовательность и сроки выполнения административных процедур, требования к порядку их выполнения, в том числе особенности выполнения административных процедур в электронной форме

3.1. Основанием для регистрации заявления и документов для получения муниципальной услуги службой «одного окна» является их подача в письменной форме, почтовым отправлением, в форме электронного документооборота, подписанного электронной квалифицированной подписью (далее – ЭП) с использованием сети «Интернет» в том числе путем заполнения формы запроса через ЕПГМУ либо РПГУ.

Порядок и способы подачи заявления, если оно подается в форме в форме электронного документооборота, подписанного электронной квалифицированной подписью (далее – ЭП) с использованием сети «Интернет» и требования к его формату утверждаются уполномоченным Правительством Российской Федерации федеральным органом исполнительной власти.

3.2. при поступлении заявления в службу «одного окна» специалист в день его поступления:

3.2.1 удостоверяет личность заявителя (представителя заявителя) и проверяет их полномочия;

3.2.2 проводит проверку комплектности, правильности оформления и содержания заявления и представленных к нему документов, а также соответствия сведений, содержащихся в документах, в части:

- разборчивости написания текстов документов;
- отсутствия подчисток, приписок, зачеркнутых слов и иных исправлений;
- что документы не исполнены карандашом;
- отсутствия серьезных повреждений в документах, наличие которых не позволяет однозначно истолковать их содержание;

3.2.3 проводит сверку копий документов с подлинниками (при личном обращении заявителя (представителя заявителя), включающую в себя проставление заверительной надписи, должности, личной подписи с ее расшифровкой и даты заверения и возвращение подлинника документа заявителю (представителю заявителя));

3.2.4 регистрирует заявление в системе электронного документооборота «DocsVision» (далее – система электронного документооборота) с автоматическим присвоением ему персонального регистрационного номера – не позднее рабочего дня, следующего за днем поступления запроса;

3.2.5 выдает заявителю (представителю заявителя) копию зарегистрированного заявления, прошедшего регистрацию в системе электронного документооборота, лично, почтовым отправлением, посредством факсимильной связи или по адресу электронной почты, в том числе через личный кабинет заявителя на ЕПГМУ либо РПГУ.

При получении заявления в форме электронного документа не позднее рабочего дня, следующего за днем поступления заявления, направляет заявителю (представителю заявителя) уведомление в электронной форме, подтверждающее получение и регистрацию заявления;

3.2.6 передает заявление с приложением документов в Учреждение.

3.3. Заявления и документы могут быть поданы через КГКУ МФЦ Камчатского края в ходе личного приема, в письменной форме.

Предоставление муниципальной услуги осуществляется после обращения заявителя (представителя заявителя) с соответствующим заявлением в КГКУ МФЦ Камчатского края. Взаимодействие КГКУ МФЦ Камчатского края со службой «одного окна» осуществляется без участия заявителя (представителя заявителя) в соответствии с настоящим Регламентом и соглашением о взаимодействии.

При поступлении заявления в КГКУ МФЦ Камчатского края специалист в день его поступления:

3.3.1 удостоверяет личность заявителя (представителя заявителя) и проверяет его полномочия;

3.3.2 проводит проверку комплектности, правильности оформления и содержания заявления и представленных к нему документов, соответствия сведений, содержащихся в документах, в части:

- разборчивости написания текстов документов;
- отсутствия подчисток, приписок, зачеркнутых слов и иных исправлений;
- что документы не исполнены карандашом;
- отсутствия серьезных повреждений в документах, наличие которых не позволяет однозначно истолковать их содержание;

3.3.3 проводит сверку копий документов с подлинниками (при личном обращении заявителя (представителя заявителя), включающую в себя проставление заверительной надписи, должности, личной подписи с ее расшифровкой и даты заверения и возвращение подлинника документа заявителю (представителю заявителя));

3.3.4 регистрирует заявление в единой системе электронного документооборота с автоматическим присвоением ему персонального регистрационного номера и выдает заявителю (представителю заявителя) копию заявления, прошедшего регистрацию;

3.3.5 сканированный образ заявления направляет по каналу региональной системы межведомственного электронного взаимодействия (далее – РСМЭВ) лицу Учреждения, ответственному за работу с РСМЭВ;

3.3.6 Оригинал заявления передается в службу «одного окна» в течение одного рабочего дня со дня регистрации заявления в КГКУ МФЦ Камчатского края, а специалист службы «одного окна» в течение одного рабочего дня со дня регистрации заявления передает его в Учреждение.

3.4. Заявление может быть подано в Учреждение в ходе личного приема, в письменной форме, посредством почтового отправления, по электронной почте либо посредством факсимильной связи с последующим предоставлением оригиналов документов, предусмотренных подпунктами 2.8.1 и 2.8.4 настоящего Реглаamenta.

При поступлении заявления в Учреждение специалист в день его поступления:

3.4.1 удостоверяет личность заявителя (представителя заявителя) и проверяет его полномочия;

3.4.2 проводит проверку комплектности, правильности оформления и содержания заявления и представленных к нему документов, соответствия сведений, содержащихся в документах, в части:

- разборчивости написания текстов документов;
- отсутствия подчисток, приписок, зачеркнутых слов и иных исправлений;
- что документы не исполнены карандашом;
- отсутствия серьезных повреждений в документах, наличие которых не позволяет однозначно истолковать их содержание;

3.4.3 проводит сверку копий документов с подлинниками (при личном обращении заявителя (представителя заявителя), включающую в себя проставление заверительной надписи, должности, личной подписи с ее расшифровкой и даты заверения и возвращение подлинника документа заявителю (представителю заявителя));

3.4.4 регистрирует заявление в журнале регистрации заявлений;

3.4.5 выдает заявителю (представителю заявителя) копию заявления, прошедшего регистрацию;

3.4.6 оригинал заявления с приложенными документами передает руководителю Учреждения (либо лицу, исполняющему его обязанности);

3.5. в случае поступления заявления из службы «одного окна» специалист Учреждения ответственный за прием документов в день его поступления передает заявление и приложенные к нему документы руководителю Учреждения (либо лицу, исполняющему его обязанности).

3.6. Руководитель Учреждения (либо лицо, исполняющее его обязанности) в день поступления заявления передает документы специалисту Учреждения (далее – специалист Учреждения) для исполнения.

3.7. Специалист Учреждения при рассмотрении представленных документов в течение четырех рабочих дней со дня регистрации заявления в службе «одного окна», в случае подачи заявления и документов в службу «одного окна» или КГКУ МФЦ Камчатского края, или Учреждению в случае подачи заявления и документов в Учреждение:

3.7.1 проверяет наличие полномочий на выдачу специального разрешения по заявленному маршруту, в том числе полномочий заявителя (представителя заявителя) на подачу заявления о выдаче специального разрешения на перевозку тяжеловесных и (или) крупногабаритных грузов;

3.7.2 проводит сверку представленных документов на предмет соответствия требованиям законодательства о порядке предоставления муниципальной услуги на выдачу специального разрешения на перевозку крупногабаритных и (или) тяжеловесных грузов;

3.7.3 проверяет сведения, представленные в заявлении и документах, на соответствие технических характеристик транспортного средства (автопоезда) и груза, а также технической возможности осуществления заявленной перевозки тяжеловесных и (или) крупногабаритных грузов;

3.7.4 проверяет соблюдение требований о перевозке делимого груза;

3.7.5 устанавливает путь следования по заявленному маршруту;

3.7.6 определяет владельцев автомобильных дорог по пути следования заявленного маршрута;

3.7.7 осуществляет подготовку и направление межведомственных запросов в рамках предоставления муниципальной услуги;

3.8. при отсутствии согласования маршрута заявленного транспортного средства, осуществляющего перевозки тяжеловесных и (или) крупногабаритных грузов специалист Учреждения в течение восьми рабочих дней со дня регистрации в службе «одного окна» или Учреждении заявления о предоставлении муниципальной услуги проводит такое согласование и фиксирует результат в служебном письме, на бланке Учреждения в котором указываются: реквизиты заявителя (представителя заявителя), входящий номер и дата подачи заявления на выдачу специального разрешения на перевозки крупногабаритных и (или) тяжеловесных грузов, вид перевозки; маршрут движения (участок маршрута); наименование и адрес владельца транспортного средства; государственный регистрационный знак транспортного средства; предполагаемый срок и количество поездок; характеристика груза (наименование, габариты, масса); параметры транспортного средства (расстояние между осями, нагрузки на оси, количество осей, масса транспортного средства без груза и с грузом, габариты транспортного средства); необходимость автомобиля прикрытия (сопровождения), предполагаемая скорость движения, подпись руководителя Учреждения лица, исполняющего его обязанности).

3.9. при согласовании маршрута транспортного средства, осуществляющего перевозки тяжеловесных и (или) крупногабаритных грузов, специалистом Учреждения определяется возможность осуществления перевозки тяжеловесных и (или) крупногабаритных грузов, исходя из грузоподъемности и габаритов искусственных и иных инженерных сооружений, несущей способности дорожных одежд на заявленном маршруте с использованием методов, установленных действующими нормами, на основании сведений о состоянии дорог и искусственных сооружений, а также материалов оценки технического состояния автомобильных дорог, дополнительных обследований искусственных сооружений;

3.10. в случае, если для осуществления перевозки тяжеловесных и (или) крупногабаритных грузов требуется принятие специальных мер по обустройству пересекающих автомобильную дорогу сооружений и инженерных коммуникаций, специалисту Учреждения в течение восьми рабочих дней со дня регистрации в службе «одного окна» или Учреждении заявления о предоставлении муниципальной услуги направляет соответствующий запрос владельцам данных сооружений и инженерных коммуникаций и информирует об этом заявителя (представителя заявителя).

3.11. Владельцы пересекающих автомобильную дорогу сооружений и инженерных коммуникаций в течение двух рабочих дней со дня регистрации ими запроса направляют в Учреждение информацию о предполагаемом размере расходов на принятие указанных мер и условия их проведения.

3.12. Специалист Учреждения в течение одного рабочего дня со дня получения информации от владельцев пересекающих автомобильную дорогу сооружений и инженерных коммуникаций информирует об этом заявителя (представителя заявителя).

3.13. Информация оформляется служебным письмом на бланке Учреждения за подписью руководителя Учреждения (лица, исполняющего его обязанности) и в течение одного рабочего дня с момента его оформления направляется заявителю (представителю заявителя) факсом, электронной почтой, нарочно или почтовым отправлением.

В случае подачи заявления через ЕПГМУ или РПГУ информирование заявителя о принятом решении происходит через личный кабинет заявителя на ЕПГМУ или РПГУ.

3.14. при получении согласия об этом заявителя (представителя заявителя) специалист Учреждения направляет такое согласие владельцу пересекающих автомобильную дорогу сооружений и инженерных коммуникаций.

3.15. в случае, если требуется оценка технического состояния автомобильных дорог, в том числе в случае, когда масса транспортного средства (автопоезда) с грузом или без превышает фактическую грузоподъемность искусственных дорожных сооружений, расположенных по маршруту транспортного средства, осуществляющего перевозку тяжеловесного груза, специалист Учреждения в течение восьми рабочих дней со дня регистрации в службе «одного окна» или Учреждении заявления о предоставлении муниципальной услуги направляет заявителю (представителю заявителя) уведомление о необходимости проведения оценки технического состояния автомобильных дорог или их участков и предполагаемых расходах на осуществление указанной оценки.

3.16. Результат проведенной проверки оформляется служебным письмом на бланке Учреждения за подписью руководителя Учреждения (лица, исполняющего его обязанности) и в течение одного рабочего дня с момента его оформления направляется заявителю (представителю заявителя) факсом, электронной почтой, нарочно или почтовым отправлением.

В случае подачи заявления на предоставление муниципальной услуги с использованием через ЕПГМУ или РПГУ информирование заявителя происходит через личный кабинет заявителя на ЕПГМУ или РПГУ.

3.17. Заявитель (представитель заявителя) в срок до пяти рабочих дней со дня получения результатов проверки направляет в Учреждение согласие на проведение оценки технического состояния автомобильных дорог или их участков и на оплату расходов. в случае получения отказа заявителем (представителем заявителя) от проведения оценки технического состояния автомобильных дорог или их участков и на оплату расходов, а также отсутствия согласия заявителя (представителя заявителя) в течение пяти рабочих дней со дня получения заявителем (представителем заявителя) результатов проверки специалист Учреждения в течении двух рабочих дней направляет заявителю (представителю заявителя) решение об отказе в оформлении специального разрешения.

3.18. Срок проведения оценки технического состояния автомобильных дорог и (или) их участков не должен превышать 30 рабочих дней.

По результатам оценки технического состояния автомобильных дорог или их участков определяется возможность осуществления перевозки тяжеловесных и (или) крупногабаритных грузов по заявленному маршруту, условия такой перевозки, а также необходимость укрепления автомобильных дорог или принятия специальных мер по обустройству автомобильных дорог или их участков и расходы на проведение указанных мероприятий.

3.19. Заявитель (представитель заявителя) возмещает Учреждению расходы на проведение оценки технического состояния автомобильных дорог путем возмещения расходов исполнителям, проводившим данную оценку.

3.20. в случае, если по результатам оценки технического состояния автомобильных дорог или их участков требуется проведение укрепления автомобильных дорог или принятия специальных мер по обустройству автомобильных дорог или их участков специалист Учреждения в течение трех рабочих дней со дня проведения оценки технического состояния автомобильных дорог уведомляет об этом заявителя (представителя заявителя).

3.21. Уведомление оформляется на бланке Учреждения за подписью руководителя Учреждения (лица, исполняющего его обязанности) и в течение одного рабочего дня со дня его оформления направляется заявителю (представителю заявителя) факсом, электронной почтой, нарочно или почтовым отправлением, в зависимости от способа получения документов, указанного в заявлении.

В случае подачи заявления на предоставление муниципальной услуги с использованием через ЕПГМУ или РПГУ информирование заявителя происходит через личный кабинет заявителя на ЕПГМУ или РПГУ.

3.22. Заявитель (представитель заявителя) в срок до пяти рабочих дней со дня получения Уведомления направляет в Учреждение согласие на проведение укрепления автомобильных дорог или принятия специальных мер по обустройству автомобильных дорог или их участков.

3.23. в случае получения отказа заявителя (представителя заявителя) от проведения укрепления автомобильных дорог или принятия специальных мер по обустройству автомобильных дорог или их участков или отсутствия такого согласия заявителя (представителя заявителя) в срок, установленный пунктом 3.22 настоящего Реглаamenta, специалист Учреждения подготавливает решение об отказе в оформлении специального разрешения, которое подписывается руководителем Учреждения, о чем сообщает заявителю (представителю заявителя).

3.24. Сроки и условия проведения укрепления автомобильных дорог и (или) принятия специальных мер по обустройству автомобильных дорог или их участков определяются в зависимости от объема выполняемых работ Учреждением и владельцами пересекающих автомобильную дорогу сооружений и инженерных коммуникаций.

3.25. Заявители возмещают расходы Учреждению на укрепление автомобильных дорог или принятие специальных мер по обустройству автомобильных дорог или их участков путем возмещения расходов исполнителям, проводившим данные работы.

3.26. в случае, если характеристики автомобильных дорог или пересекающих автомобильную дорогу сооружений и инженерных коммуникаций не позволяют осуществить перевозку тяжеловесных и (или) крупногабаритных грузов по указанному в заявлении маршруту, специалист Учреждения в течение рабочего дня после получения информации

о невозможности осуществить перевозку тяжеловесных и (или) крупногабаритных грузов по указанному в заявлении маршруту направляет заявителю (представителю заявителя) мотивированный отказ в согласовании маршрута для перевозки крупногабаритных и (или) тяжеловесных грузов.

3.27. Отказ в согласовании маршрута для перевозки крупногабаритных и (или) тяжеловесных грузов оформляется на бланке Учреждения за подписью руководителя Учреждения (лица, исполняющего его обязанности) в котором указываются: реквизиты заявителя (представителя заявителя), входящий номер и дата подачи заявления на выдачу специального разрешения на перевозки крупногабаритных и (или) тяжеловесных грузов, вид перевозки; маршрут движения (участок маршрута); наименование и адрес владельца транспортного средства, основания для отказа в согласовании маршрута перевозки крупногабаритных и (или) тяжеловесных грузов и предложение нового маршрута для перевозки крупногабаритных и (или) тяжеловесных грузов и в течение одного рабочего дня с момента его оформления направляется заявителю (представителю заявителя) факсом, электронной почтой, нарочно или почтовым отправлением.

В случае подачи заявления на предоставление муниципальной услуги с использованием через ЕПГМУ или РПГУ информирование заявителя происходит через личный кабинет заявителя на ЕПГМУ или РПГУ.

3.28. Если заявитель (представитель заявителя) не согласен на другой маршрут специалист Учреждения в течение одного рабочего дня со дня получения такого отказа готовит уведомление об отказе в выдаче специального разрешения на перевозки крупногабаритных и (или) тяжеловесных грузов.

3.29. После согласования маршрута транспортного средства, осуществляющего перевозки тяжеловесных и (или) крупногабаритных грузов специалист Учреждения в течение рабочего дня со дня получения всех согласований оформляет специальное разрешение и направляет в адрес УГИБДД УМВД России по Камчатскому краю запрос на согласование маршрута транспортного средства, осуществляющего перевозки тяжеловесных и (или) крупногабаритных грузов, который состоит из оформленного специального разрешения с приложением копий документов, указанных в пунктах 2.8, 2.9 либо 2.10 (в случае экстренного пропуска) настоящего Регламента, и копий согласований маршрута транспортного средства.

Согласование маршрута транспортного средства, осуществляющего перевозки тяжеловесных и (или) крупногабаритных грузов, проводится УГИБДД УМВД России по Камчатскому краю в течение четырех рабочих дней с даты регистрации запроса, полученного от Учреждения.

В случае нарушения установленных сроков согласования Учреждение приостанавливает оформление специального разрешения до получения ответа из УГИБДД УМВД России по Камчатскому краю с предоставлением заявителю (представителю заявителя) информации о причинах такого приостановления.

3.30. После проведения согласования УГИБДД УМВД России по Камчатскому краю маршрута транспортного средства, осуществляющего перевозки тяжеловесных и (или) крупногабаритных грузов специалист Учреждения производит расчет платы в счет возмещения вреда, причиняемого автомобильным дорогам транспортным средством, осуществляющим перевозки тяжеловесных грузов и подготавливает в течение одного рабочего дня извещение на возмещение вреда, причиняемого транспортными средствами, осуществляющими перевозки тяжеловесных грузов.

Извещение оформляется на бланке Учреждения за подписью руководителя Учреждения (лица, исполняющего его обязанности) с обязательным указанием банковских реквизитов для внесения платы в счет возмещения вреда, причиняемого автомобильной дороге местного значения в границах Петропавловск-Камчатского городского округа транспортным средством, осуществляющим перевозки тяжеловесных грузов в соответствии с приложением 4 настоящего Регламента и в течение одного рабочего дня со дня его оформления направляется заявителю (представителю заявителя) факсом, электронной почтой, нарочно или почтовым отправлением.

В случае подачи заявления на предоставление муниципальной услуги с использованием ЕПГМУ либо РПГУ направление извещения на возмещение вреда, причиняемого транспортными средствами, осуществляющими перевозки тяжеловесных грузов происходит через личный кабинет заявителя на ЕПГМУ либо РПГУ.

3.31. Заявитель (представитель заявителя) в течение двух рабочих дней производит оплату возмещения вреда, причиняемого транспортными средствами, осуществляющими перевозки тяжеловесных грузов.

3.32. Предоставление документа, подтверждающего оплату возмещения вреда, причиняемого транспортными средствами, осуществляющими перевозки тяжеловесных грузов специалисту Учреждения, является правом заявителя (представителя заявителя).

3.33. В случае если в течение четырех рабочих дней после получения извещения на возмещение вреда, причиняемого транспортными средствами, осуществляющими перевозки тяжеловесных грузов, заявитель (представитель заявителя) не предоставляет указанный документ в Учреждение, специалист в рамках межведомственного информационного взаимодействия направляет запрос в Управление городского хозяйства.

3.34. при отсутствии оснований для отказа в предоставлении муниципальной услуги по результатам документарной проверки, процедуры согласования маршрута для перевозки крупногабаритных и (или) тяжеловесных грузов, а также информации полученной посредством межведомственного взаимодействия специалист Учреждения в течение одного рабочего дня со дня получения необходимой информации извещает заявителя (представителя заявителя) по телефону, факсу, электронной почте или посредством почтового направления о готовности специального разрешения на перевозки крупногабаритных и (или) тяжеловесных грузов и передает его в службу «одного окна» или специалисту Учреждения, ответственному за выдачу документов для выдачи заявителю (представителю заявителя).

В случае подачи заявления на предоставление муниципальной услуги с использованием ЕПГМУ либо РПГУ информирование происходит через личный кабинет заявителя на ЕПГМУ либо РПГУ.

3.35. при наличии оснований для отказа в предоставлении муниципальной услуги, в соответствии с пунктом 2.14 или пунктом 2.15 (в случае экстренного пропуска) настоящего Регламента по результатам документарной проверки, процедуры согласования маршрута для перевозки крупногабаритных и (или) тяжеловесных грузов, а также информации полученной посредством межведомственного взаимодействия специалист Учреждения подготавливает в течение рабочего дня со дня получения необходимой информации уведомление об отказе в выдаче специального разрешения на перевозки крупногабаритных и (или) тяжеловесных грузов и передает его для подписания руководителю Учреждения (лицу, исполняющему обязанности руководителя Учреждения).

3.36. Руководитель Учреждения (лицо, исполняющее обязанности руководителя Учреждения) в течение одного рабочего дня подписывает уведомление об отказе в выдаче специального разрешения на перевозки крупногабаритных и (или) тяжеловесных грузов и возвращает специалисту Учреждения.

3.37. о готовности уведомления об отказе в выдаче специального разрешения на перевозки крупногабаритных и (или) тяжеловесных грузов специалист Учреждения в течение рабочего дня обязан проинформировать заявителя.

В случае подачи заявления на предоставление муниципальной услуги с использованием ЕПГМУ либо РПГУ информирование происходит через личный кабинет заявителя на ЕПГМУ либо РПГУ.

3.38. Специалист службы «одного окна», ответственный за выдачу документов:

3.38.1 в день поступления документов, предусмотренных пунктом 3.34 или пунктом 3.35 настоящего Регламента, регистрирует их в системе электронного документооборота с автоматическим присвоением персонального регистрационного номера и персонального штрих-кода и в случае обращения заявителя о предоставлении муниципальной услуги через МФЦ Камчатского края передает их в МФЦ Камчатского края в соответствии с соглашением о взаимодействии для выдачи заявителю;

3.38.2 в течение 1 рабочего дня со дня получения документов, предусмотренных пунктом 3.34 или пунктом 3.35 настоящего Регламента извещает заявителя (представителя заявителя) по телефону, указанному в заявлении, о готовности документов и о возможности получения их заявителем (представителем заявителя) лично, либо направляет уведомление об отказе в выдаче разрешения на перевозки крупногабаритных и (или) тяжеловесных грузов в электронной форме в личный кабинет заявителя (при направлении заявления через личный кабинет на ЕПГМУ либо РПГУ);

В случае, если заявителем (представителем заявителя) в заявлении не указано наименование получить документы лично, специалист службы «одного окна», ответственный

за выдачу документов, в течение 1 рабочего дня со дня поступления специального разрешения на перевозку крупногабаритных и (или) тяжеловесных грузов (уведомления об отказе в выдаче разрешения на перевозки крупногабаритных и (или) тяжеловесных грузов) направляет их факсом либо по адресу электронной почты (если номер факса и (или) адрес электронной почты указаны в заявлении) с последующим направлением оригинала документа почтовым отправлением с уведомлением в адрес заявителя;

В случае, если при наличии указанных в заявлении номера телефона заявителя (представителя заявителя) или адреса электронной почты заявителя (представителя заявителя) уведомить заявителя (представителя заявителя) о готовности документов к получению не представилось возможным в течение 1 рабочего дня со дня поступления специального разрешения на перевозку крупногабаритных и (или) тяжеловесных грузов (уведомления об отказе в выдаче разрешения на перевозки крупногабаритных и (или) тяжеловесных грузов) специалист службы «одного окна», ответственный за выдачу документов, направляет их почтовым отправлением с уведомлением в адрес заявителя;

В случае неявки заявителя (представителя заявителя) в срок более 10 календарных дней со дня уведомления заявителя (представителя заявителя) о необходимости получения документов в течение трех рабочих дней со дня истечения десятидневного срока для получения таких документов лично заявителем (представителем заявителя) специалист службы «одного окна», ответственный за выдачу документов, направляет специальное разрешение на перевозку крупногабаритных и (или) тяжеловесных грузов (уведомления об отказе в выдаче разрешения на перевозки крупногабаритных и (или) тяжеловесных грузов), заказным письмом почтовым отправлением с уведомлением в адрес заявителя (представителя заявителя);

В случае отсутствия в заявлении номера телефона заявителя (представителя заявителя) или адреса электронной почты заявителя (представителя заявителя) специальное разрешение на перевозку крупногабаритных и (или) тяжеловесных грузов (уведомления об отказе в выдаче разрешения на перевозки крупногабаритных и (или) тяжеловесных грузов) в течение одного рабочего дня со дня поступления в службу «одного окна», направляются специалистом службы «одного окна», ответственным за выдачу документов, заказным письмом почтовым отправлением с уведомлением в адрес заявителя (представителя заявителя);

3.38.3 закрывает учетную карточку в системе электронного документооборота.

3.39. в случае подачи заявления на предоставление муниципальной услуги в Учреждение, Учреждение осуществляет выдачу результата предоставления муниципальной услуги самостоятельно в соответствии с подпунктом 3.38.2 настоящего Регламента.

4. Формы контроля за исполнением Регламента

4.1. Текущий контроль за исполнением настоящего Регламента осуществляется руководителем Управления городского хозяйства либо его заместителем, и представляет собой контроль за исполнением директором и специалистами Учреждения, участвующими в предоставлении муниципальной услуги, настоящего Регламента, а также контроль полноты и качества предоставления муниципальной услуги.

По результатам текущего контроля, в течение двадцати рабочих дней со дня выявления нарушений при предоставлении муниципальной услуги руководителем или заместителем руководителя Управления городского хозяйства принимается решение: по устранению допущенных нарушений, подготовке предложений о внесении изменений в настоящий Регламент, или о привлечении к дисциплинарной ответственности директора и специалистов Учреждения, участвующих в предоставлении муниципальной услуги, допустивших нарушения.

4.2. Ежегодно в первый квартал текущего года Первым заместителем Главы администрации Петропавловск-Камчатского городского округа, а в случае его отсутствия – заместителем Главы администрации Петропавловск-Камчатского городского округа – руководителем Управления делами администрации Петропавловск-Камчатского городского округа проводится проверка исполнения руководителем (заместителем) Управления, директором и специалистами Учреждения, участвующими в предоставлении муниципальной услуги, настоящего Регламента, а также полноты и качества предоставления муниципальной услуги (далее – проверка).

Проверка проводится в течение двадцати рабочих дней со дня принятия решения о проведении проверки лицом, указанным в абзаце 1 пункта 4.2 настоящего Регламента.

По результатам проверки лицом, указанным в абзаце 1 пункта 4.2 настоящего Регламента, при наличии оснований принимается решение: по устранению допущенных нарушений, подготовке предложений о внесении изменений в настоящий Регламент или о привлечении к дисциплинарной ответственности руководителя (заместителя) Управления городского хозяйства, директора и специалистов Учреждения, участвующих в предоставлении муниципальной услуги, допустивших нарушения.

4.3. по результатам проверок, указанных в пунктах 4.1, 4.2 настоящего Регламента, в случае выявления нарушений прав граждан или организаций руководитель (заместитель) Управления городского хозяйства, директор и специалисты Учреждения, участвующие в предоставлении муниципальной услуги привлекаются к ответственности, установленной законодательством.

4.4. Ежегодно Управлением делами администрации Петропавловск-Камчатского городского округа проводится мониторинг исполнения настоящего Регламента и эффективности предоставления муниципальной услуги в целях оценки эффективности исполнения настоящего Регламента, а также оценки качества и доступности предоставляемой муниципальной услуги.

Мониторинг проводится в порядке, установленном постановлением администрации Петропавловск-Камчатского городского округа от 20.10.2011 № 2775 «Об утверждении Порядка проведения мониторинга исполнения административных регламентов предоставления муниципальных услуг и эффективности предоставления муниципальных услуг в Петропавловск-Камчатском городском округе».

5. Досудебный (внесудебный) порядок обжалования решений и действий (бездействия) руководителя (заместителя руководителя), специалиста Учреждения, органов и организаций, участвующих в предоставлении муниципальной услуги

5.1. Заявитель (получатель) муниципальной услуги может обратиться с жалобой на решение и действия (бездействие) директора, специалиста Учреждения, руководителя (заместителя руководителя), специалистов органов и организаций, участвующих в предоставлении муниципальной услуги (далее – жалоба) в следующих случаях:

5.1.1 нарушения срока регистрации заявления на предоставление муниципальной услуги;

5.1.2 нарушения сроков предоставления муниципальной услуги;

5.1.3 требования у заявителя (получателя) муниципальной услуги документов, не предусмотренных нормативными правовыми актами Российской Федерации, нормативными правовыми актами Камчатского края, муниципальными правовыми актами Петропавловск-Камчатского городского округа для предоставления муниципальной услуги;

5.1.4 отказа в приеме у заявителя (получателя) муниципальной услуги документов, предоставление которых предусмотрено нормативными правовыми актами Российской Федерации, нормативными правовыми актами Камчатского края, муниципальными правовыми актами Петропавловск-Камчатского городского округа для предоставления муниципальной услуги;

5.1.5 отказа в предоставлении муниципальной услуги, если основания отказа не предусмотрены федеральным законодательством и принятым в соответствии с ним иными нормативными правовыми актами Российской Федерации, нормативными правовыми актами Камчатского края, муниципальными правовыми актами Петропавловск-Камчатского городского округа;

5.1.6 требования с заявителя при предоставлении муниципальной услуги платы, не предусмотренной нормативными правовыми актами Российской Федерации, Камчатского края и муниципальными правовыми актами;

5.1.7 отказа, директора, специалиста Учреждения, руководителя (заместителя руководителя), специалистов органов и организаций, участвующих в предоставлении муниципальной услуги в исправлении допущенных опечаток и ошибок в выданных в результате предоставления муниципальной услуги документах.

5.2. Жалоба может быть направлена:

5.2.1 в администрацию городского округа по почте или с использованием официального сайта в сети «Интернет», ЕПГМУ, РПГУ, а также принята при личном приеме заявителя;

5.2.2 в Управление городского хозяйства по почте или с использованием официального сайта в сети «Интернет», а также принята при личном приеме заявителя;

5.2.3 посредством личного приема заявителя в КГКУ МФЦ Камчатского края.

5.3. Жалоба должна содержать:

5.3.1 наименование организации, предоставляющей муниципальную услугу, фамилию, имя, отчество специалиста организации, предоставляющей муниципальную услугу, принявшего оспариваемое решение;

5.3.2 полные фамилию, имя, отчество заявителя, сведения о месте регистрации (для физического лица и индивидуального предпринимателя) или юридического адреса (для юридического лица), а также номер (номера) контактного телефона, адрес (адреса) электронной почты (при наличии) и почтовый адрес, по которым должен быть направлен ответ заявителю;

5.3.3 сведения об обжалуемых решениях и действиях (бездействии) руководителя (заместителя руководителя) специалиста Учреждения, органа и (или) организаций, участвующих в предоставлении муниципальной услуги;

5.3.4 доводы, на основании которых заявитель (получатель) муниципальной услуги не согласен с действием (бездействием) руководителя (заместителя руководителя) специалиста Учреждения, органа и (или) организаций, участвующих в предоставлении муниципальной услуги.

Заявителем могут быть представлены документы, подтверждающие доводы заявителя, либо их копии.

5.4. Жалоба, поступившая в администрацию, подлежит рассмотрению должностным лицом администрации, наделенным полномочиями по рассмотрению жалоб, в течение пятнадцати рабочих дней со дня ее регистрации, а в случае обжалования отказа органа администрации, предоставляющего муниципальную услугу, должностного лица органа администрации, предоставляющего муниципальную услугу, в приеме документов у заявителя либо в исправлении допущенных опечаток и ошибок или в случае обжалования нарушения установленного срока таких исправлений – в течение пяти рабочих дней со дня ее регистрации.

5.5. Жалоба, поступившая в МФЦ Камчатского края, подлежит регистрации в единой системе электронного документооборота.

Специалист МФЦ Камчатского края в день поступления:

регистрирует жалобу в единой системе электронного документооборота с автоматическим присвоением ему персонального регистрационного номера;

выдает заявителю копию зарегистрированной жалобы, прошедшей регистрацию в системе электронного документооборота, лично;

оригинал жалобы передает в службу «одного окна» по акту приема-передачи документов в течение одного рабочего дня со дня регистрации жалобы в МФЦ Камчатского края для регистрации и передачи на рассмотрение должностным лицом администрации, наделенным полномочиями по рассмотрению жалобы.

5.6. Должностное лицо администрации, наделенное полномочиями по рассмотрению жалоб, вправе оставить жалобу без ответа в следующих случаях:

5.6.1 наличие в жалобе нецензурных либо оскорбительных выражений, угроз жизни, здоровью и имуществу должностного лица либо муниципального служащего, а также членов его семьи;

5.6.2 если не поддается прочтению текст жалобы, фамилия, имя, отчество (последнее – при наличии) и (или) сведения о месте жительства (месте нахождения) заявителя, адрес электронной почты (при наличии), почтовый адрес, по которым должен быть направлен ответ заявителю;

5.6.3 от заявителя поступило заявление о прекращении рассмотрения жалобы.

5.7. по результатам рассмотрения жалобы должностное лицо, наделенное полномочиями по рассмотрению жалобы принимает одно из следующих решений:

5.7.1 удовлетворяет жалобу, в том числе в форме отмены принятого решения, исправления, допущенных руководителем (заместителем руководителя) специалиста Учреждения и (или) специалистов органов и организаций, участвующих в предоставлении муниципальной услуги опечаток и ошибок в результате предоставления муниципальной услуги, возврата заявителю денежных средств, взимание которых не предусмотрено настоящим Регламентом, а также в иных формах;

5.7.2 отказывает в удовлетворении жалобы.

5.8. Должностное лицо, наделенное полномочиями по рассмотрению жалобы, отказывает в удовлетворении жалобы в следующих случаях:

5.8.1 наличие вступившего в законную силу решения суда по жалобе о том же предмете и по тем же основаниям;

5.8.2 подача жалобы лицом, полномочия которого не подтверждены в порядке, установленном законодательством Российской Федерации;

5.8.3 наличие решения по жалобе, принятого ранее в соответствии с требованиями настоящего Регламента в отношении того же заявителя и по тому же предмету жалобы.

5.9. при удовлетворении жалобы должностное лицо, наделенное полномочиями по рассмотрению жалобы, принимает меры по устранению выявленных нарушений, в том числе по выдаче заявителю (получателю) муниципальной услуги результата муниципальной услуги, не позднее пяти рабочих дней со дня принятия решения, если иное не установлено законодательством Российской Федерации.

5.10. не позднее дня, следующего за днем принятия решения по рассмотрению жалобы должностным лицом, наделенным полномочиями по рассмотрению жалобы, заявителю (получателю) муниципальной услуги в письменной форме и (или) в электронной форме направляется мотивированный ответ о результатах рассмотрения жалобы.

5.11. в случае установления в ходе или по результатам рассмотрения жалобы признаков состава административного правонарушения или преступления, должностное лицо, наделенное полномочиями по рассмотрению жалобы незамедлительно направляет имеющиеся материалы в Контрольное управление администрации Петропавловск-Камчатского городского округа для выяснения обстоятельств правонарушения и принятия соответствующего решения и органы прокуратуры.

**Приложение 1
к Административному регламенту
предоставления администрацией
Петропавловск-Камчатского городского округа
муниципальной услуги по выдаче специального
разрешения на движение по автомобильным
дорогам местного значения в границах
Петропавловск-Камчатского городского округа
транспортного средства, осуществляющего перевозки
тяжеловесных и (или) крупногабаритных грузов**

**Список филиалов Краевого государственного казенного
учреждения «Многофункциональный центр предоставления
государственных и муниципальных услуг в Камчатском крае»**

1. город Петропавловск-Камчатский:

- 1.1 улица Савченко, дом № 23;
1.2 улица Океанская, дом № 94;
1.3 улица Пограничная, дом 17.

2. город Вилючинск:

- 2.1 микрорайон Центральный, дом № 5.

3. Елизовский муниципальный район:

- 3.1 город Елизово, улица Беринга, дом № 9;
3.2 поселок Термальный, улица Крашенинникова, дом № 2;
3.3 поселок Паратунка, улица Нагорная, дом № 27;
3.4 поселок Вулканный, улица Центральная, дом № 1;
3.5 поселок Раздольный, улица Советская, дом № 2А;
3.6 поселок Коряки, улица Шоссейная, дом № 2/1;
3.7 поселок Сокоч, улица Лесная, дом № 1;
3.8 поселок Пионерский, улица Н-Коляды, дом № 1;
3.9 поселок Лесной, улица Чапаева, дом № 7А;
3.10 поселок Нагорный, улица Совхозная, дом № 18;
3.11 село Николаевка, улица Советская, дом № 24.

4. Быстринский муниципальный район:

- 4.1 поселок Эссо, улица Советская, дом № 4.

5. Усть-Камчатский муниципальный район:

- 5.1 поселок Усть-Камчатск, улица 60 лет Октября, дом № 24;
5.2 поселок Ключи, улица Школьная, дом № 8;
5.3 поселок Козыревск, улица Ленинская, дом № 6А.

6. Мильковский муниципальный район:

- 6.1 поселок Мильково, улица Ленинская, дом № 10.

7. Соболевский муниципальный район:

- 7.1 село Соболево, улица Комсомольская, дом № 15.

8. Алеутский муниципальный район:

- 8.1 село Никольское, улица 50 лет Октября, дом № 24.

9. Усть-Большерецкий муниципальный район:

- 9.1 село Усть-Большерецк, улица Бочкарева, дом № 10;
9.2 поселок Озерновский, улица Рабочая, дом № 5;
9.3 поселок Октябрьский, улица Комсомольская, дом № 47;
9.4 поселок Алача, улица Юбилейная, дом № 9.

10. Тигильский муниципальный район:

- 10.1 село Тигиль. Улица Партизанская, дом № 40.

11. Пенжиский муниципальный район:

- 11.1 село Каменское, улица Ленина, дом № 18.

12. Олюторский муниципальный район:

- 12.1 село Тиличики, улица Школьная, дом № 17.

13. Городское поселение «поселок Палана»:

- 13.1 городское поселение «поселок Палана», улица 50 лет Камчатского комсомола, дом № 1.

14. Городское поселение «поселок Оссора»:

- 14.1 городское поселение «поселок Оссора», улица Советская, дом № 72.

**Приложение 2
к Административному регламенту
предоставления администрацией
Петропавловск-Камчатского городского округа
муниципальной услуги по выдаче специального
разрешения на движение по автомобильным
дорогам местного значения в границах
Петропавловск-Камчатского городского округа
транспортного средства, осуществляющего перевозки
тяжеловесных и (или) крупногабаритных грузов**

ОБРАЗЕЦ

Реквизиты заявителя

(наименование, адрес (местонахождение) – для юридических лиц,
Ф.И.О., адрес места жительства – для индивидуальных
предпринимателей и физических лиц)

Исх. от « ____ » _____ 20__ г. № ____

поступило в _____

дата « ____ » _____ 20__ г. № ____

**Заявление на получение специального разрешения
на движение по автомобильным дорогам местного значения
в границах Петропавловск-Камчатского городского округа
транспортного средства, осуществляющего перевозки
крупногабаритных и (или) тяжеловесных грузов**

Наименование, адрес и телефон владельца транспортного средства:			
ИНН, ОГРН / ОГРИП владельца транспортного средства:			
Маршрут движения:			
Вид перевозки (межрегиональная, местная):		местная	
На срок	с	по	
На количество поездок:			
Характеристика груза:			
Наименование*	Габариты	Масса	
Транспортное средство (автопоезд) (марка и модель транспортного средства (тягача, прицепа (полуприцепа)), государственный регистрационный знак транспортного средства (тягача, прицепа (полуприцепа))			
Параметры транспортного средства (автопоезда):			
Масса транспортного средства без груза (т)		Масса транспортного средства с грузом (т)	
Масса тягача (т)		Масса прицепа (полуприцепа) (т)	
Расстояния между осями			
Нагрузки на оси (т)			
Габариты транспортного средства (автопоезда)			
Длина (м)	Ширина (м)	Высота (м)	Минимальный радиус поворота с грузом (м)
Необходимость автомобиля сопровождения (прикрытия)			
Предполагаемая максимальная скорость движения транспортного средства (автопоезда) (км/час)			

Банковские реквизиты		
Оплату гарантируем		
(должность)	(подпись)	(фамилия)

* в графе указывается полное наименование груза, основные характеристики, марка, модель, описание индивидуальной и транспортной тары (способ крепления).

Приложение 3
к Административному регламенту предоставления администрацией Петропавловск-Камчатского городского округа муниципальной услуги по выдаче специального разрешения на движение по автомобильным дорогам местного значения в границах Петропавловск-Камчатского городского округа транспортного средства, осуществляющего перевозки тяжеловесных и (или) крупногабаритных грузов

ОБРАЗЕЦ

Схема транспортного средства (автопоезда), с использованием которого планируется осуществлять перевозки крупногабаритных и (или) тяжеловесных грузов, с указанием размещения такого груза

Вид сбоку:

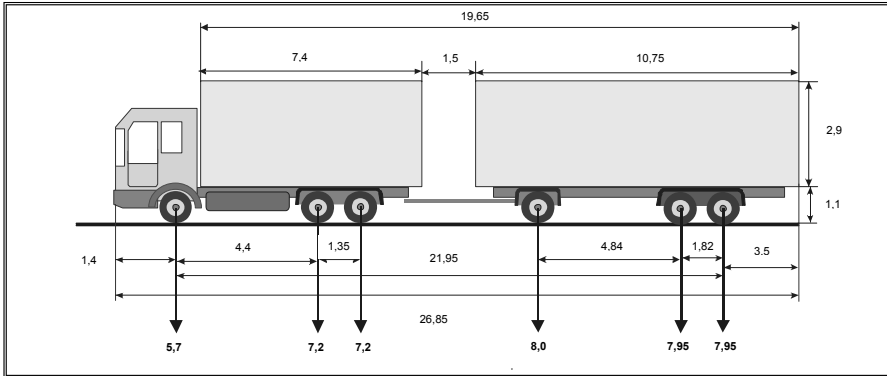

Вид сзади:

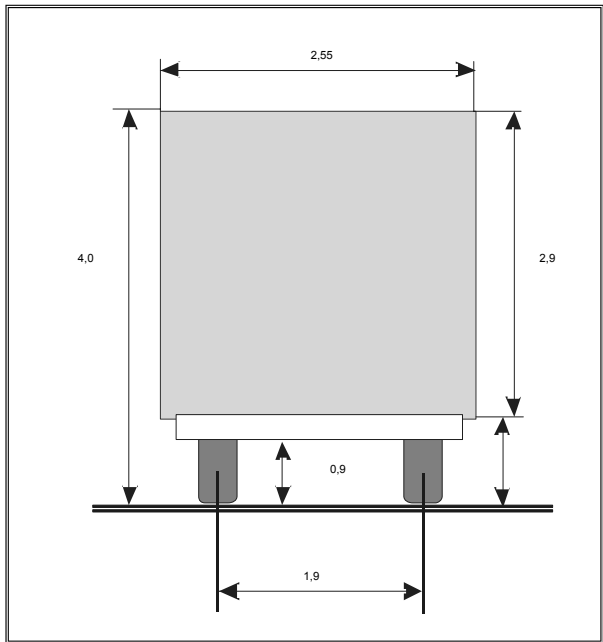

_____ (должность, фамилия заявителя) _____ (подпись заявителя)
« ____ » _____ 20__ г. М.П.

Приложение 4
к Административному регламенту предоставления администрацией Петропавловск-Камчатского городского округа муниципальной услуги по выдаче специального разрешения на движение по автомобильным дорогам местного значения в границах Петропавловск-Камчатского городского округа транспортного средства, осуществляющего перевозки тяжеловесных и (или) крупногабаритных грузов

Банковские реквизиты для зачисления государственной пошлины за выдачу специального разрешения в рамках предоставления муниципальной услуги

Банк получателя: Отделение Петропавловск-Камчатский г. Петропавловск-Камчатский
БИК банка: 043002001
Р/счет: 40101810100000010001
ИНН/КПП получателя: 4101128100 / 410101001
Получатель: УФК по Камчатскому краю (Управление городского хозяйства администрации Петропавловск-Камчатского городского округа л/с 04383011170) 683000 г. Петропавловск-Камчатский, ул. Ленинская, 12 т. 235-090; ф. 235-031
Код ОКТМО: 30701000
КБК: 907 108 07173 01 0000 110

Банковские реквизиты для внесения платы в счет возмещения вреда, причиняемого автомобильной дороге местного значения в границах Петропавловск-Камчатского городского округа транспортным средством, осуществляющим перевозки тяжеловесных грузов

Банк получателя: Отделение Петропавловск-Камчатский г. Петропавловск-Камчатский
БИК банка: 043002001
Р/счет: 40101810100000010001

ИНН/КПП получателя: 4101128100 / 410101001
Получатель: УФК по Камчатскому краю (Управление городского хозяйства администрации Петропавловск-Камчатского городского округа л/с 04383011170) 683000 г. Петропавловск-Камчатский, ул. Ленинская, 12 т. 235-090; ф. 235-031
Код ОКТМО: 30701000
КБК: 907 116 37030 04 0000 140

Приложение 5
к Административному регламенту предоставления администрацией Петропавловск-Камчатского городского округа муниципальной услуги по выдаче специального разрешения на движение по автомобильным дорогам местного значения в границах Петропавловск-Камчатского городского округа транспортного средства, осуществляющего перевозки тяжеловесных и (или) крупногабаритных грузов

ОБРАЗЕЦ

Специальное разрешение № _____ на движение по автомобильным дорогам местного значения в границах Петропавловск-Камчатского городского округа транспортного средства, осуществляющего перевозки крупногабаритных и (или) тяжеловесных грузов

(лицевая сторона)

Вид перевозки (межрегиональная, местная):	местная	Год	
Разрешено выполнить	Поездок в период с		по
По маршруту			
Транспортное средство (автопоезд) (марка и модель транспортного средства (тягача, прицепа (полуприцепа)), государственный регистрационный знак транспортного средства (тягача, прицепа (полуприцепа)):			
Наименование, адрес и телефон владельца транспортного средства:			
Характеристика груза (наименование, габариты, масса):			
Параметры транспортного средства (автопоезда):			
Масса транспортного средства (автопоезда) без груза (т)		Масса транспортного средства (автопоезда) с грузом (т)	
Масса тягача (т)		Масса прицепа (полуприцепа) (т)	
Расстояние между осями		Нагрузки на оси (т)	
Количество осей		Масса транспортного средства с грузом (т)	
Габариты транспортного средства (автопоезда):			
Длина (м)	Ширина (м)	Высота (м)	
Разрешение выдано (наименование уполномоченной организации):			
Муниципальным казенным учреждением «Управление дорожного хозяйства Петропавловск-Камчатского городского округа»			
(должность)	(подпись)	(ФИО)	
« ____ » _____ 20__ г.			

(оборотная сторона)

Вид сопровождения:	
Особые условия движения*	
Владельцы автомобильных дорог, сооружений, инженерных коммуникаций, органы управления Госавтоинспекции и другие организации, согласовавшие перевозку (указывается наименование согласующей организаций, исходящий номер и дата согласования)	
А. с основными положениями и требованиями законодательства Российской Федерации в области перевозки тяжеловесных и (или) крупногабаритных грузов по дорогам Российской Федерации и настоящего специального разрешения ознакомлен:	
Водитель(и) транспортного средства	(Ф.И.О) подпись
Б. Транспортное средство с грузом/без груза соответствует требованиям законодательства Российской Федерации в области перевозки тяжеловесных и (или) крупногабаритных грузов и параметрам, указанным в настоящем специальном разрешении	
(подпись владельца транспортного средства)	(Ф.И.О)
« ____ » _____ 20__ г.	М.П. (при наличии)
Отметки владельца транспортного средства о поездке (поездках) транспортного средства (указывается дата и время начала каждой поездки, заверяется подписью ответственного лица и печатью организации (при наличии))	

Заместитель председателя рабочей группы:
Тур Е.А. – заместитель руководителя Управления делами администрации Петропавловск-Камчатского городского округа.
Секретарь рабочей группы:
Горина В.А. – начальник отдела по внутренней политике и организационной работе Управления делами администрации Петропавловск-Камчатского городского округа.
Члены рабочей группы:
Бартош Н.В. – заместитель начальника муниципального казенного учреждения «Управление благоустройства города Петропавловска-Камчатского» (по согласованию);
Витер И.В. – Почетный гражданин Петропавловск-Камчатского городского округа (по согласованию);
Котков А.В. – генеральный директор Автономной некоммерческой организации «Военно-спортивный центр «Кадет» (по согласованию);
Макарова В.Н. – директор муниципального образовательного учреждения «Средняя общеобразовательная школа № 12» (по согласованию);
Мелехина Т.В. – депутат Городской Думы Петропавловск-Камчатского городского округа по единому муниципальному избирательному округу (по согласованию);
Поспелова А.Н. – директор муниципального автономного дошкольного образовательного учреждения «Детский сад № 43 – Центр развития ребенка» (по согласованию);
Сароян С.А. – генеральный директор общества с ограниченной ответственностью «Производственно-торговый комбинат «Парни» (по согласованию);
Скрипник П.В. – руководитель Камчатской краевой организации общероссийской общественной организации «Российский Союз Молодежи» (по согласованию);
Терехов А.М. – депутат Городской Думы Петропавловск-Камчатского городского округа по избирательному округу № 8 (по согласованию).

АДМИНИСТРАЦИЯ
ПЕТРОПАВЛОВСК-КАМЧАТСКОГО ГОРОДСКОГО ОКРУГА

ПОСТАНОВЛЕНИЕ

от 02.02.2018 г. № 171

О внесении изменений в постановление администрации Петропавловск-Камчатского городского округа от 30.03.2016 № 412 «О функциях и полномочиях Комитета по управлению жилищным фондом администрации Петропавловск-Камчатского городского округа»

В соответствии с пунктом 2.2 Устава Комитета по управлению жилищным фондом администрации Петропавловск-Камчатского городского округа, утвержденного Решением Городской Думы Петропавловск-Камчатского городского округа от 26.12.2012 № 66-р, ПОСТАНОВЛЯЮ:

1. Внести в приложение 2 к постановлению администрации Петропавловск-Камчатского городского округа от 30.03.2016 № 412 «О функциях и полномочиях Комитета по управлению жилищным фондом администрации Петропавловск-Камчатского городского округа» следующие изменения:

1.1 абзац первый пункта 1.4 изложить в следующей редакции:

«1.4. в сфере согласования переустройства и (или) перепланировки жилых помещений, принятия решений о переводе жилых помещений в нежилые помещения и нежилых помещений в жилые помещения, обеспечения деятельности органа местного самоуправления по признанию помещения жилым помещением, жилого помещения непригодным для проживания и многоквартирного дома аварийным и подлежащим сносу или реконструкции.»;

1.2 подпункт 1.4.1 изложить в следующей редакции:

«1.4.1 принятие решений о переводе жилых помещений в нежилые помещения и нежилых помещений в жилые помещения.»;

1.3 подпункт 1.4.2 изложить в следующей редакции:

«1.4.2 принятие решения о согласовании или об отказе в согласовании переустройства и (или) перепланировки жилого помещения в соответствии с условиями и порядком переустройства и перепланировки жилых помещений, а также документа, подтверждающего принятие такого решения.»;

2. Управлению делами администрации Петропавловск-Камчатского городского округа опубликовать настоящее постановление в газете «Град Петра и Павла» и разместить на официальном сайте администрации Петропавловск-Камчатского городского округа в информационно-телекоммуникационной сети «Интернет».

3. Настоящее постановление вступает в силу после дня его официального опубликования и распространяется на правоотношения, возникшие с 19.08.2017 года.

4. Контроль за исполнением настоящего постановления возложить на председателя Комитета по управлению жилищным фондом администрации Петропавловск-Камчатского городского округа.

*Глава
Петропавловск-Камчатского городского округа
В.Ю. Иваненко*

АДМИНИСТРАЦИЯ
ПЕТРОПАВЛОВСК-КАМЧАТСКОГО ГОРОДСКОГО ОКРУГА

ПОСТАНОВЛЕНИЕ

от 02.02.2018 г. № 180

О внесении изменения в постановление администрации Петропавловск-Камчатского городского округа от 27.06.2017 № 1606 «О Порядке предоставления физическим лицам жилых помещений муниципального жилищного фонда коммерческого использования»

В соответствии с пунктом 4 части 3 статьи 19 Жилищного кодекса Российской Федерации, частью 13 статьи 13 Решения Городской Думы Петропавловск-Камчатского городского округа от 05.07.2016 № 453-нд «О порядке управления и распоряжения имуществом, находящимся в собственности Петропавловск-Камчатского городского округа» ПОСТАНОВЛЯЮ:

1. Внести в Порядок предоставления физическим лицам жилых помещений муниципального жилищного фонда коммерческого использования, утвержденный постановлением администрации Петропавловск-Камчатского городского округа от 27.06.2017 № 1606, изменение, изложив его в редакции согласно приложению.

2. Управлению делами администрации Петропавловск-Камчатского городского округа опубликовать настоящее постановление в газете «Град Петра и Павла» и разместить на официальном сайте администрации Петропавловск-Камчатского городского округа в информационно-телекоммуникационной сети «Интернет».

3. Настоящее постановление вступает в силу после дня его официального опубликования и распространяется на правоотношения, возникшие с 30.12.2017.

4. Контроль за исполнением настоящего постановления возложить на председателя Комитета по управлению жилищным фондом администрации Петропавловск-Камчатского городского округа.

*Глава
Петропавловск-Камчатского городского округа
В.Ю. Иваненко*

Приложение
к постановлению администрации
Петропавловск-Камчатского
городского округа
от 02.02.2018 № 180

Приложение
к постановлению администрации
Петропавловск-Камчатского
городского округа
от 27.06.2017 № 1606

Порядок предоставления физическим лицам жилых помещений муниципального жилищного фонда коммерческого использования

1. Порядок предоставления физическим лицам жилых помещений муниципального жилищного фонда коммерческого использования (далее – Порядок) разработан в соответствии с частью 13 статьи 13 Решения Городской Думы Петропавловск-Камчатского городского округа от 05.07.2016 № 453-нд «О порядке управления и распоряжения имуществом, находящимся в собственности Петропавловск-Камчатского городского округа».

2. Жилые помещения муниципального жилищного фонда коммерческого использования по договорам найма предоставляются во временное владение и пользование за плату для проживания гражданам Российской Федерации, следующих категорий:

1) не являющимся нанимателями жилых помещений, расположенных на территории Камчатского края, по договорам социального найма, договорам найма жилых помещений жилищного фонда социального использования, договорам найма специализированного жилищного фонда или членами семьи нанимателя жилого помещения по договору социального найма, договору найма жилого помещения жилищного фонда социального использования, договору найма специализированного жилищного фонда либо собственниками жилых помещений, расположенных на территории Камчатского края, или членами семьи собственника жилого помещения;

2) являющимся нанимателями жилых помещений, расположенных на территории Камчатского края, по договорам социального найма, договорам найма жилых помещений жилищного фонда социального использования или членами семьи нанимателя жилого помещения по договору социального найма, договору найма жилого помещения жилищного фонда социального использования либо членами семьи собственника жилых помещений, расположенных на территории Камчатского края, обеспеченных общей площадью жилого помещения на 1 члена семьи менее учетной нормы.

3. Предоставлению физическим лицам жилых помещений муниципального жилищного фонда коммерческого использования предшествует постановка на учет граждан, нуждающихся в жилом помещении муниципального жилищного фонда коммерческого использования, которая является этапом и составляющей частью процедуры предоставления жилого помещения муниципального жилищного фонда коммерческого использования физическому лицу.

Граждане Российской Федерации, указанные в пункте 2 настоящего Порядка (далее – физические лица), обращаются с заявлением о постановке на учет граждан, нуждающихся в жилом помещении муниципального жилищного фонда коммерческого использования (далее – заявление) по форме согласно приложению к настоящему Порядку через службу «одного окна» Управления делами администрации Петропавловск-Камчатского городского округа (далее – служба «одного окна») по адресу: 683003, город Петропавловск-Камчатский, улица Ленинградская, дом 74/1, 1 этаж (часы приема: понедельник-четверг с 09.30 до 17.00 часов, пятница с 09.30 до 15.30 часов, перерыв с 13.00 до 14.00 часов) в уполномоченный орган администрации Петропавловск-Камчатского городского округа – Комитет по управлению жилищным фондом администрации Петропавловск-Камчатского городского округа (далее – Комитет). Подача заявления осуществляется физическим лицом лично или через своего представителя (далее – лицо подавшее заявление).

В заявлении указываются члены семьи физического лица.

4. с заявлением представляются следующие документы:

4.1 документ, удостоверяющий личность физического лица и членов его семьи, в том числе свидетельство о рождении членов семьи физического лица, документы, подтверждающие состав семьи (свидетельства о заключении брака, свидетельства о расторжении брака, решения об усыновлении (удочерении), судебные решения о признании членом семьи);

4.2 документ, подтверждающий полномочия представителя физического лица, оформленный в соответствии с законодательством Российской Федерации, в случае, если с заявлением обращается представитель физического лица;

4.3 выписка из Единого государственного реестра недвижимости (далее – ЕГРН) о правах физического лица и членов его семьи на имеющиеся у них объекты недвижимого имущества на территории Камчатского края, в том числе на ранее существовавшие фамилию, имя, отчество в случае их изменения (при наличии), полученную не ранее, чем за 30 календарных дней до даты подачи заявления;

4.4 документы, подтверждающие наличие либо отсутствие в собственности у физического лица и членов его семьи (кроме членов семьи, рожденных после 01.03.2000) объектов недвижимого имущества на территории Камчатского края, права на которые не зарегистрированы в ЕГРН, в том числе на ранее существовавшие фамилию, имя, отчество в случае их изменения, полученные не ранее, чем за 40 календарных дней до даты подачи заявления;

4.5 копия домовой книги или копия поквартирной карточки с мест регистрации физического лица и членов его семьи, для физических лиц, зарегистрированных на территории Камчатского края;

4.6 для физических лиц, являющихся нанимателями жилых помещений, расположенных на территории Камчатского края, по договорам социального найма, договорам найма жилых помещений жилищного фонда социального использования или членами семьи нанимателя жилого помещения по договору социального найма, договору найма жилого помещения жилищного фонда социального использования, обеспеченным общей площадью жилого помещения на одного члена семьи менее учетной нормы, – копия договора социального найма (договора найма жилого помещения жилищного фонда социального использования);

4.7 для физических лиц, являющихся членами семьи собственника жилых помещений, расположенных на территории Камчатского края, обеспеченным общей площадью жилого помещения на одного члена семьи менее учетной нормы, – выписка из ЕГРН на жилое помещение или копия свидетельства о государственной регистрации права собственности (для собственников);

4.8 согласие на обработку персональных данных от физического лица, членов семьи физического лица, указанных в заявлении, а также согласие на размещение на официальном сайте администрации Петропавловск-Камчатского городского округа в сети «Интернет» персональных данных, при актуализации списка принятых физических лиц на учет граждан, нуждающихся в жилых помещениях, предоставляемых по договорам найма муниципального жилищного фонда коммерческого использования (далее – учет граждан), от физического лица;

4.9 согласие физического лица на уведомление посредством СМС уведомления либо телефонного звонка о необходимости явки в Комитет в случае наличия свободных жилых помещений муниципального жилищного фонда коммерческого использования.

5. Специалист службы «одного окна», осуществляющий прием документов (далее – лицо, осуществляющее прием документов), в день подачи заявления:

5.1 при представлении копий документов производит их сверку с подлинниками, проставляет на копиях удостоверительную надпись и возвращает подлинники лицу, подавшему документы, в день их подачи;

5.2 при отсутствии копий документов изготавливает их копии, проставляет на копиях удостоверительную надпись и возвращает подлинники лицу, подавшему документы, в день их подачи;

5.3 при предоставлении нотариально заверенных копий документов, осуществляет их прием;

5.4 регистрирует заявление в системе электронного документооборота «DocsVision» (далее – система электронного документооборота) с автоматическим присвоением ему персонального регистрационного номера, а также указывает время приема заявления, и выдает лицу, подающему документы копию зарегистрированного заявления, прошедшего

регистрацию в системе электронного документооборота, лично, или направляет почтовым отправлением или по адресу электронной почты, указанному в заявлении, и передает заявление с приложением документов в Комитет.

6. Срок рассмотрения заявления и документов составляет 30 дней со дня регистрации заявления в службе «одного окна».

Результатом рассмотрения заявления и документов является Приказ Комитета о принятии физического лица на учет граждан или уведомление об отказе в принятии на учет граждан, в случае наличия оснований для отказа в принятии на учет граждан в соответствии с пунктом 9 настоящего Порядка.

7. Специалист Комитета в течение 15 дней со дня регистрации заявления в службе «одного окна» устанавливает наличие или отсутствие оснований для принятия физического лица на учет граждан.

В случае наличия оснований для принятия на учет граждан в срок, установленный в абзаце первом настоящего пункта, специалист Комитета подготавливает проект приказа Комитета о принятии физического лица на учет граждан (далее – Приказ) и передает его на подписание председателю Комитета, который подписывает его в течение 2 рабочих дней.

В случае наличия оснований для отказа в принятии на учет граждан в соответствии с пунктом 9 настоящего Порядка, в срок, установленный абзацем первым настоящего пункта, специалист Комитета готовит проект уведомления об отказе в принятии на учет граждан с указанием оснований для отказа в принятии на учет граждан и передает его на подписание председателю Комитета, который подписывает его в течение 2 рабочих дней.

Ведение учета граждан осуществляется Комитетом на основании поданных заявлений исходя из даты и времени подачи заявлений.

8. Комитет не позднее 5 рабочих дней со дня подписания Приказа либо подписания уведомления об отказе в принятии на учет выдает или направляет лицу, подавшему документы, уведомление о принятии на учет с указанием номера очереди либо уведомление об отказе в принятии на учет граждан.

9. Основаниями для отказа в принятии на учет граждан является:

9.1 непредставление физическим лицом в день подачи заявления документов, указанных в пункте 4 настоящего Порядка;

9.2 если физическое лицо не относится к указанным в пункте 2 настоящего Порядка категориям физических лиц.

10. Свободные жилые помещения муниципального жилищного фонда коммерческого использования предлагаются физическим лицам, состоящим на учете граждан, в порядке очередности исходя из времени принятия таких граждан на учет граждан.

11. для предложения физическим лицам, состоящим на учете граждан, свободных жилых помещений муниципального жилищного фонда коммерческого использования Комитет направляет посредством СМС уведомления или телефонограммы приглашение, в котором указывается адрес Комитета, дата и время прибытия физического лица. Телефонограмма оформляется и подписывается специалистом Комитета.

12. Решение о предоставлении жилых помещений муниципального жилищного фонда коммерческого использования принимается в форме постановления администрации Петропавловск-Камчатского городского округа.

13. Физическое лицо, ознакомившись с предложенными свободными жилыми помещениями муниципального жилищного фонда коммерческого использования в день ознакомления подает заявление о согласии на предоставление жилого помещения с указанием его адреса, а также срока, на который он желает заключить договор (не более 5 лет), и в течение 10 рабочих дней предоставляет в Комитет документы, указанные в подпунктах 4.3, 4.4., 4.5 настоящего Порядка, в случае, если срок, установленный в указанных подпунктах, истек либо сведения, содержащиеся в указанных документах не соответствуют действительности.

Заявление о согласии на предоставление жилого помещения либо отказ от предложенных жилых помещений подаются физическим лицом в Комитет.

Заявление о согласии на предоставление жилого помещения или отказ от предоставляемых жилых помещений в день поступления регистрируется специалистом Комитета в системе электронного документооборота.

14. в течение 5 рабочих дней со дня получения заявления о согласии на предоставление жилого помещения и документов, в соответствии с пунктом 13 настоящего Порядка, Комитет готовит проект постановления администрации Петропавловск-Камчатского городского округа о предоставлении жилого помещения по договору найма жилого помещения муниципального жилищного фонда коммерческого использования.

Срок подписания постановления администрации Петропавловск-Камчатского городского округа о предоставлении жилого помещения по договору найма жилого помещения муниципального жилищного фонда коммерческого использования Главой Петропавловск-Камчатского городского округа составляет 10 календарных дней.

15. не предоставление физическим лицом заявления о согласии на предоставление жилого помещения и (или) не предоставление в течении 10 рабочих дней со дня подачи заявления о согласии на предоставление жилого помещения документов в соответствии с пунктом 13 настоящего Порядка либо неявки физического лица в установленный срок для выбора жилых помещений является основанием для предложения жилых помещений муниципального жилищного фонда коммерческого использования следующему физическому лицу, состоящему на учете граждан.

16. Список принятых физических лиц на учет граждан актуализируется Комитетом ежегодно 10 февраля, 10 мая, 10 августа, 10 ноября и размещается на официальном сайте администрации Петропавловск-Камчатского городского округа в сети «Интернет».

17. в случае предоставления жилого помещения муниципального жилищного фонда коммерческого использования физическому лицу, Комитет издает приказ в течении 2 рабочих дней со дня предоставления жилого помещения о снятии физического лица с учета граждан.

**Приложение
к Порядку предоставления
физическим лицам жилых помещений
муниципального жилищного фонда
коммерческого использования**

В Комитет по управлению
жилищным фондом администрации
Петропавловск-Камчатского городского округа

От _____

(фамилия, имя, отчество (последнее при наличии) физического лица)

(адрес проживания физического лица)

(фамилия, имя, отчество (последнее при наличии)
представителя физического лица)

(адрес по которому необходимо отправить ответ)

(номер телефона (при наличии))

**Заявление о постановке на учет граждан,
нуждающихся в жилом помещении муниципального
жилищного фонда коммерческого использования**

Прошу поставить меня на учет граждан, нуждающихся в жилом помещении муниципального жилищного фонда коммерческого использования с составом семьи _____ человек (а):

1. _____ ;
2. _____ ;
3. _____ ;
4. _____ .

« ____ » _____ 20 ____ г. _____
(Ф.И.О. физического лица, подпись)

АДМИНИСТРАЦИЯ
ПЕТРОПАВЛОВСК-КАМЧАТСКОГО ГОРОДСКОГО ОКРУГА

ПОСТАНОВЛЕНИЕ

от 02.02.2018 г. № 181

**О Порядке предоставления
государственным органам и юридическим лицам
жилых помещений муниципального жилищного
фонда коммерческого использования**

В соответствии с пунктом 4 части 3 статьи 19 Жилищного кодекса Российской Федерации, частями 13.2, 13.3 статьи 13 Решения Городской Думы Петропавловск-Камчатского городского округа от 05.07.2016 № 453-нд «О порядке управления и распоряжения имуществом, находящимся в собственности Петропавловск-Камчатского городского округа» ПОСТАНОВЛЯЮ:

1. Утвердить Порядок предоставления государственным органам и юридическим лицам жилых помещений муниципального жилищного фонда коммерческого использования согласно приложению.

2. Управлению делами администрации Петропавловск-Камчатского городского округа опубликовать настоящее постановление в газете «Град Петра и Павла» и разместить на официальном сайте администрации Петропавловск-Камчатского городского округа в информационно-телекоммуникационной сети «Интернет».

3. Настоящее постановление вступает в силу после дня его официального опубликования.

4. Контроль за исполнением настоящего постановления возложить на председателя Комитета по управлению жилищным фондом администрации Петропавловск-Камчатского городского округа.

*Глава
Петропавловск-Камчатского городского округа
В.Ю. Иваненко*

**Приложение
к постановлению администрации
Петропавловск-Камчатского
городского округа
от 02.02.2018 № 181**

**Порядок предоставления государственным органам
и юридическим лицам жилых помещений муниципального
жилищного фонда коммерческого использования**

1. Порядок предоставления государственным органам и юридическим лицам жилых помещений муниципального жилищного фонда коммерческого использования (далее – Порядок) разработан в соответствии с частями 13.2, 13.3 статьи 13 Решения Городской Думы Петропавловск-Камчатского городского округа от 05.07.2016 № 453-нд «О порядке управления и распоряжения имуществом, находящимся в собственности Петропавловск-Камчатского городского округа».

2. Жилые помещения муниципального жилищного фонда коммерческого использования по договорам аренды предоставляются во временное владение и пользование (в целях использования для проживания работников (сотрудников), не являющихся нанимателями жилых помещений по договорам социального найма, договорам найма специализированного жилищного фонда, договорам найма жилых помещений жилищного фонда социального использования, а также собственниками жилых помещений, расположенных на территории городского округа, Елизовского муниципального района, Вилучинского городского округа (далее – работники (сотрудники)), на период их трудовых отношений, но не более 5 лет) следующим государственным органам и юридическим лицам:

2.1 государственным организациям здравоохранения Камчатского края (для обеспечения жилыми помещениями врачей);

2.2 федеральным государственным органам, их территориальным органам, в которых предусмотрена военная служба (для обеспечения жилыми помещениями военнослужащих офицерского состава);

2.3 органам и учреждениям уголовно-исполнительной системы (для обеспечения жилыми помещениями сотрудников уголовно-исполнительной системы среднего, старшего и высшего начальствующего состава);

2.4 органам внутренних дел, их территориальным органам (для обеспечения жилыми помещениями участковых уполномоченных полиции);

2.5 федеральным государственным бюджетным учреждениям науки Камчатского научного центра Дальневосточного отделения Российской академии наук.

3. Государственные органы и юридические лица, указанные в пункте 2 настоящего Порядка (далее – юридические лица), обращаются с заявлением о предоставлении жилого помещения муниципального жилищного фонда коммерческого использования (далее – заявление), по форме согласно приложению к настоящему Порядку, в целях обеспечения своих работников (сотрудников) жилыми помещениями для временного проживания через службу «одного окна» Управления делами администрации Петропавловск-Камчатского городского округа (далее – служба «одного окна») по адресу: 683003, город Петропавловск-Камчатский, улица Ленинградская, дом 74/1, 1 этаж (часы приема: понедельник-четверг с 09.30 до 17.00 часов, пятница с 09.30 до 15.30 часов, перерыв с 13.00 до 14.00 часов) в уполномоченный орган администрации Петропавловск-Камчатского городского округа – Комитет по управлению жилищным фондом администрации Петропавловск-Камчатского городского округа (далее – Комитет). в заявлении указывается срок, на который предполагается заключить договор аренды (но не более 5 лет), должность, занимаемая работником (сотрудником), нуждающимся в жилом помещении муниципального жилищного фонда коммерческого использования, а также примерные требования к жилому помещению муниципального жилищного фонда коммерческого использования: необходимое количество комнат, общая площадь и предполагаемый район месторасположения жилого помещения.

4. с заявлением представляются заверенные подписью руководителя и печатью юридического лица копии следующих документов:

4.1 устав юридического лица;

4.2 свидетельство о государственной регистрации юридического лица;

4.3 выписка из Единого государственного реестра юридических лиц, полученная не ранее двух месяцев до даты обращения с заявлением;

4.4 приказ (распоряжение, решение) о назначении руководителя юридического лица на должность.

5. Специалист службы «одного окна», осуществляющий прием документов, в день подачи заявления и документов регистрирует заявление в системе электронного документооборота «DocsVision» с автоматическим присвоением ему персонального регистрационного номера, а также указывает время приема заявления, и выдает лицу, подающему документы, копию зарегистрированного заявления, прошедшего регистрацию, лично, или направляет почтовым отправлением или по адресу электронной почты, указанному в заявлении, и передает заявление с приложением документов в Комитет.

6. Срок рассмотрения заявления и документов составляет 30 календарных дней со дня регистрации заявления в службе «одного окна».

В случае поступления двух и более заявлений от юридических лиц, содержащих аналогичные требования по необходимому количеству комнат, общей площади и предполагаемого района месторасположения жилого помещения, жилое помещение предоставляется юридическому лицу, подавшему заявлению ранее при отсутствии оснований для отказа в предоставлении жилого помещения муниципального жилищного фонда коммерческого использования, указанных в пункте 7 настоящего Порядка.

7. Основаниями для отказа в предоставлении жилого помещения муниципального жилищного фонда коммерческого использования являются:

7.1 отсутствие свободных жилых помещений в муниципальном жилищном фонде коммерческого использования, подходящих под критерии, указанные в заявлении юридического лица, в части количества комнат, общей площади жилого помещения и предполагаемого района месторасположения жилого помещения;

7.2 несоответствие государственного органа или юридического лица, подавшего заявление, категории, указанной в пункте 2 настоящего Порядка;

7.3 несоответствие должности сотрудника (работника), указанной в заявлении, должности сотрудника (работника), указанной в подпунктах 2.1-2.4 настоящего Порядка;

7.4 не предоставление документов, указанных в пункте 4 настоящего Порядка.

8. при наличии оснований для отказа в предоставлении жилого помещения муниципального жилищного фонда коммерческого использования, указанных в пункте 7 настоящего Порядка, специалист Комитета в течение 25 календарных дней со дня регистрации заявления в службе «одного окна» готовит проект уведомления об отказе в предоставлении жилого помещения муниципального жилищного фонда коммерческого использования с указанием основания для отказа в предоставлении жилого помещения муниципального жилищного фонда коммерческого использования, которое подписывается председателем Комитета

В случае отсутствия оснований для отказа в предоставлении жилого помещения муниципального жилищного фонда коммерческого использования, указанных в пункте 7 настоящего Порядка, специалист Комитета в течение срока, установленного абзацем первым настоящего пункта, готовит уведомление о наличии свободных жилых помещений, с указанием конкретных адресов жилых помещений, которое подписывается председателем Комитета.

Уведомление о наличии свободных жилых помещений в муниципальном жилищном фонде коммерческого использования, уведомление об отказе в предоставлении жилого помещения муниципального жилищного фонда коммерческого использования являются результатом рассмотрения заявления юридического лица и направляются в течение 5 календарных дней после их подписания председателем Комитета по адресу, указанному в заявлении.

9. при получении юридическим лицом уведомления о наличии свободных жилых помещений в муниципальном жилищном фонде коммерческого использования юридическое лицо в течение 3 рабочих дней со дня получения уведомления направляет в Комитет письмо о согласии заключить договор аренды жилого помещения муниципального жилищного фонда коммерческого использования (далее – договор), с указанием адреса жилого помещения, а также срока, на который юридическое лицо желает заключить договор (но не более 5 лет).

10. Комитет в течение 20 рабочих дней после получения письма, указанного в пункте 9 настоящего Порядка, в соответствии с Федеральным законом от 26.07.2006 № 135-ФЗ «О защите конкуренции» и Федеральным законом от 29.07.1998 № 135-ФЗ «Об оценочной деятельности в Российской Федерации» организует работу по проведению оценки рыночной стоимости аренды жилого помещения.

11. в течение 5 рабочих дней после получения отчета об оценке жилого помещения Комитет готовит проект постановления администрации Петропавловск-Камчатского городского округа о предоставлении жилого помещения по договору аренды юридическому лицу (далее – постановление) и направляет его на подписание Главе Петропавловск-Камчатского городского округа.

Срок подписания постановления Главой Петропавловск-Камчатского городского округа составляет 10 календарных дней.

В течение 5 рабочих дней после подписания постановления специалист Комитета готовит проект договора, который подписывается председателем Комитета и направляется заявителю по адресу, указанному в заявлении.

12. Юридическое лицо в течение 10 рабочих дней после получения проекта договора рассматривает, подписывает и направляет подписанный договор в адрес Комитета.

В случае не подписания и (или) не направления договора в срок, указанный в абзаце первом настоящего пункта, в адрес Комитета, юридическое лицо считается отказавшимся от подписания договора. при таких обстоятельствах заявление и документы возвращаются юридическому лицу в течение 30 календарных дней со дня истечения срока, указанного в абзаце первом настоящего пункта, при этом юридическое лицо не лишается права обратиться с заявлением повторно.

**Приложение
к Порядку предоставления
государственным органам и юридическим лицам
жилых помещений муниципального жилищного фонда
коммерческого использования**

В Комитет по управлению
жилищным фондом администрации
Петропавловск-Камчатского городского округ

От _____

(наименование государственного органа или юридического лица)

(юридический адрес)

(Ф.И.О. лица, подающего документы)

(документ, подтверждающий полномочия)

**Заявление о предоставлении
жилого помещения муниципального жилищного фонда
коммерческого использования**

Прошу предоставить во временное владение и пользование по договору аренды жилое помещение муниципального жилищного фонда коммерческого использования, состоящее из _____, площадью _____, расположенное

(указать количество комнат)

в районе _____,

в целях использования для проживания работника (сотрудника), не являющегося нанимателем жилых помещений по договорам социального найма, договорам найма специализированного жилищного фонда, договорам найма жилых помещений жилищного фонда социального использования, а также собственником жилых помещений, расположенных на территории городского округа, Елизовского муниципального района, Вилючинского городского округа, на период его трудовых отношений), занимающего должность _____,

(должность, занимаемая работником (сотрудником))

на срок _____.

(срок, но не более 5 лет)

« _____ » _____ 20 _____ г. _____

(подпись, печать при наличии)

(Ф.И.О. лица, подписывающего заявление)

АДМИНИСТРАЦИЯ
ПЕТРОПАВЛОВСК-КАМЧАТСКОГО ГОРОДСКОГО ОКРУГА

ПОСТАНОВЛЕНИЕ

от 02.02.2018 г. № 182

О внесении изменений в постановление администрации Петропавловск-Камчатского городского округа от 11.04.2017 № 760 «О Порядке формирования муниципального жилищного фонда коммерческого использования»

В соответствии с пунктом 4 части 3 статьи 19 Жилищного кодекса Российской Федерации, частью 13 статьи 13 Решения Городской Думы Петропавловск-Камчатского городского округа от 05.07.2016 № 453-нд «О порядке управления и распоряжения имуществом, находящимся в собственности Петропавловск-Камчатского городского округа», ПОСТАНОВЛЯЮ:

1. Внести в Порядок формирования муниципального жилищного фонда коммерческого использования, утвержденный постановлением администрации Петропавловск-Камчатского городского округа от 11.04.2017 № 760, следующие изменения:

1.1 пункт 3 изложить в следующей редакции:

«3. в муниципальный жилищный фонд коммерческого использования включаются незастроенные (свободные) жилые помещения муниципального жилищного фонда, пригодные для проживания (в которых выявлены основания для проведения ремонта и не включенные в план-график закупок товаров, работ, услуг для обеспечения муниципальных нужд Комитета на 1 год, разрабатываемый и утверждаемый в соответствии со статьей 21 Федерального закона от 05.04.2013 № 44-ФЗ «О контрактной системе в сфере закупок товаров, работ, услуг для обеспечения государственных и муниципальных нужд» (далее – план-график), при этом, общее количество жилых помещений, подлежащих включению в муниципальный жилищный фонд коммерческого использования, составляет не более 300, из которых не более 250 жилых помещений подлежат предоставлению по договорам найма физическим лицам и не более 50 жилых помещений подлежат предоставлению по договорам аренды государственным органам и юридическим лицам.»;

1.2 в пункте 6 слова «проект распоряжения администрацией о признании жилого помещения пригодным» заменить словами «проект распоряжения администрации о признании жилого помещения пригодным»;

1.3 пункт 8 дополнить подпунктом 8.7 следующего содержания:

«8.7 фотографии каждой комнаты, а также помещений вспомогательного использования, находящихся в жилом помещении.»;

1.4 пункт 9.1 изложить в следующей редакции:

«9.1. Решение об отнесении жилых помещений муниципального жилищного фонда коммерческого использования, подлежащих предоставлению государственным органам и юридическим лицам принимается Комитетом в форме приказа, исходя из потребности в таких жилых помещениях, определяемой на основании заявок государственных органов и юридических лиц, указанных в части 13.2 статьи 13 Решения Городской Думы Петропавловск-Камчатского городского округа от 05.07.2016 № 453-нд «О порядке управления и распоряжения имуществом, находящимся в собственности Петропавловск-Камчатского городского округа».

Государственные органы и юридические лица, указанные в части 13.2 статьи 13 Решения Городской Думы Петропавловск-Камчатского городского округа от 05.07.2016 № 453-нд «О порядке управления и распоряжения имуществом, находящимся в собственности Петропавловск-Камчатского городского округа», в срок не позднее 1 октября 2018 года дают заявку о необходимости предоставления им жилых помещений муниципального жилищного фонда коммерческого использования по договорам аренды во временное владение и пользование (далее – заявка) (в целях использования для проживания работников (сотрудников), не являющихся нанимателями жилых помещений по договорам социального найма, договорам найма специализированного жилищного фонда, договорам найма жилых помещений жилищного фонда социального использования, а также собственниками жилых помещений, расположенных на территории городского округа, Елизовского муниципального района, Вилючинского городского округа, на период их трудовых отношений, но не более 5 лет).

Заявки подаются в службу «одного окна» Управления делами администрации Петропавловск-Камчатского городского округа (далее – служба «одного окна») по адресу: 683003, город Петропавловск-Камчатский, улица Ленинградская, дом 74/1, 1 этаж (часы приема: понедельник-четверг с 09.30 до 17.00 часов, пятница с 09.30 до 15.30 часов, перерыв с 13.00 до 14.00 часов) в уполномоченный орган администрации Петропавловск-Камчатского городского округа – Комитет.

В заявке указываются примерные требования к жилому помещению муниципального жилищного фонда коммерческого использования: необходимое количество комнат, общая площадь и предполагаемый район местонахождения жилого помещения.

Комитет в течение 30 календарных дней после дня поступления заявки включает в перечень жилых помещений коммерческого использования, подлежащих предоставлению государственным органам и юридическим лицам, жилое помещение, отвечающее требованиям, указанным в заявке, путем выбора его из перечня жилых помещений коммерческого использования.».

2. Управлению делами администрации Петропавловск-Камчатского городского округа опубликовать настоящее постановление в газете «Град Петра и Павла» и разместить на официальном сайте администрации Петропавловск-Камчатского городского округа в информационно-телекоммуникационной сети «Интернет».

3. Настоящее постановление вступает в силу после дня его официального опубликования.

4. Контроль за исполнением настоящего постановления возложить на председателя Комитета по управлению жилищным фондом администрации Петропавловск-Камчатского городского округа.

*Глава
Петропавловск-Камчатского городского округа
В.Ю. Иваненко*

ПЕТРОПАВЛОВСК-КАМЧАТСКАЯ ГОРОДСКАЯ
ТЕРРИТОРИАЛЬНАЯ ИЗБИРАТЕЛЬНАЯ КОМИССИЯ

ПОСТАНОВЛЕНИЕ

27 января 2018 года № 85/565

О внесении изменений в постановление Петропавловск-Камчатской городской территориальной избирательной комиссии от 16 апреля 2013 года № 86/475 «О формировании участковой избирательной комиссии избирательного участка № 18»

На основании свидетельства о перемене имени от 20 октября 2017 года 1-МЛ № 504041 Петропавловск-Камчатская городская территориальная избирательная комиссия ПОСТАНОВЛЯЕТ:

1. Внести изменение в постановление Петропавловск-Камчатской городской территориальной избирательной комиссии от 16 апреля 2013 года № 86/475 «О формировании участковой избирательной комиссии избирательного участка № 18», изменив фамилию члена участковой избирательной комиссии избирательного участка № 18 «Селезнева Оксана Владимировна» на «Подольская Оксана Владимировна».

от 29 апреля 2013 года № 25/137 «О кандидатурах, зачисленных в резерв составов участковых избирательных комиссий Камчатского края», постановления Петропавловск-Камчатской городской территориальной избирательной комиссии от 27 января 2018 года № 85/564 «О зачислении в резерв составов участковых комиссий Петропавловск-Камчатского городского округа» Петропавловск-Камчатская городская территориальная избирательная комиссия

ПОСТАНОВЛЯЕТ:

1. Освободить от обязанностей члена участковой избирательной комиссии избирательного участка № 67 Шаповалову Людмилу Петровну.
2. Назначить членом участковой избирательной комиссии избирательного участка № 67 с правом решающего голоса Клецкову Ирину Валерьевну, выдвинутую Камчатским краевым отделением политической партии ЛДПР.
3. Освободить от обязанностей члена участковой избирательной комиссии избирательного участка № 67 Бункина Сергея Сергеевича.
4. Назначить членом участковой избирательной комиссии избирательного участка № 67 с правом решающего голоса Долибу Михаила Степановича, выдвинутого собранием избирателей по месту жительства.
5. Освободить от обязанностей члена участковой избирательной комиссии избирательного участка № 67 Кирилину Анну Владимировну.
6. Назначить членом участковой избирательной комиссии избирательного участка № 67 с правом решающего голоса Иващенко Тараса Юрьевича, выдвинутого собранием избирателей по месту жительства.
7. Опубликовать настоящее постановление в газете «Град Петра и Павла».

*Председатель
Петропавловск-Камчатской городской
территориальной избирательной комиссии
Я.В. Костроба*

*Секретарь
Петропавловск-Камчатской городской
территориальной избирательной комиссии
С.В. Графская*

ПЕТРОПАВЛОВСК-КАМЧАТСКАЯ ГОРОДСКАЯ
ТЕРРИТОРИАЛЬНАЯ ИЗБИРАТЕЛЬНАЯ КОМИССИЯ

ПОСТАНОВЛЕНИЕ

27 января 2018 года № 85/578

О формировании участковой избирательной комиссии избирательного участка № 189

В соответствии с частью 2 статьи 15 Федерального закона от 10 января 2003 года № 19-ФЗ «О выборах Президента Российской Федерации», постановлением Петропавловск-Камчатской городской территориальной избирательной комиссии от 20 декабря 2017 года № 82/545 «О зачислении в резерв составов участковых комиссий Петропавловск-Камчатского городского округа», постановлением Петропавловск-Камчатской городской территориальной избирательной комиссии от 27 января 2018 года № 85/564 «О зачислении в резерв составов участковых комиссий Петропавловск-Камчатского городского округа» Петропавловск-Камчатская городская территориальная избирательная комиссия

ПОСТАНОВЛЯЕТ:

1. Сформировать участковую избирательную комиссию избирательного участка № 189 в количестве 3 человек с правом решающего голоса в следующем составе:
Азбукин Денис Русланович, выдвинут собранием избирателей по месту работы;
Бодеева Елена Ивановна, выдвинута Камчатским региональным отделением Политической партии ЛДПР;
Кель Евгений Владимирович, выдвинут Петропавловск-Камчатским местным отделением Всероссийской политической партии «ЕДИНАЯ РОССИЯ».
2. Назначить председателем участковой избирательной комиссии избирательного участка № 189 Келя Евгения Владимировича.
3. Срок полномочий участковой избирательной комиссии избирательного участка № 189 истекает через 10 дней со дня официального опубликования результатов выборов.
4. Опубликовать настоящее постановление в газете «Град Петра и Павла».
5. Контроль за исполнением настоящего постановления возложить на секретаря Петропавловск-Камчатской городской территориальной избирательной комиссии Графскую С. В.

*Председатель
Петропавловск-Камчатской городской
территориальной избирательной комиссии
Я.В. Костроба*

*Секретарь
Петропавловск-Камчатской городской
территориальной избирательной комиссии
С.В. Графская*

ПЕТРОПАВЛОВСК-КАМЧАТСКАЯ ГОРОДСКАЯ
ТЕРРИТОРИАЛЬНАЯ ИЗБИРАТЕЛЬНАЯ КОМИССИЯ

ПОСТАНОВЛЕНИЕ

27 января 2018 года № 85/579

О формировании участковой избирательной комиссии избирательного участка № 190

В соответствии с частью 2 статьи 15 Федерального закона от 10 января 2003 года № 19-ФЗ «О выборах Президента Российской Федерации», постановлением Петропавловск-Камчатской городской территориальной избирательной комиссии от 20 декабря 2017 года № 82/545 «О зачислении в резерв составов участковых комиссий Петропавловск-Камчатского городского округа» Петропавловск-Камчатская городская территориальная избирательная комиссия

ПОСТАНОВЛЯЕТ:

1. Сформировать участковую избирательную комиссию избирательного участка № 190 в количестве 5 человек с правом решающего голоса в следующем составе:
Фадеева Наталья Николаевна, выдвинута Камчатским краевым отделением политической партии «КОММУНИСТИЧЕСКАЯ ПАРТИЯ РОССИЙСКОЙ ФЕДЕРАЦИИ»;
Мускатиньева Надежда Владимировна, выдвинута собранием избирателей по месту работы;
Середина Дарья Сергеевна, выдвинута Камчатским региональным отделением Политической партии ЛДПР;
Соколова Светлана Игоревна, выдвинута Петропавловск-Камчатским местным отделением Всероссийской политической партии «ЕДИНАЯ РОССИЯ».
2. Назначить председателем участковой избирательной комиссии избирательного участка № 190 Соколову Светлану Игоревну.

3. Срок полномочий участковой избирательной комиссии избирательного участка № 190 истекает через 10 дней со дня официального опубликования результатов выборов.

4. Опубликовать настоящее постановление в газете «Град Петра и Павла».
5. Контроль за исполнением настоящего постановления возложить на секретаря Петропавловск-Камчатской городской территориальной избирательной комиссии Графскую С. В.

*Председатель
Петропавловск-Камчатской городской
территориальной избирательной комиссии
Я.В. Костроба*

*Секретарь
Петропавловск-Камчатской городской
территориальной избирательной комиссии
С.В. Графская*

ПЕТРОПАВЛОВСК-КАМЧАТСКАЯ ГОРОДСКАЯ
ТЕРРИТОРИАЛЬНАЯ ИЗБИРАТЕЛЬНАЯ КОМИССИЯ

ПОСТАНОВЛЕНИЕ

27 января 2018 года № 85/580

О формировании участковой избирательной комиссии избирательного участка № 191

В соответствии с частью 2 статьи 15 Федерального закона от 10 января 2003 года № 19-ФЗ «О выборах Президента Российской Федерации», постановлением Петропавловск-Камчатской городской территориальной избирательной комиссии от 20 декабря 2017 года № 82/545 «О зачислении в резерв составов участковых комиссий Петропавловск-Камчатского городского округа» Петропавловск-Камчатская городская территориальная избирательная комиссия

- ПОСТАНОВЛЯЕТ:
1. Сформировать участковую избирательную комиссию избирательного участка № 191 в количестве 3 человек с правом решающего голоса в следующем составе:
Костюшко Людмила Дмитриевна, выдвинута собранием избирателей по месту работы;
Мальцева Наталья Петровна, выдвинута Петропавловск-Камчатским местным отделением Всероссийской политической партии «ЕДИНАЯ РОССИЯ»;
Тарасова Марина Евгеньевна, выдвинута Камчатским региональным отделением Политической партии ЛДПР;
 2. Назначить председателем участковой избирательной комиссии избирательного участка № 191 Мальцеву Наталью Петровну.
 3. Срок полномочий участковой избирательной комиссии избирательного участка № 191 истекает через 10 дней со дня официального опубликования результатов выборов.
 4. Опубликовать настоящее постановление в газете «Град Петра и Павла».
 5. Контроль за исполнением настоящего постановления возложить на секретаря Петропавловск-Камчатской городской территориальной избирательной комиссии Графскую С. В.

*Председатель
Петропавловск-Камчатской городской
территориальной избирательной комиссии
Я.В. Костроба*

*Секретарь
Петропавловск-Камчатской городской
территориальной избирательной комиссии
С.В. Графская*

ПЕТРОПАВЛОВСК-КАМЧАТСКАЯ ГОРОДСКАЯ
ТЕРРИТОРИАЛЬНАЯ ИЗБИРАТЕЛЬНАЯ КОМИССИЯ

ПОСТАНОВЛЕНИЕ

27 января 2018 года № 85/581

О формировании участковой избирательной комиссии избирательного участка № 192

В соответствии с частью 2 статьи 15 Федерального закона от 10 января 2003 года № 19-ФЗ «О выборах Президента Российской Федерации», постановлением Петропавловск-Камчатской городской территориальной избирательной комиссии от 20 декабря 2017 года № 82/545 «О зачислении в резерв составов участковых комиссий Петропавловск-Камчатского городского округа», постановлением Петропавловск-Камчатской городской территориальной избирательной комиссии от 27 января 2018 года № 85/564 «О зачислении в резерв составов участковых комиссий Петропавловск-Камчатского городского округа» Петропавловск-Камчатская городская территориальная избирательная комиссия

- ПОСТАНОВЛЯЕТ:
1. Сформировать участковую избирательную комиссию избирательного участка № 192 в количестве 3 человек с правом решающего голоса в следующем составе:
Вечкаев Николай Геннадьевич, выдвинут Камчатским региональным отделением Политической партии ЛДПР;
Глубокая Наталья Николаевна, выдвинута Петропавловск-Камчатским местным отделением Всероссийской политической партии «ЕДИНАЯ РОССИЯ»;
Кирчикова Татьяна Валерьевна, выдвинута собранием избирателей по месту работы.
 2. Назначить председателем участковой избирательной комиссии избирательного участка № 192 Глубокою Наталью Николаевну.
 3. Срок полномочий участковой избирательной комиссии избирательного участка № 192 истекает через 10 дней со дня официального опубликования результатов выборов.
 4. Опубликовать настоящее постановление в газете «Град Петра и Павла».
 5. Контроль за исполнением настоящего постановления возложить на секретаря Петропавловск-Камчатской городской территориальной избирательной комиссии Графскую С. В.

*Председатель
Петропавловск-Камчатской городской
территориальной избирательной комиссии
Я.В. Костроба*

*Секретарь
Петропавловск-Камчатской городской
территориальной избирательной комиссии
С.В. Графская*

ПЕТРОПАВЛОВСК-КАМЧАТСКАЯ ГОРОДСКАЯ
ТЕРРИТОРИАЛЬНАЯ ИЗБИРАТЕЛЬНАЯ КОМИССИЯ

ПОСТАНОВЛЕНИЕ

27 января 2018 года № 85/582

О формировании участковой избирательной комиссии избирательного участка № 193

В соответствии с частью 2 статьи 15 Федерального закона от 10 января 2003 года № 19-ФЗ «О выборах Президента Российской Федерации», постановлением Петропавловск-Камчатской городской территориальной избирательной комиссии от 20 декабря 2017 года № 82/545 «О зачислении в резерв составов участковых комиссий Петропавловск-Камчатского городского округа» Петропавловск-Камчатская городская территориальная избирательная комиссия

ПОСТАНОВЛЯЕТ:

1. Сформировать участковую избирательную комиссию избирательного участка № 193 в количестве 3 человек с правом решающего голоса в следующем составе:

Комкова Марина Алексеевна, выдвинута Петропавловск-Камчатским местным отделением Всероссийской политической партии «ЕДИНАЯ РОССИЯ»;

Муслимова Татьяна Владимировна, выдвинута Камчатским региональным отделением Политической партии ЛДПР;

Шевченко Татьяна Борисовна, выдвинута собранием избирателей по месту работы.

2. Назначить председателем участковой избирательной комиссии избирательного участка № 193 Комкову Марину Алексеевну.

3. Срок полномочий участковой избирательной комиссии избирательного участка № 193 истекает через 10 дней со дня официального опубликования результатов выборов.

4. Опубликовать настоящее постановление в газете «Град Петра и Павла».

5. Контроль за исполнением настоящего постановления возложить на секретаря Петропавловск-Камчатской городской территориальной избирательной комиссии Графскую С. В.

*Председатель
Петропавловск-Камчатской городской
территориальной избирательной комиссии
Я.В. Кострба*
*Секретарь
Петропавловск-Камчатской городской
территориальной избирательной комиссии
С.В. Графская*

ПЕТРОПАВЛОВСК-КАМЧАТСКАЯ ГОРОДСКАЯ
ТЕРРИТОРИАЛЬНАЯ ИЗБИРАТЕЛЬНАЯ КОМИССИЯ

ПОСТАНОВЛЕНИЕ

27 января 2018 года № 85/583

О формировании участковой избирательной комиссии избирательного участка № 194

В соответствии с частью 2 статьи 15 Федерального закона от 10 января 2003 года № 19-ФЗ «О выборах Президента Российской Федерации», постановлением Петропавловск-Камчатской городской территориальной избирательной комиссии от 20 декабря 2017 года № 82/545 «О зачислении в резерв составов участковых комиссий Петропавловск-Камчатского городского округа» Петропавловск-Камчатская городская территориальная избирательная комиссия

ПОСТАНОВЛЯЕТ:

1. Сформировать участковую избирательную комиссию избирательного участка № 194 в количестве 3 человек с правом решающего голоса в следующем составе:

Комендровская Татьяна Михайловна, выдвинута Петропавловск-Камчатским местным отделением Всероссийской политической партии «ЕДИНАЯ РОССИЯ»;

Маврина Наталья Ивановна, выдвинута Камчатским региональным отделением Политической партии ЛДПР;

Ревенко Марина Владимировна, выдвинута собранием избирателей по месту работы.

2. Назначить председателем участковой избирательной комиссии избирательного участка № 194 Комендровскую Татьяну Михайловну.

3. Срок полномочий участковой избирательной комиссии избирательного участка № 194 истекает через 10 дней со дня официального опубликования результатов выборов.

4. Опубликовать настоящее постановление в газете «Град Петра и Павла».

5. Контроль за исполнением настоящего постановления возложить на секретаря Петропавловск-Камчатской городской территориальной избирательной комиссии Графскую С. В.

*Председатель
Петропавловск-Камчатской городской
территориальной избирательной комиссии
Я.В. Кострба*
*Секретарь
Петропавловск-Камчатской городской
территориальной избирательной комиссии
С.В. Графская*

ПЕТРОПАВЛОВСК-КАМЧАТСКАЯ ГОРОДСКАЯ
ТЕРРИТОРИАЛЬНАЯ ИЗБИРАТЕЛЬНАЯ КОМИССИЯ

ПОСТАНОВЛЕНИЕ

27 января 2018 года № 85/584

О формировании участковой избирательной комиссии избирательного участка № 195

В соответствии с частью 2 статьи 15 Федерального закона от 10 января 2003 года № 19-ФЗ «О выборах Президента Российской Федерации», постановлением Петропавловск-Камчатской городской территориальной избирательной комиссии

от 20 декабря 2017 года № 82/545 «О зачислении в резерв составов участковых комиссий Петропавловск-Камчатского городского округа» Петропавловск-Камчатская городская территориальная избирательная комиссия

ПОСТАНОВЛЯЕТ:

1. Сформировать участковую избирательную комиссию избирательного участка № 195 в количестве 3 человек с правом решающего голоса в следующем составе: Артёмова Надежда Петровна, выдвинута собранием избирателей по месту работы;

Балябина Наталья Юрьевна, выдвинута Петропавловск-Камчатским местным отделением Всероссийской политической партии «ЕДИНАЯ РОССИЯ»;

Рыжова Татьяна Петровна, выдвинута Камчатским региональным отделением Политической партии ЛДПР.

2. Назначить председателем участковой избирательной комиссии избирательного участка № 195 Балябину Наталью Юрьевну.

3. Срок полномочий участковой избирательной комиссии избирательного участка № 195 истекает через 10 дней со дня официального опубликования результатов выборов.

4. Опубликовать настоящее постановление в газете «Град Петра и Павла».

5. Контроль за исполнением настоящего постановления возложить на секретаря Петропавловск-Камчатской городской территориальной избирательной комиссии Графскую С. В.

*Председатель
Петропавловск-Камчатской городской
территориальной избирательной комиссии
Я.В. Кострба*
*Секретарь
Петропавловск-Камчатской городской
территориальной избирательной комиссии
С.В. Графская*

ПЕТРОПАВЛОВСК-КАМЧАТСКАЯ ГОРОДСКАЯ
ТЕРРИТОРИАЛЬНАЯ ИЗБИРАТЕЛЬНАЯ КОМИССИЯ

ПОСТАНОВЛЕНИЕ

27 января 2018 года № 85/585

О формировании участковой избирательной комиссии избирательного участка № 196

В соответствии с частью 2 статьи 15 Федерального закона от 10 января 2003 года № 19-ФЗ «О выборах Президента Российской Федерации», постановлением Петропавловск-Камчатской городской территориальной избирательной комиссии от 20 декабря 2017 года № 82/545 «О зачислении в резерв составов участковых комиссий Петропавловск-Камчатского городского округа», постановлением Петропавловск-Камчатской городской территориальной избирательной комиссии от 27 января 2018 года № 85/564 «О зачислении в резерв составов участковых комиссий Петропавловск-Камчатского городского округа» Петропавловск-Камчатская городская территориальная избирательная комиссия

ПОСТАНОВЛЯЕТ:

1. Сформировать участковую избирательную комиссию избирательного участка № 196 в количестве 3 человек с правом решающего голоса в следующем составе:

Боровских Анна Васильевна, выдвинута Камчатским региональным отделением Политической партии ЛДПР;

Васергольд Олег Александрович, выдвинут Петропавловск-Камчатским местным отделением Всероссийской политической партии «ЕДИНАЯ РОССИЯ»;

Унархина Любовь Михайловна, выдвинута собранием избирателей по месту работы.

2. Назначить председателем участковой избирательной комиссии избирательного участка № 196 Васергольда Олега Александровича.

3. Срок полномочий участковой избирательной комиссии избирательного участка № 196 истекает через 10 дней со дня официального опубликования результатов выборов.

4. Опубликовать настоящее постановление в газете «Град Петра и Павла».

5. Контроль за исполнением настоящего постановления возложить на секретаря Петропавловск-Камчатской городской территориальной избирательной комиссии Графскую С. В.

*Председатель
Петропавловск-Камчатской городской
территориальной избирательной комиссии
Я.В. Кострба*
*Секретарь
Петропавловск-Камчатской городской
территориальной избирательной комиссии
С.В. Графская*

ПЕТРОПАВЛОВСК-КАМЧАТСКАЯ ГОРОДСКАЯ
ТЕРРИТОРИАЛЬНАЯ ИЗБИРАТЕЛЬНАЯ КОМИССИЯ

ИНФОРМАЦИОННОЕ СООБЩЕНИЕ

С 31 января 2018 года Петропавловск-Камчатская городская территориальная избирательная комиссия начинает оформление заявлений о включении избирателей в список избирателей по месту нахождения для избирателей, желающих принять участие в голосовании по выборам Президента Российской Федерации 18 марта 2018 года:

- не имеющих постоянной регистрации по месту жительства в городе Петропавловск-Камчатский;

- уходящих в отпуск, командировку и т.п.;

- не имеющих возможности голосовать на избирательном участке по месту регистрации.

Петропавловск-Камчатская городская территориальная избирательная комиссия находится: улица Ленинская, дом 46, 3 этаж, кабинет 301, тел. 235-235 доб. 3550, 3572, 3573, 3575. График работы: рабочие дни с 9-00 до 18-00, в выходные и праздничные дни с 10-00 до 14-00;

Аналогичное заявление можно оформить в многофункциональном центре предоставления государственных и муниципальных услуг (МФЦ), либо подать заявление в электронном виде через федеральную государственную информационную систему «Единый портал государственных и муниципальных услуг».

Заявление оформляется при наличии паспорта гражданина Российской Федерации. Период приема заявлений с 31 января по 12 марта 2018 года.

АДМИНИСТРАЦИЯ
ПЕТРОПАВЛОВСК-КАМЧАТСКОГО ГОРОДСКОГО ОКРУГА

ПОСТАНОВЛЕНИЕ

от 29.01.2018 г. № 134

О внесении изменений в постановление администрации Петропавловск-Камчатского городского округа от 31.10.2013 № 3184 «Об утверждении муниципальной программы «Развитие образования и социальная поддержка граждан в Петропавловск-Камчатском городском округе»

В соответствии с Решением Городской Думы Петропавловск-Камчатского городского округа от 28.12.2017 № 19-нд «О внесении изменений в Решение Городской Думы Петропавловск-Камчатского городского округа от 21.11.2016 № 523-нд «О бюджете Петропавловск-Камчатского городского округа на 2017 год и плановый период 2018-2019 годов» и с Решением Городской Думы Петропавловск-Камчатского городского округа от 28.12.2017 № 20-нд «О внесении изменений в Решение Городской Думы Петропавловск-Камчатского городского округа от 29.11.2017 № 13-нд «О бюджете Петропавловск-Камчатского городского округа на 2018 год и плановый период 2019-2020 годов», пунктом 4.35 Порядка разработки и реализации муниципальных программ Петропавловск-Камчатского городского округа, утвержденного постановлением администрации Петропавловск-Камчатского городского округа от 27.06.2013 № 1840

ПОСТАНОВЛЯЮ:

1. Внести в муниципальную программу «Развитие образования и социальная поддержка граждан в Петропавловск-Камчатском городском округе», утвержденную постановлением администрации Петропавловск-Камчатского городского округа от 31.10.2013 № 3184 (далее – муниципальная программа), следующие изменения:

1.1 строку девятую паспорта муниципальной программы изложить в следующей редакции:

«Объемы и источники финансирования программы»	Всего 23 813 947,87889 тысяч рублей (далее тыс. руб.), в том числе: бюджет Петропавловск-Камчатского городского округа – 6 823 021,67787 тыс. руб.; краевой бюджет – 16 835 378,90541 тыс. руб.; федеральный бюджет – 155 547,29561 тыс. руб.;
--	---

- 1.2 пункт 2.27 изложить в редакции согласно приложению 1;
1.3 раздел 3 изложить в редакции согласно приложению 2;
1.4 пункт 4.19 изложить в редакции согласно приложению 3;
1.5 пункт 4.23 изложить в редакции согласно приложению 4;
1.6 пункт 4.25 изложить в редакции согласно приложению 5;
1.7 пункт 4.36 изложить в редакции согласно приложению 6;
1.8 пункт 4.41 изложить в редакции согласно приложению 7;
1.9 пункт 4.44 изложить в редакции согласно приложению 8;
1.10 приложение изложить в редакции согласно приложению 9.
2. Управлению делами администрации Петропавловск-Камчатского городского округа опубликовать настоящее постановление в газете «Град Петра и Павла» и разместить на официальном сайте администрации Петропавловск-Камчатского городского округа в информационно-телекоммуникационной сети «Интернет».
3. Настоящее постановление вступает в силу после дня его официального опубликования.
4. Контроль за исполнением настоящего постановления возложить на заместителя Главы администрации Петропавловск-Камчатского городского округа – начальника Управления образования администрации Петропавловск-Камчатского городского округа.

Глава
Петропавловск-Камчатского городского округа
В.Ю. Иваненко

Приложение 1
к постановлению администрации
Петропавловск-Камчатского
городского округа
от 29.01.2018 № 134

2.27. Основными показателями планируемых результатов решения поставленных задач для достижения целей настоящей программы являются:

№	Наименование задач	Наименование целевых показателей (индикаторов)	Единица измерения	Значения целевых показателей (индикаторов)	
				до начала реализации программы	в результате реализации программы
Цель 1 программы: Обеспечение в Петропавловск-Камчатском городском округе доступности качественного образования в соответствии с требованиями инновационного социально ориентированного развития российского общества и потребностями населения Петропавловск-Камчатского городского округа					
Подпрограмма 1: «Развитие общего и дополнительного образования»					
Цель подпрограммы 1: Обеспечение в Петропавловск-Камчатском городском округе доступности качественного образования в соответствии с требованиями инновационного социально ориентированного развития российского общества и потребностями населения Петропавловск-Камчатского городского округа					
1.	Задача 1: организация предоставления услуг в сфере общего и дополнительного образования детей, в том числе обеспечение деятельности образовательных учреждений, реализующих предоставление услуг в данной сфере, и создание условий, обеспечивающих инновационный характер образования	Количество обучающихся муниципальных общеобразовательных учреждений, которым предоставлено общедоступное и бесплатное начальное общее, основное общее, среднее общее образование	человек в год	18127	18562
		Выполнение учебного плана муниципальными общеобразовательными учреждениями	процент	100	100
		Наличие во всех общеобразовательных учреждениях Петропавловск-Камчатского городского округа условий для обучения учащихся 1-6 классов по федеральным государственным образовательным стандартам	процент	60	66
		Обеспеченность заявленной муниципальными учреждениями дополнительного образования детей потребности в материально-технических средствах	процент	70	73
		Количество муниципальных учреждений, получивших поддержку для развития экспериментальных площадок	единиц (нарастающим итогом)	7	10
		Количество общеобразовательных учреждений, получивших содействие в проведении физкультурно – спортивных мероприятий	единиц в год	3	9
		Количество общеобразовательных учреждений и учреждений дополнительного образования детей, получивших поддержку по результатам участия в конкурсах различных уровней	единиц (нарастающим итогом)	1	15
		Количество проведенных творческих, интеллектуальных, спортивных мероприятий для обучающихся	единиц в год	3	147
		Ежегодное обеспечение дистанционным обучением детей с ограниченными возможностями здоровья, обучающихся на дому	процент	100	100
		Количество детей с ограниченными возможностями здоровья, обеспеченных услугами дистанционного обучения	человек в год	10	15
		Количество участников региональных, российских и международных смотрах, конкурсах, конференциях, фестивалях, выставках, соревнованиях	человек в год	150	200
		Количество спортивных соревнований, региональных, российских и международных конкурсов и соревнований, в которых будет обеспечено участие коллективов учреждений дополнительного образования детей	единиц в год	40	42
		Количество детей, получивших возможность в каникулярное время посещать оздоровительные лагеря с дневным пребыванием	человек в год	4081	4600
		Доля детей «группы риска», которым предоставлена возможность бесплатно отдохнуть в оздоровительных лагерях с дневным пребыванием в период каникул	процент	100	100
2.	Задача 2: создание условий для сохранения и укрепления здоровья обучающихся и воспитанников образовательных учреждений	Количество детей, получивших возможность пройти ПМПК	человек в год	387	2200
		Доля обратившихся, для которых определена форма обучения в специализированных образовательных учреждениях, классах, группах	процент	100	100
		Увеличение количества муниципальных образовательных учреждений, в которых проведена полная модернизация пищеблоков	единиц (нарастающим итогом)	11	18

№	Наименование задач	Наименование целевых показателей (индикаторов)	Единица измерения	Значения целевых показателей (индикаторов)	
				до начала реализации программы	в результате реализации программы
		Обеспечение обучающихся возможностью прохождения коррекции психоэмоциональных состояний с помощью аппаратно – программных комплексов БОС	человек в год	770	1100
		Количество специалистов физической культуры и спорта, повысивших квалификацию	человек (нарастающим итогом)	13	52
		Количество семинаров, курсов повышения квалификации, которые посетили специалисты в области физической культуры и спорта	единиц (нарастающим итогом)	17	50
		Количество спортивных залов образовательных учреждений, в которых будут проведены капитальные или текущие ремонты	единиц (нарастающим итогом)	1	5
		Объем выполненных работ по капитальному или текущему ремонту спортивных залов	процент	100	100
		Количество спортивных площадок в общеобразовательных учреждениях, соответствующих современным требованиям	единиц (нарастающим итогом)	7	14
		Соответствие меню рационов питания требованиям СанПиН	процент	73,3	100
		Количество учреждений, использующих меню рационов питания в соответствии с требованиями СанПиН	единиц	0	34
3.	Задача 3: развитие инфраструктуры образовательных учреждений в целях создания безопасных и комфортных условий для обучающихся и воспитанников	Количество общеобразовательных учреждений и учреждений дополнительного образования детей, в которых проведены ремонтные работы	единиц в год	21	37
		Доля муниципальных общеобразовательных учреждений, в которых обеспечен беспрепятственный доступ инвалидам и другим маломобильным группам населения	процент	0	21
		Доля учреждений дополнительного образования детей, в которых обеспечен беспрепятственный доступ инвалидам и другим маломобильным группам населения	процент	0	11,1
		Количество образовательных учреждений, обеспеченных системой видеонаблюдения	единиц (нарастающим итогом)	16	28
		Количество образовательных учреждений, оснащенных защитным оборудованием и сооружениями в целях обеспечения антитеррористической безопасности обучающихся	единиц (нарастающим итогом)	42	46
		Количество учреждений, в которых заменена автоматическая пожарная сигнализация	единиц (нарастающим итогом)	6	19
		Отношение срабатывания АПС к количеству возгораний	процент	100/100	100/100
		Количество ликвидированных зданий образовательных учреждений	единиц	0	1
		Объем исполнения мероприятий по ликвидации зданий образовательных учреждений	процент	0	100
		Количество государственных экспертиз к разработанной проектно- сметной документации	единиц	0	2
		Объем выполненных строительных работ	процент	0	100
		Количество построенных зданий общеобразовательных учреждений	единиц	0	2
Цель 2 программы: Создание условий для обеспечения реализации конституционного права граждан на качественное общедоступное и бесплатное дошкольное образование в соответствии с требованиями инновационного социально ориентированного развития российского общества и потребностями населения Петропавловск-Камчатского городского округа					
Подпрограмма 2: «Развитие дошкольного образования»					
Цель подпрограммы 2: Создание условий для обеспечения реализации конституционного права граждан на качественное общедоступное и бесплатное дошкольное образование в соответствии с требованиями инновационного социально ориентированного развития российского общества и потребностями населения Петропавловск-Камчатского городского округа					
4.	Задача 1: Организация предоставления услуг в сфере дошкольного образования, в том числе обеспечение деятельности образовательных учреждений, реализующих предоставление услуг в данной сфере	Количество воспитанников муниципальных дошкольных образовательных учреждений, которым предоставлено общедоступное и бесплатное дошкольное общее образование	человек в год	9005	9650
		Доля воспитанников подготовительных групп, освоивших программу дошкольного образования на среднем и высоком уровне	процент	96	98
		Уровень оснащенности дошкольных образовательных учреждений технологическим оборудованием постирочных и пищеблоков в соответствии с СанПиН	процент	88	97,4
		Уровень оснащенности дошкольных образовательных учреждений мебелью в соответствии с СанПиН	процент	89	99,2
		Количество дошкольных образовательных учреждений, в которые приобретен мягкий инвентарь	единиц в год	0	2
		Количество дошкольных образовательных учреждений, в которые приобретена компьютерная техника и другое оборудование.	единиц (нарастающим итогом)	39	44
		Уровень исполнения мероприятий по обеспечению дошкольных образовательных учреждений компьютерной техникой и другим оборудованием	процент	100	100
5.	Задача 2: Создание условий, обеспечивающих инновационный характер образования	Доля числа специалистов, работающих с детьми с ограниченными возможностями здоровья (далее – ОВЗ), прошедших повышение квалификации, к общему числу специалистов работающих с детьми с ОВЗ	процент (нарастающим итогом)	0	83
		Количество специалистов, прошедших курсовую подготовку	человек (нарастающим итогом)	0	6
		Количество учреждений, принявших участие в конкурсных мероприятиях для педагогических работников и воспитанников муниципальных дошкольных образовательных учреждений	единиц в год	42	44
		Количество учреждений, участвующих в конкурсах различных уровней на конкурсной основе	единиц в год	2	3
6.	Задача 3: Сохранение и укрепление здоровья, обеспечение безопасности воспитанников муниципальных дошкольных образовательных учреждений.	Количество учреждений, на территории которых восстановлены спортивные площадки	единиц (нарастающим итогом)	0	2
		Доля дошкольных образовательных учреждений, имеющих оснащенные спортивные площадки	процент	0	10,6
		Количество дошкольных образовательных учреждений, оснащенных видеонаблюдением, защитным оборудованием и сооружениями в целях обеспечения антитеррористической безопасности воспитанников	единиц (нарастающим итогом)	3	5
		Объем выполненных работ	процент	100	100
		Количество учреждений, используемых меню соответствующего современным требованиям	единиц (нарастающим итогом)	47	47
	Количество воспитанников, получающих сбалансированное питание в соответствии с утвержденным меню	единиц (нарастающим итогом)	9005	9650	

№	Наименование задач	Наименование целевых показателей (индикаторов)	Единица измерения	Значения целевых показателей (индикаторов)	
				до начала реализации программы	в результате реализации программы
7.	Задача 4: Сохранение, развитие сети и инфраструктуры дошкольных образовательных учреждений, а также развитие альтернативных форм дошкольного образования	Уровень исполнения запланированных ремонтных работ в дошкольных образовательных учреждениях в текущем финансовом году с целью приведения их в соответствие с требованиями действующих СанПиН и других нормативных документов, направленных на обеспечение безопасных условий организации образовательного процесса	процент	100	100
		Количество дошкольных образовательных учреждений, подлежащих ремонту с целью приведения их в соответствие с требованиями СанПиН и других нормативных документов, направленных на обеспечение безопасных условий организации образовательного процесса в текущем финансовом году	единиц в год	22	29
		Доля детей-инвалидов в возрасте от 1,5 до 7 лет, охваченных дошкольным образованием, от общей численности детей-инвалидов данного возраста	процент	10	12
		Доля дошкольных образовательных учреждений, в которых создана универсальная безбарьерная среда для инклюзивного образования детей-инвалидов, в общем количестве дошкольных образовательных учреждений	процент	0	17,4
		Количество индивидуальных предпринимателей, оказывающих услуги дошкольного образования	единиц в год	3	6
		Количество групп, в которых оказываются услуги дошкольного образования индивидуальными предпринимателями	единиц в год	6	14
		Количество дополнительных мест в функционирующих дошкольных образовательных учреждениях	единиц (нарастающим итогом)	194	429
		Количество дополнительных мест, открытых во вновь построенных дошкольных образовательных учреждениях	единиц (нарастающим итогом)	200	600
		Количество детских садов, вновь построенных в Петропавловск-Камчатском городском округе	единиц (нарастающим итогом)	1	3
		Количество работ (услуг), оказанных муниципальным дошкольным образовательным учреждениям	единиц в год	0	1
		Уровень выполненных работ (услуг), оказанных муниципальным дошкольным образовательным учреждениям	процент	0	100
Цель 3 программы: обеспечение защиты прав и интересов детей-сирот и детей, оставшихся без попечения родителей, организация мероприятий по реализации социальной политики городского округа					
Подпрограмма 3: «Реализация социальной политики городского округа»					
Цель 1 подпрограммы 3: обеспечение защиты прав и интересов детей-сирот и детей, оставшихся без попечения родителей					
8.	Задача 1: Обеспечение осуществления деятельности по опеке и попечительству, в том числе выполнение государственных полномочий Камчатского края по организации и осуществлению деятельности по опеке и попечительству в Камчатском крае	Доля устроенных в семьи детей-сирот и детей, оставшихся без попечения родителей, от числа выявленных детей-сирот и детей, оставшихся без попечения родителей	процент (нарастающим итогом)	22,2	63
		Количество взятых под опеку совершеннолетних недееспособных граждан	единиц (нарастающим итогом)	13	62
Цель 2 подпрограммы 3: организация мероприятий по реализации социальной политики городского округа					
9.	Задача 2: Организация обеспечения реализации социальной политики в городском округе	Количество граждан, получивших муниципальную социальную поддержку	человек в год	22 108	23 208
		Количество граждан, получивших социальные гарантии	человек в год	1094	1140
		Количество участников муниципальных мероприятий	человек в год	3050	3706
		Количество организованных муниципальных мероприятий	единиц в год	11	14
10.	Задача 3: Обеспечение реализации отдельных государственных полномочий Камчатского края в области социальной политики	Количество воспитанников, родители которых получили компенсацию части платы, взимаемой с родителей (законных представителей) за присмотр и уход за детьми в образовательных организациях в Камчатском крае, реализующих образовательную программу дошкольного образования	человек в год	8520	8800
		Доля обучающихся, получающих меру социальной поддержки в виде предоставления бесплатного питания в период получения ими образования в муниципальных общеобразовательных учреждениях	процент	28	29,5
11.	Задача 4: Обеспечение реализации мероприятий подпрограммы 3: «Реализация социальной политики городского округа»	Количество материально оснащенных действующих служб «Мобильная бригада» муниципального учреждения социального обслуживания населения Петропавловск-Камчатского городского округа	единиц (нарастающим итогом)	1	2
		Уровень исполнения мероприятий по специальному техническому оснащению муниципального учреждения социального обслуживания населения Петропавловск-Камчатского городского округа	процент (нарастающим итогом)	0	100
Цель 4 программы: Обеспечение реализации мероприятий программы					
Подпрограмма 4: «Обеспечение реализации муниципальной программы «Развитие образования и социальная поддержка граждан в Петропавловск-Камчатском городском округе»					
Цель подпрограммы 4: Обеспечение реализации мероприятий программы					
12.	Задача 1: Организация, нормативно-правовое, финансовое и техническое обеспечение реализации мероприятий программы	Уровень исполнения мероприятий программы	проценты	100	100
		Уровень исполнения полномочий Управления образования администрации Петропавловск-Камчатского городского округа – муниципального учреждения	проценты	100	100
		Уровень исполнения муниципальных услуг и функций	проценты	100	100
		Доля муниципальных образовательных учреждений, в которых обеспечено современное централизованное бухгалтерское обслуживание	проценты	100	100
		Количество подведомственных учреждений, в которых проведены ремонтные работы в текущем году	единиц в год	0	1
		Доля проведенных ремонтных работ от запланированных в текущем году	проценты	0	100

Приложение 2
к постановлению администрации
Петропавловск-Камчатского
городского округа
от 29.01.2018 № 134

Раздел 3. Ресурсное обеспечение реализации муниципальной программы

- 3.1. для наиболее полного и результативного решения поставленных задач необходимо финансирование в размере 23 813 947,87889 тысяч рублей, в том числе по подпрограммам:
- 3.1.1 подпрограмма 1 «Развитие общего и дополнительного образования» – 11 899 460,99343 тысяч рублей;
- 3.1.2 подпрограмма 2 «Развитие дошкольного образования» – 9 293 562,63948 тысяч рублей;
- 3.1.3 подпрограмма 3 «Реализация социальной политики городского округа» – 1 609 567,59511 тысяч рублей;
- 3.1.4 подпрограмма 4 «Обеспечение реализации муниципальной программы «Развитие образования и социальная поддержка граждан в Петропавловск-Камчатском городском округе» – 1 011 356,65087 тысяч рублей.
- 3.2. Обеспечение процесса реализации программы планируется произвести за счет федерального бюджета, краевого бюджета и бюджета городского округа.
- 3.3. Привлечение финансирования из федерального и краевого бюджета возможно в рамках реализации:
- Государственной программы Камчатского края «Развитие образования в Камчатском крае», утвержденной постановлением Правительства Камчатского края от 29.11.2013 № 532-П;

- Государственной программы Камчатского края «Физическая культура, спорт, молодежная политика, отдых и оздоровление детей в Камчатском крае», утвержденной постановлением Правительства Камчатского края от 29.11.2013 № 552-П;
 - Государственной программы Камчатского края «Безопасная Камчатка», утвержденной постановлением Правительства Камчатского края от 14.11.2016 448-П;
 - Государственной программы Камчатского края «Социальная поддержка граждан в Камчатском крае», утвержденной постановлением Правительства Камчатского края от 29.11.2013 № 548-П.

Ресурсное обеспечение программы:

Наименование источника	Объем финансовых средств, тыс. рублей					Описание механизма привлечения, ссылки на соглашения, другие подтверждающие документы	
	всего	в том числе по годам					
		2014	2015	2016	2017		2018
Бюджет Петропавловск-Камчатского городского округа	6 823 021,67787	174 931,22012	1 290 084,01326	1 568 132,74522	1 824 534,91173	1 965 338,78754	Привлечение средств в рамках лимитов бюджетных ассигнований, доведенных до главного распорядителя – Управление образования администрации Петропавловск-Камчатского городского округа
Краевой бюджет	16 835 378,90541	143 970,9898	4 019 058,32234	4 222 259, 67611	4 153 156,05386	4 296 933,86330	Соглашение о выделении средств на строительство, соглашения о предоставлении субсидий
Федеральный бюджет	155 547,29561	111 199,98205	14 420, 52440	18 946,78903	9 588,01295	1 392,30000	Соглашение о выделении средств на строительство, соглашения о предоставлении субсидий

**Приложение 3
к постановлению администрации
Петропавловск-Камчатского
городского округа
от 29.01.2018 № 134**

4.19. Реализация в течение 2016-2017 годов инвестиционных мероприятий, предполагающих осуществление капитальных вложений в объекты нежилого фонда (в том числе муниципальный и иных форм собственности), направлена на строительство новых зданий начальных школ в двух муниципальных общеобразовательных учреждениях Петропавловск-Камчатского городского округа.

В соответствии со статьей 79 Бюджетного кодекса Российской Федерации, способом финансового обеспечения капитальных вложений в объекты муниципальной собственности, является осуществление бюджетных инвестиций в целях строительства следующих объектов:

№	Наименование объекта капитального строительства согласно проектной документации (инвестиционного проекта)	Направление инвестирования	Ориентировочная мощность (прирост мощности) объекта капитального строительства, подлежащая вводу, основные технические характеристики и назначение объекта недвижимого имущества	Срок ввода в эксплуатацию (приобретения) объекта капитального строительства (недвижимого имущества)
1.	Здание начальной общеобразовательной школы по проспекту Рыбаков в г. Петропавловск-Камчатский	строительство (в том числе проектные работы)	Общая площадь здания после ввода в эксплуатацию – 10000 м ² ; Количество мест – 300	2018
	Виды работ (услуг), на осуществление которых предоставляются бюджетные инвестиции		Распределение по годам	
	По всем видам работ (услуг), в том числе:		Всего, в том числе по годам:	18 461,08230
			2016	7 836,89730
			2017	9 366,36500
			2018	1257,82000
	- строительство		Всего, в том числе по годам:	18 461,0823
			2016	7 836,89730
			2017	9 366,36500
			2018	1 257,82000
	Здание начальной общеобразовательной школы в районе Космического проезда в г. Петропавловск-Камчатский	строительство (в том числе проектные работы)	Общая площадь здания 10000 м ² ; Количество мест – 500	2018
	Виды работ (услуг), на осуществление которых предоставляются бюджетные инвестиции		Распределение по годам	
	По всем видам работ (услуг), в том числе:		Всего, в том числе по годам:	30 126,75436
			2016	20 695,55740
			2017	8 804,19696
			2018	627,00000
	- строительство		Всего, в том числе по годам:	30 126,75436
			2016	20 695,55740
			2017	8 804,19696
			2018	627,00000

**Приложение 4
к постановлению администрации
Петропавловск-Камчатского
городского округа
от 29.01.2018 № 134**

4.23. Обоснование затрат по мероприятиям подпрограммы 1:

№	Наименование мероприятия	Период, год	Расчет затрат (с пояснениями)
1.	Обеспечение реализации муниципальных услуг и функций, в том числе по выполнению государственных полномочий Камчатского края (содержание муниципальных учреждений городского округа)	2015-2018	Планирование бюджетных ассигнований на финансовое обеспечение муниципального задания осуществляется в соответствии с нормативными правовыми актами администрации Петропавловск-Камчатского городского округа и с методиками, утвержденными нормативными правовыми актами Камчатского края: 1. постановлениями администрации Петропавловск-Камчатского городского округа: - от 30.12.2010 № 3613 «О муниципальных автономных учреждениях Петропавловск-Камчатского городского округа» (действовавшим в период расчета обоснования затрат); - от 27.12.2010 № 3579 «Об утверждении порядка формирования муниципального задания на оказание муниципальных услуг (выполнение работ) муниципальными учреждениями и его финансового обеспечения в Петропавловск-Камчатском городском округе» (действовавшим в период расчета обоснования затрат) (действовавшим в период расчета обоснования затрат); - от 04.05.2011 № 1200 «Об утверждении порядка определения нормативных затрат на оказание муниципальными бюджетными и муниципальными автономными учреждениями муниципальных услуг и нормативных затрат на содержание имущества муниципальных бюджетных и муниципальных автономных учреждений, подведомственных Департаменту социального развития Петропавловск-Камчатского городского округа» (действовавшим в период расчета обоснования затрат); - от 20.01.2016 № 50 «Об утверждении порядка формирования муниципального задания на оказание муниципальных услуг (выполнение работ) в отношении муниципальных учреждений и финансового обеспечения выполнения муниципального задания».

№	Наименование мероприятия	Период, год	Расчет затрат (с пояснениями)
			<p>2. законами Камчатского края:</p> <ul style="list-style-type: none"> - от 20.11.2013 № 346 «О наделении органов местного самоуправления муниципальных образований в Камчатском крае государственными полномочиями Камчатского края по организации предоставления общего образования и созданию условий для осуществления присмотра и ухода за детьми, содержания детей в отдельных образовательных организациях в Камчатском крае» (действовавшим в период расчета обоснования затрат); - от 20.11.2013 № 347 «О наделении органов местного самоуправления муниципальных образований в Камчатском крае государственными полномочиями Камчатского края по организации содержания и воспитания детей в организациях для детей-сирот и детей, оставшихся без попечения родителей, в Камчатском крае» (действовавшим в период расчета обоснования затрат); - от 16.12.2009 № 374 «О наделении органов местного самоуправления муниципальных образований в Камчатском крае государственными полномочиями Камчатского края по предоставлению мер социальной поддержки отдельным категориям граждан в период получения ими образования в муниципальных общеобразовательных организациях в Камчатском крае»; - от 03.12.2007 № 698 «О наделении органов местного самоуправления муниципальных образований в Камчатском крае государственными полномочиями Камчатского края по выплате ежемесячной доплаты к заработной плате педагогическим работникам, имеющим ученые степени доктора наук, кандидата наук, государственные награды СССР, РСФСР и Российской Федерации, в отдельных муниципальных образовательных организациях в Камчатском крае»; - от 03.12.2007 № 700 «О наделении органов местного самоуправления муниципальных образований в Камчатском крае государственными полномочиями Камчатского края по выплате вознаграждения за выполнение функций классного руководителя педагогическим работникам муниципальных образовательных организаций в Камчатском крае»; - от 03.12.2007 № 706 «О наделении органов местного самоуправления муниципальных образований в Камчатском крае государственными полномочиями Камчатского края по обеспечению государственных гарантий реализации прав на получение общедоступного и бесплатного начального общего, основного общего, среднего общего образования в муниципальных общеобразовательных организациях в Камчатском крае, по обеспечению дополнительного образования детей в муниципальных общеобразовательных организациях в Камчатском крае»; - от 11.11.2013 № 338 «О наделении органов местного самоуправления муниципальных образований в Камчатском крае государственными полномочиями Камчатского края по обеспечению государственных гарантий реализации прав на получение общедоступного и бесплатного дошкольного образования в муниципальных дошкольных образовательных организациях и муниципальных общеобразовательных организациях в Камчатском крае» и другие.
2.	Приобретение в муниципальную собственность и установка объектов движимого имущества	2014-2018	Объемы финансирования рассчитываются и ежегодно уточняются исходя из заявленной муниципальными учреждениями потребности и средней стоимости товаров, определенной на основе анализа коммерческих предложений поставщиков, проведенного образовательными учреждениями, в целях эффективного использования бюджетных средств, выделенных на реализацию мероприятий муниципальной программы, перечень исполнителей мероприятий и объемы их финансирования утверждаются приказом Управления образования администрации Петропавловск-Камчатского городского округа. Предполагается соблюдение процента софинансирования, согласно условиям Государственной программы Камчатского края «Развитие образования в Камчатском крае», утвержденной постановлением Правительства Камчатского края от 29.11.2013 № 532-П. в случае экономии бюджетных средств предполагается увеличение объемов закупаемых товаров, работ, услуг.
3.	Организация муниципальных мероприятий (смотри, конкурсы, фестивали, выставки, ярмарки, семинары, круглые столы, соревнования, праздничные мероприятия, гуляния, субботники, учения, чествование и тому подобное)	2014-2018	Объемы финансирования рассчитываются и ежегодно уточняются исходя из сметной стоимости аналогичных мероприятий, проводимых ранее, из заявленной муниципальными учреждениями потребности и средней стоимости товаров, определенной на основе анализа коммерческих предложений поставщиков, проведенного образовательными учреждениями, в целях эффективного использования бюджетных средств, выделенных на реализацию мероприятий муниципальной программы, перечень исполнителей мероприятий и объемы их финансирования утверждаются приказом Управления образования администрации Петропавловск-Камчатского городского округа. Предполагается соблюдение процента софинансирования, согласно условиям Государственной программы Камчатского края «Развитие образования в Камчатском крае», утвержденной постановлением Правительства Камчатского края от 29.11.2013 № 532-П. в случае экономии бюджетных средств предполагается увеличение объемов закупаемых товаров, работ, услуг, проведения мероприятий.
4.	Информатизация	2014-2015	Объемы финансирования рассчитываются и ежегодно уточняются исходя из сметной стоимости аналогичных мероприятий, проводимых ранее и из заявленной муниципальными учреждениями потребности и средней стоимости товаров, определенной на основе анализа коммерческих предложений поставщиков, проведенного образовательными учреждениями, в целях эффективного использования бюджетных средств, выделенных на реализацию мероприятий муниципальной программы, перечень исполнителей мероприятий и объемы их финансирования утверждаются приказом Управления образования администрации Петропавловск-Камчатского городского округа. в случае экономии бюджетных средств предполагается увеличение объемов закупаемых товаров, работ, услуг, проведения мероприятий.
5.	Участие в международных, российских, региональных мероприятиях (смотре, конкурсах, конференциях, фестивалях, выставках, соревнованиях и тому подобное)	2014-2018	Объемы финансирования рассчитываются и ежегодно уточняются исходя из сметной стоимости аналогичных мероприятий, проводимых ранее и из заявленной муниципальными учреждениями потребности и средней стоимости товаров, определенной на основе анализа коммерческих предложений поставщиков, проведенного образовательными учреждениями, в целях эффективного использования бюджетных средств, выделенных на реализацию мероприятий муниципальной программы, перечень исполнителей мероприятий и объемы их финансирования утверждаются приказом Управления образования администрации Петропавловск-Камчатского городского округа. в случае экономии бюджетных средств предполагается увеличение объемов закупаемых товаров, работ, услуг, проведения мероприятий.
6.	Организация отдыха детей в каникулярное время, включая мероприятия по обеспечению безопасности их жизни и здоровья	2014-2018	Объемы финансирования рассчитываются и ежегодно уточняются исходя из сметной стоимости аналогичных мероприятий, проводимых ранее и из заявленной муниципальными учреждениями потребности и средней стоимости товаров, определенной на основе анализа коммерческих предложений поставщиков, проведенного образовательными учреждениями, а также исходя из утвержденного постановлением администрации размера оплаты на одного ребенка «группы риска» и планового количества детей, рассчитываемое согласно анализу предыдущих 3-х лет. В целях эффективного использования бюджетных средств, выделенных на реализацию мероприятий муниципальной программы, перечень исполнителей мероприятий и объемы их финансирования утверждаются приказом Управления образования администрации Петропавловск-Камчатского городского округа. в случае экономии бюджетных средств предполагается увеличение объемов закупаемых товаров, работ, услуг, проведения мероприятий.
7.	Обеспечение деятельности коллегиальных органов	2015-2018	Планирование бюджетных ассигнований на реализацию основного мероприятия, предусматривающего деятельность ПМПК, осуществляется в соответствии с нормативными правовыми актами администрации Петропавловск-Камчатского городского округа, регулирующими порядок составления проекта бюджета Петропавловск-Камчатского городского округа и планирования бюджетных ассигнований на иные цели, не связанные с финансовым обеспечением выполнения муниципального задания.
8.	Приобретение в муниципальную собственность и установка объектов движимого имущества	2014-2018	Объемы финансирования рассчитываются и ежегодно уточняются исходя из заявленной муниципальными учреждениями потребности и средней стоимости товаров, определенной на основе анализа коммерческих предложений поставщиков, проведенного образовательными учреждениями, в целях эффективного использования бюджетных средств, выделенных на реализацию мероприятий муниципальной программы, перечень исполнителей мероприятий и объемы их финансирования утверждаются приказом Управления образования администрации Петропавловск-Камчатского городского округа. Предполагается соблюдение процента софинансирования, согласно условиям Государственной программы Камчатского края «Развитие образования в Камчатском крае», утвержденной постановлением Правительства Камчатского края от 29.11.2013 № 532-П. в случае экономии бюджетных средств предполагается увеличение объемов закупаемых товаров, работ, услуг, проведения мероприятий.
9.	Повышение квалификации (стажировки, курсы, семинары, конференции)	2015-2018	Объемы финансирования рассчитываются и ежегодно уточняются исходя из сметной стоимости аналогичных мероприятий, проводимых ранее, из заявленной муниципальными учреждениями потребности и средней стоимости товаров, определенной на основе анализа коммерческих предложений поставщиков, проведенного образовательными учреждениями, в целях эффективного использования бюджетных средств, выделенных на реализацию мероприятий муниципальной программы, перечень исполнителей мероприятий и объемы их финансирования утверждаются приказом Управления образования администрации Петропавловск-Камчатского городского округа. Предполагается соблюдение процента софинансирования, согласно условиям Государственной программы Камчатского края «Развитие образования в Камчатском крае», утвержденной постановлением Правительства Камчатского края от 29.11.2013 № 532-П. в случае экономии бюджетных средств предполагается увеличение объемов закупаемых товаров, работ, услуг, проведения мероприятий.
10.	Содержание, капитальный, текущий ремонт объектов нежилого фонда муниципальной собственности	2015	Объемы финансирования рассчитываются и ежегодно уточняются исходя из сметной стоимости работ, из заявленной муниципальными учреждениями потребности. в целях эффективного использования бюджетных средств, выделенных на реализацию мероприятий муниципальной программы, перечень исполнителей мероприятий и объемы их финансирования в текущем году утверждаются приказом Управления образования администрации Петропавловск-Камчатского городского округа. в случае экономии бюджетных средств предполагается увеличение объемов проводимых работ по ремонтам.
11.	Специализированные работы, услуги (межевание, кадастровые работы, оценка, энергоаудит, страхование и т.п.)	2016	Объемы финансирования рассчитываются и ежегодно уточняются исходя из сметной стоимости аналогичных мероприятий, проводимых ранее, из заявленной муниципальными учреждениями потребности и средней стоимости товаров, определенной на основе анализа коммерческих предложений поставщиков, проведенного образовательными учреждениями, в целях эффективного использования бюджетных средств, выделенных на реализацию мероприятий муниципальной программы, перечень исполнителей мероприятий и объемы их финансирования утверждаются приказом Управления образования администрации Петропавловск-Камчатского городского округа.

№	Наименование мероприятия	Период, год	Расчет затрат (с пояснениями)
12.	Содержание, капитальный, текущий ремонт объектов нежилого фонда муниципальной собственности	2014-2018	Объемы финансирования рассчитываются и ежегодно уточняются исходя из сметной стоимости работ и из заявленной муниципальными учреждениями потребности. в целях эффективного использования бюджетных средств, выделенных на реализацию мероприятий муниципальной программы, перечень исполнителей мероприятий и объемы их финансирования в текущем году утверждаются приказом Управления образования администрации Петропавловск-Камчатского городского округа. Предполагается соблюдение процента софинансирования, согласно условиям Государственной программы «Социальная поддержка граждан в Камчатском крае», утвержденной постановлением Правительства Камчатского края от 29.11.2013 № 548-П; Государственной программы Камчатского края «Развитие образования в Камчатском крае», утвержденной постановлением Правительства Камчатского края от 29.11.2013 № 532-П. В случае экономии бюджетных средств предполагается увеличение объемов проводимых работ по ремонтам.
13.	Обеспечение антитеррористической безопасности	2014-2018	Объемы финансирования рассчитываются и ежегодно уточняются исходя из сметной стоимости работ и из заявленной муниципальными учреждениями потребности. в целях эффективного использования бюджетных средств, выделенных на реализацию мероприятий муниципальной программы, перечень исполнителей мероприятий и объемы их финансирования в текущем году утверждаются приказом Управления образования администрации Петропавловск-Камчатского городского округа. Государственной программы Камчатского края «Безопасная Камчатка», утвержденной постановлением Правительства Камчатского края от 14.11.2016 448-П. В случае экономии бюджетных средств предполагается увеличение объемов закупаемых товаров, работ, услуг.
14.	Обеспечение пожарной безопасности	2014-2018	Объемы финансирования рассчитываются и ежегодно уточняются исходя из сметной стоимости работ и из заявленной муниципальными учреждениями потребности. в целях эффективного использования бюджетных средств, выделенных на реализацию мероприятий муниципальной программы, перечень исполнителей мероприятий и объемы их финансирования в текущем году утверждаются приказом Управления образования администрации Петропавловск-Камчатского городского округа. В случае экономии бюджетных средств предполагается увеличение объемов закупаемых товаров, работ.
15.	Ликвидация движимого и недвижимого имущества	2017-2018	Объемы финансирования рассчитываются и уточняются исходя из сметной стоимости мероприятия, определенной на основе анализа коммерческих предложений поставщиков..
16.	Осуществление капитальных вложений в объекты нежилого фонда (в том числе муниципальной и иных форм собственности)	2016-2018	Объемы финансирования определены трансфертами Петропавловск-Камчатскому городскому округу в рамках Государственной программы Камчатского края «Развитие образования в Камчатском крае», утвержденной постановлением Правительства Камчатского края от 29.11.2013 № 532-П. Строительство зданий начальной школы: 2016 год: - по проспекту Рыбаков в г. Петропавловск-Камчатский – 7 836,89730 тыс. руб.; - в районе Космического проезда в г. Петропавловск-Камчатский (в том числе проектные работы) – 20 695,55740 тыс. руб.; Итого: 28532,45470 тыс. руб. 2017 год: - по проспекту Рыбаков в г. Петропавловск-Камчатский – 9 366,36500 тыс. руб.; - в районе Космического проезда в г. Петропавловск-Камчатский (в том числе проектные работы) – 8 804,19696 тыс. руб.; Итого: 18 170,56196 тыс. руб.; 2018 год: - по проспекту Рыбаков в г. Петропавловск-Камчатский – 1 257,82000 тыс. руб.; - в районе Космического проезда в г. Петропавловск-Камчатский (в том числе проектные работы) – 627,00000 тыс. руб.; Итого: 1 884,82000 тыс. руб.

Приложение 5
к постановлению администрации
Петропавловск-Камчатского
городского округа
от 29.01.2018 № 134

4.25. Основными показателями эффективности реализации указанных мероприятий в процессе получения планируемых результатов являются:

№	Наименование мероприятия	Наименование целевых показателей (индикаторов)	Единица измерения	Значения целевых показателей (индикаторов)					
				базовые	по годам реализации программы				
					2014	2015	2016	2017	2018
Подпрограмма 1: «Развитие общего и дополнительного образования»									
Цель подпрограммы 1: обеспечение в Петропавловск-Камчатском городском округе доступности качественного образования в соответствии с требованиями инновационного социально ориентированного развития российского общества и потребностями населения Петропавловск-Камчатского городского округа									
Задача 1: организация предоставления услуг в сфере общего и дополнительного образования детей, в том числе обеспечение деятельности образовательных учреждений, реализующих предоставление услуг в данной сфере, и создание условий, обеспечивающих инновационный характер образования									
1.	Обеспечение реализации муниципальных услуг и функций, в том числе по выполнению государственных полномочий Камчатского края (содержание муниципальных учреждений городского округа)	Количество обучающихся муниципальных общеобразовательных учреждений, которым предоставлено общедоступное и бесплатное начальное общее, основное общее, среднее общее образование	человек в год	18127	18410	18162	18495	18498	18562
		Выполнение учебного плана муниципальными общеобразовательными учреждениями	процент	100	100	100	100	100	100
2.	Приобретение в муниципальную собственность и установка объектов движимого имущества	Наличие во всех общеобразовательных учреждениях Петропавловск-Камчатского городского округа условий для обучения учащихся 1-6 классов по федеральным государственным образовательным стандартам	процент	60	65	58	64,8	65,5	66
		Обеспеченность заявленной муниципальными учреждениями дополнительного образования детей потребности в материально-технических средствах	процент	70	73	65	20	50	52
3.	Организация муниципальных мероприятий (смотри, конкурсы, фестивали, выставки, ярмарки, семинары, круглые столы, соревнования, праздничные мероприятия, гуляния, субботники, учения, чествование и тому подобное)	Количество муниципальных учреждений, получивших поддержку для развития экспериментальных площадок	единиц (нарастающим итогом)	7	8	9	10	10	10
		Количество общеобразовательных учреждений, получивших содействие в проведении физкультурно – спортивных мероприятий	единиц в год	3	9	4	4	5	4
		Количество общеобразовательных учреждений и учреждений дополнительного образования детей, получивших поддержку по результатам участия в конкурсах различных уровней	единиц (нарастающим итогом)	1	1	6	13	15	15
		Количество проведенных творческих, интеллектуальных, спортивных мероприятий для обучающихся	единиц в год	3	11	147	120	110	115
4.	Информатизация	Ежегодное обеспечение дистанционным обучением детей с ограниченными возможностями здоровья, обучающихся на дому	процент	100	100	100	100	100	100
		Количество детей с ограниченными возможностями здоровья, обеспеченных услугами дистанционного обучения	человек в год	10	14	15	15	15	15
5.	Участие в международных, российских, региональных мероприятиях (смотре, конкурсах, конференциях, выставках, соревнованиях и тому подобное)	Количество участников региональных, российских и международных смотрах, конкурсах, конференциях, фестивалях, выставках, соревнованиях	человек в год	150	155	200	22	24	40
		Количество спортивных соревнований, региональных, российских и международных конкурсов и соревнований, в которых будет обеспечено участие коллективов учреждений дополнительного образования детей	единиц в год	40	42	42	3	2	7

№	Наименование мероприятия	Наименование целевых показателей (индикаторов)	Единица измерения	Значения целевых показателей (индикаторов)					
				базовые	по годам реализации программы				
					2014	2015	2016	2017	2018
6.	Организация отдыха детей в каникулярное время	Количество детей, получивших возможность в каникулярное время посещать оздоровительные лагеря с дневным пребыванием	человек в год	4081	4100	4053	4218	4575	4600
		Доля детей «группы риска», которым предоставлена возможность бесплатно отдохнуть в оздоровительных лагерях с дневным пребыванием в период каникул	процент	100	100	100	100	100	100
Задача 2: Создание условий для сохранения и укрепления здоровья обучающихся и воспитанников образовательных учреждений									
7.	Обеспечение деятельности коллегиальных органов	Количество детей, получивших возможность пройти ПМПК	человек в год	387	1211	1812	2200	1180	800
		Доля обратившихся, для которых определена форма обучения в специализированных образовательных учреждениях, классах, группах	процент	100	100	100	100	100	100
8.	Приобретение в муниципальную собственность и установка объектов движимого имущества	Увеличение количества муниципальных образовательных учреждений, в которых проведена полная модернизация пищеблоков	единиц (нарастающим итогом)	11	12	15	16	17	18
		Обеспечение обучающихся возможностью прохождения коррекции психоэмоциональных состояний с помощью аппаратно-программных комплексов БОС	человек в год	770	770	870	870	1100	1100
9.	Повышение квалификации (стажировки, курсы, семинары, конференции)	Количество специалистов физической культуры и спорта, повысивших квалификацию	человек (нарастающим итогом)	13	37	44	49	50	52
		Количество семинаров, курсов повышения квалификации, которые посетили специалисты в области физической культуры и спорта	единиц (нарастающим итогом)	17	43	46	48	49	50
10.	Содержание, капитальный, текущий ремонт объектов нежилого фонда муниципальной собственности	Количество спортивных залов образовательных учреждений, в которых будут проведены капитальные или текущие ремонты	единиц (нарастающим итогом)	1	4	5	5	5	5
		Объем выполненных работ по капитальному или текущему ремонту спортивных залов	процент	100	100	100	100	100	100
		Количество спортивных площадок в общеобразовательных учреждениях, соответствующих современным требованиям	единиц (нарастающим итогом)	7	11	13	13	14	14
		Соответствие меню рационов питания требованиям СанПиН	процент	73,3	73,3	73,3	100	100	100
		Количество учреждений, использующих меню рационов питания в соответствии с требованиями СанПиН	единиц	0	0	0	34	34	34
Задача 3: Развитие инфраструктуры образовательных учреждений в целях создания безопасных и комфортных условий для обучающихся и воспитанников									
11.	Содержание, капитальный, текущий ремонт объектов нежилого фонда муниципальной собственности	Количество общеобразовательных учреждений и учреждений дополнительного образования детей, в которых проведены ремонтные работы	единиц в год	21	32	30	37	29	19
		Доля муниципальных общеобразовательных учреждений, в которых обеспечен беспрепятственный доступ инвалидам и другим маломобильным группам населения	процент	0	5	21	21	21	21
		Доля учреждений дополнительного образования детей, в которых обеспечен беспрепятственный доступ инвалидам и другим маломобильным группам населения	процент	0	0	0	0	11,1	11,1
12.	Обеспечение антитеррористической безопасности	Количество образовательных учреждений, обеспеченных системой видеонаблюдения	единиц (нарастающим итогом)	16	19	23	25	26	28
		Количество образовательных учреждений, оснащенных защитным оборудованием и сооружениями в целях обеспечения антитеррористической безопасности обучающихся	единиц (нарастающим итогом)	42	45	46	46	46	46
13.	Обеспечение пожарной безопасности	Количество учреждений, в которых заменена автоматическая пожарная сигнализация	единиц в год	6	10	11	18	18	19
		Отношение срабатывания АПС к количеству возгораний	процент	100/ 100	100/ 100	100/ 100	100/ 100	100/ 100	100/ 100
14.	Ликвидация движимого и недвижимого имущества	Количество ликвидированных зданий образовательных учреждений	единиц	0	0	0	0	0	1
		Объем исполнения мероприятий по ликвидации зданий образовательных учреждений	процент	0	0	0	0	50	100
15.	Осуществление капитальных вложений в объекты нежилого фонда (в том числе муниципальной и иных форм собственности)	Количество государственных экспертиз к разработанной проектно-сметной документации	единиц	0	0	0	0	2	0
		Объем выполненных строительных работ в соответствии с планом	процент	0	0	0	0	50	100
		Количество построенных зданий общеобразовательных учреждений	единиц	0	0	0	0	0	2

Приложение 6
к постановлению администрации
Петропавловск-Камчатского
городского округа
от 29.01.2018 № 134

4.36. для реализации мероприятия по строительству новых дошкольных образовательных учреждений в течение 2014-2017 годов планируется осуществление капитальных вложений в объекты муниципальной собственности Петропавловск-Камчатского городского округа.
В соответствии со статьей 79 Бюджетного кодекса Российской Федерации, способом финансового обеспечения капитальных вложений в объекты муниципальной собственности, является осуществление бюджетных инвестиций в целях строительства следующих объектов:

№	Наименование объекта капитального строительства согласно проектной документации (инвестиционного проекта)	Направление инвестирования	Ориентировочная мощность (прирост мощности) объекта капитального строительства, подлежащая вводу, основные технические характеристики и назначение объекта недвижимого имущества	Срок ввода в эксплуатацию (приобретения) объекта капитального строительства (недвижимого имущества)
1	Детский сад в микрорайоне А-II северо-восточной части г. Петропавловск-Камчатского	строительство	Площадь застройки здания – 1836,1 м ² , общая площадь – 4694,4 м ² , строительный объем – 16 678, 3 м ³ , вместимость до 220 мест	2014

№	Наименование объекта капитального строительства согласно проектной документации (инвестиционного проекта)	Направление инвестирования	Ориентировочная мощность (прирост мощности) объекта капитального строительства, подлежащая вводу, основные технические характеристики и назначение объекта недвижимого имущества	Срок ввода в эксплуатацию (приобретения) объекта капитального строительства (недвижимого имущества)
	Виды работ (услуг), на осуществление которых предоставляются бюджетные инвестиции		Распределение по годам	Стоимость объекта капитального строительства (недвижимого имущества), объем инвестиций (тыс. руб.)
	По всем видам работ (услуг), в том числе:		Всего, в том числе по годам:	134 619,39505
			2014	134 619,39505
			2015	0
			2016	0
	- строительство		Всего, в том числе по годам:	134 619,39505
			2014	134 619,39505
			2015	0
			2016	0
	Детский сад по улице Савченко Петропавловск-Камчатского городского округа	строительство	Площадь земельного участка 11972 м ² Вместимость до 260 мест. Этажность до 2 этажей. Площадь застройки до 2060 м ² . Строительный объем до 23841,3 м ³ . Общая площадь здания до 5050 м ² . Предусмотрено 11 групп, из них 2 группы (ясельные) вместимостью по 15 чел., 3 группы (младшие дошкольные) вместимостью по 25 чел., 2 группы (средние дошкольные) вместимостью по 25 чел., 2 группы (старшие дошкольные) вместимостью по 25 чел., 2 группы (подготовительные дошкольные) вместимостью по 25 чел.	2017
	Виды работ (услуг), на осуществление которых предоставляются бюджетные инвестиции		Распределение по годам	Стоимость объекта капитального строительства (недвижимого имущества), объем инвестиций (тыс. руб.)
	По всем видам работ (услуг), в том числе:		Всего, в том числе по годам:	1 800,73631
			2014	524,56498
			2015	1 276,17133
			2016	0,00
			2017	0,00
	- строительство		Всего, в том числе по годам:	1 800,73631
			2014	524,56498
			2015	1 276,17133
			2016	0,00
			2017	0,00
	Детский сад по улице Арсеньева Петропавловск-Камчатского округа	строительство	Вместимость до 180 мест. Этажность до 2 этажей. Предусмотрено 8 групп, из них 2 группы (ясельные) вместимостью по 15 чел., 6 групп (дошкольные) вместимостью по 25 чел.	2018
	Виды работ (услуг), на осуществление которых предоставляются бюджетные инвестиции		Распределение по годам	Стоимость объекта капитального строительства (недвижимого имущества), объем инвестиций (тыс. руб.)
	По всем видам работ (услуг), в том числе:		Всего, в том числе по годам:	135 934,9194
			2014	8 181,93057
			2015	64 603,02000
			2016	62 300,45883
			2017	199,80000
			2018	649,71000
	- строительство		Всего, в том числе по годам:	135 934,91940
			2014	8 181,93057
			2015	64 603,02000
			2016	62 300,45883
			2017	199,80000
			2018	649,71000

Приложение 7
к постановлению администрации
Петропавловск-Камчатского
городского округа
от 29.01.2018 № 134

4.41. Обоснование затрат по мероприятиям подпрограммы 2:

№	Наименование мероприятия	Период	Расчет затрат (с пояснениями)
1.	Обеспечение реализации муниципальных услуг и функций, в том числе по выполнению государственных полномочий Камчатского края (содержание муниципальных учреждений городского округа)	2015-2018	<p>Планирование бюджетных ассигнований на финансовое обеспечение муниципального задания осуществляется в соответствии с нормативными правовыми актами администрации Петропавловск-Камчатского городского округа и с методиками, утвержденными нормативными правовыми актами Камчатского края:</p> <p>1. постановлениями администрации Петропавловск-Камчатского городского округа:</p> <ul style="list-style-type: none"> - от 30.12.2010 № 3613 «О муниципальных автономных учреждениях Петропавловск-Камчатского городского округа» (действовавшим в период расчета обоснования затрат); - от 27.12.2010 № 3579 «Об утверждении порядка формирования муниципального задания на оказание муниципальных услуг (выполнение работ) муниципальными учреждениями и его финансового обеспечения в Петропавловск-Камчатском городском округе» (действовавшим в период расчета обоснования затрат); - от 04.05.2011 № 1200 «Об утверждении порядка определения нормативных затрат на оказание муниципальными бюджетными и муниципальными автономными учреждениями муниципальных услуг и нормативных затрат на содержание имущества муниципальных бюджетных и муниципальных автономных учреждений, подведомственных Департаменту социального развития Петропавловск-Камчатского городского округа» (действовавшим в период расчета обоснования затрат); - от 20.01.2016 № 50 «Об утверждении порядка формирования муниципального задания на оказание муниципальных услуг (выполнение работ) в отношении муниципальных учреждений и финансового обеспечения выполнения муниципального задания». - законом Камчатского края от 11.11.2013 № 338 «О наделении органов местного самоуправления муниципальных образований в Камчатском крае государственными полномочиями Камчатского края по обеспечению государственных гарантий реализации прав на получение общедоступного и бесплатного дошкольного образования в муниципальных дошкольных образовательных организациях и муниципальных общеобразовательных организациях в Камчатском крае».

№	Наименование мероприятия	Период	Расчет затрат (с пояснениями)
2.	Приобретение в муниципальную собственность и установка объектов движимого имущества	2014-2018	Объемы финансирования рассчитываются и ежегодно уточняются исходя из сметной стоимости аналогичных мероприятий, проводимых ранее, из заявленной муниципальными учреждениями потребности и средней стоимости товаров, определенной учреждениями на основе анализа коммерческих предложений поставщиков. в целях эффективного использования бюджетных средств, выделенных на реализацию мероприятий муниципальной программы, перечень исполнителей мероприятий и объемы их финансирования в текущем году утверждаются приказом Управления образования администрации Петропавловск-Камчатского городского округа. Предполагается соблюдение процента софинансирования, согласно условиям Государственной программы Камчатского края «Развитие образования в Камчатском крае», утвержденной постановлением Правительства Камчатского края от 29.11.2013 № 532-П. В случае экономии бюджетных средств, предполагается увеличение объемов закупаемых товаров
3.	Информатизация	2014	Объемы финансирования рассчитываются и ежегодно уточняются исходя из сметной стоимости аналогичных мероприятий, проводимых ранее и из заявленной муниципальными учреждениями потребности и средней стоимости товаров, определенной учреждениями на основе анализа коммерческих предложений поставщиков. в целях эффективного использования бюджетных средств, выделенных на реализацию мероприятий муниципальной программы, перечень исполнителей мероприятий и объемы их финансирования в текущем году утверждаются приказом Управления образования администрации Петропавловск-Камчатского городского округа. В случае экономии бюджетных средств предполагается увеличение объемов закупаемых товаров.
4.	Повышение квалификации (стажировки, курсы, семинары, конференции)	2014-2015	Объемы финансирования рассчитываются и ежегодно уточняются исходя из сметной стоимости аналогичных мероприятий, проводимых ранее и из заявленной муниципальными учреждениями потребности и средней стоимости услуг, определенной учреждениями на основе анализа коммерческих предложений поставщиков. в целях эффективного использования бюджетных средств, выделенных на реализацию мероприятий муниципальной программы, перечень исполнителей мероприятий и объемы их финансирования в текущем году утверждаются приказом Управления образования администрации Петропавловск-Камчатского городского округа». в случае экономии бюджетных средств, предполагается увеличение объемов закупаемых товаров, работ, услуг, проведения мероприятий.
5.	Организация муниципальных мероприятий (смотр, конкурсы, фестивали, выставки, ярмарки, семинары, круглые столы, соревнования, праздничные мероприятия, гуляния, субботники, учения, чествование и тому подобное)	2014-2018	Объемы финансирования рассчитываются и ежегодно уточняются исходя из сметной стоимости аналогичных мероприятий, проводимых ранее и из заявленной муниципальными учреждениями потребности и средней стоимости товаров, услуг, определенной учреждениями на основе анализа коммерческих предложений поставщиков. в целях эффективного использования бюджетных средств, выделенных на реализацию мероприятий муниципальной программы, перечень исполнителей мероприятий и объемы их финансирования в текущем году утверждаются приказом Управления образования администрации Петропавловск-Камчатского городского округа. Предполагается соблюдение процента софинансирования согласно условиям Государственной программы Камчатского края «Развитие образования в Камчатском крае», утвержденной постановлением Правительства Камчатского края от 29.11.2013 № 532-П В случае экономии бюджетных средств, предполагается увеличение объемов закупаемых товаров, работ, услуг, проведения мероприятий.
6.	Содержание, капитальный, текущий ремонт объектов нежилого фонда муниципальной собственности	2015	Объемы финансирования рассчитываются и ежегодно уточняются исходя из сметной стоимости аналогичных мероприятий, проводимых ранее и из заявленной муниципальными учреждениями потребности и средней стоимости товаров, услуг, определенной учреждениями на основе анализа коммерческих предложений поставщиков. в целях эффективного использования бюджетных средств, выделенных на реализацию мероприятий муниципальной программы, перечень исполнителей мероприятий и объемы их финансирования в текущем году утверждаются приказом Управления образования администрации Петропавловск-Камчатского городского округа. Предполагается соблюдение процента софинансирования, согласно условиям Государственной программы Камчатского края «Развитие образования в Камчатском крае», утвержденной постановлением Правительства Камчатского края от 29.11.2013 № 532-П. В случае экономии бюджетных средств, предполагается увеличение объемов закупаемых товаров, работ, услуг.
7.	Обеспечение антитеррористической безопасности	2015	Объемы финансирования рассчитываются и ежегодно уточняются исходя из сметной стоимости аналогичных мероприятий, проводимых ранее и из заявленной муниципальными учреждениями потребности и средней стоимости товаров, услуг, определенной учреждениями на основе анализа коммерческих предложений поставщиков. в целях эффективного использования бюджетных средств, выделенных на реализацию мероприятий муниципальной программы, перечень исполнителей мероприятий и объемы их финансирования в текущем году утверждаются приказом Управления образования администрации Петропавловск-Камчатского городского округа. В случае экономии бюджетных средств, предполагается увеличение объемов закупаемых товаров, работ, услуг.
8.	Научно-исследовательские услуги и разработка документов	2014	Объем финансирования данного мероприятия рассчитан исходя из стоимости, сложившейся на основе анализа коммерческих предложений поставщиков данной услуги.
9.	Содержание, капитальный, текущий ремонт объектов нежилого фонда муниципальной собственности	2014-2018	Объемы финансирования рассчитываются и ежегодно уточняются исходя из сметной стоимости аналогичных мероприятий, проводимых ранее и из заявленной муниципальными учреждениями потребности и средней стоимости товаров, услуг, определенной учреждениями на основе анализа коммерческих предложений поставщиков. в целях эффективного использования бюджетных средств, выделенных на реализацию мероприятий муниципальной программы, перечень исполнителей мероприятий и объемы их финансирования в текущем году утверждаются приказом Управления образования администрации Петропавловск-Камчатского городского округа. Предполагается соблюдение процента софинансирования, согласно условиям Государственной программы Камчатского края «Развитие образования в Камчатском крае», утвержденной постановлением Правительства Камчатского края от 29.11.2013 № 532-П и Государственной программы Камчатского края «Социальная поддержка граждан в Камчатском крае», утвержденной постановлением Правительства Камчатского края от 29.11.2013 № 548-П. В случае экономии бюджетных средств, предполагается увеличение объемов закупаемых товаров, работ, услуг, проведения мероприятий.
10.	Развитие альтернативных форм дошкольного образования	2014-2018	Объемы финансирования регламентируются Постановлением администрации Петропавловск-Камчатского городского округа от 15.06.2017 № 1320 «О порядке предоставления субсидий в целях возмещения затрат на содержание детей юридическим лицам, индивидуальным предпринимателям, предоставляющим услуги в сфере дошкольного образования и (или) осуществляющим дневной уход за детьми».
11.	Специализированные работы, услуги (межевание, кадастровые работы, оценка, энергоаудит, страхование и т.п.)	2017	Объемы финансирования рассчитываются и ежегодно уточняются исходя из сметной стоимости аналогичных мероприятий, проводимых ранее, из заявленной муниципальными учреждениями потребности и средней стоимости товаров, определенной на основе анализа коммерческих предложений поставщиков, проведенного образовательными учреждениями. в целях эффективного использования бюджетных средств, выделенных на реализацию мероприятий муниципальной программы, перечень исполнителей мероприятий и объемы их финансирования утверждаются приказом Управления образования администрации Петропавловск-Камчатского городского округа.
12.	Осуществление капитальных вложений в объекты нежилого фонда (в том числе муниципальной и иных форм собственности)	2014-2018	Объемы финансирования определены трансфертами Петропавловск-Камчатскому городскому округу в рамках Государственной программы Камчатского края «Развитие образования в Камчатском крае», утвержденной постановлением Правительства Камчатского края от 29.11.2013 № 532-П, в соответствии с распоряжением Правительства Российской Федерации от 14.04.2014 № 583-р о распределении субсидий, предоставляемых в 2014 году из федерального бюджета бюджетам субъектов Российской Федерации на модернизацию региональных систем дошкольного образования в рамках подпрограммы «Развитие дошкольного, общего и дополнительного образования детей» государственной программы Российской Федерации «Развитие образования на 2013-2020 годы». Строительство детских садов: 2014 год: - по ул. Савченко, г. Петропавловск-Камчатский (в том числе проектные работы) – 524,56498 тыс. руб.; - по ул. Арсеньева, г. Петропавловск-Камчатский (в том числе проектные работы) – 8 181,93057 тыс. руб.; - в микрорайоне А-II северо-восточной части г. Петропавловска-Камчатского – 134 619,39505 тыс. руб. Итого: 143 325,89060 тыс. руб. 2015 год: - по ул. Савченко, г. Петропавловск- Камчатский (в том числе проектные работы)- 1 276,17133 тыс. руб.; - по ул. Арсеньева, г. Петропавловск-Камчатский (проектные работы) – 64 603,02000 тыс. руб. Итого: 65 879,19133 тыс. руб. 2016 год: - по ул. Савченко, г. Петропавловск- Камчатский (в том числе проектные работы) – 0,00000 тыс. руб.; - по ул. Арсеньева, г. Петропавловск-Камчатский (проектные работы) – 62 300,45883 тыс. руб. Итого: 62 300,45883 тыс. руб. 2017 год: - по ул. Савченко, г. Петропавловск- Камчатский (в том числе проектные работы) – 0,00000 тыс. руб.; - по ул. Арсеньева, г. Петропавловск-Камчатский (в том числе проектные работы) – 199,80000 Итого: 199,80000 тыс. руб. 2018 год: - по ул. Арсеньева, г. Петропавловск-Камчатский (в том числе проектные работы) – 649,71000 Итого: 649,71000 тыс. руб.

4.44. Основными показателями эффективности реализации указанных мероприятий в процессе получения планируемых результатов являются:

№	Наименование мероприятия	Наименование целевых показателей (индикаторов)	Единица измерения	Значения целевых показателей (индикаторов)					
				базовые	по годам реализации программы				
					2014	2015	2016	2017	2018
Подпрограмма 2 «Развитие дошкольного образования»									
Цель подпрограммы 2: Создание условий для обеспечения реализации конституционного права граждан на качественное общедоступное и бесплатное дошкольное образование в соответствии с требованиями инновационного социально ориентированного развития российского общества и потребностями населения Петропавловск-Камчатского городского округа									
Задача 1: Организация предоставления услуг в сфере дошкольного образования, в том числе обеспечение деятельности образовательных учреждений, реализующих предоставление услуг в данной сфере									
1.	Обеспечение реализации муниципальных услуг и функций, в том числе по выполнению государственных полномочий Камчатского края (содержание муниципальных учреждений городского округа)	Количество воспитанников муниципальных дошкольных образовательных учреждений, которым предоставлено общедоступное и бесплатное дошкольное общее образование	человек в год	9005	9250	9478	9554	9600	9650
		Доля воспитанников подготовительных групп, освоивших программу дошкольного образования на среднем и высоком уровне	процент	96	97	97	98	98	98
2.	Приобретение в муниципальную собственность и установка объектов движимого имущества	Уровень оснащенности дошкольных образовательных учреждений технологическим оборудованием постирочных и пищеблоков в соответствии с СанПиН	процент	88	90	94	95	97,1	97,4
		Уровень оснащенности дошкольных образовательных учреждений мебелью в соответствии с СанПиН	процент	89	91	95	98	99	99,2
		Количество дошкольных образовательных учреждений, в которые приобретен мягкий инвентарь	единиц в год	0	2	0	2	2	0
3.	Информатизация	Количество дошкольных образовательных учреждений, в которые приобретена компьютерная техника и другое оборудование	единиц (нарастающим итогом)	39	44	44	44	44	44
		Уровень исполнения мероприятий по обеспечению дошкольных образовательных учреждений компьютерной техникой и другим оборудованием	процент	100	100	100	100	100	100
Задача 2: Создание условий, обеспечивающих инновационный характер образования									
4.	Повышение квалификации (стажировки, курсы, семинары, конференции)	Доля числа специалистов, работающих с детьми с ОВЗ, прошедших повышение квалификации, к общему числу специалистов работающих с детьми с ОВЗ	процент (нарастающим итогом)	0	50	83	83	83	83
		Количество специалистов, прошедших курсовую подготовку	человек (нарастающим итогом)	0	3	6	6	6	6
5.	Организация муниципальных мероприятий (смотры, конкурсы, фестивали, выставки, ярмарки, семинары, круглые столы, соревнования, праздничные мероприятия, гуляния, субботники, учения, чествование и тому подобное)	Количество учреждений, принявших участие в конкурсных мероприятиях для педагогических работников и воспитанников муниципальных дошкольных образовательных учреждений	единиц в год	42	4	42	44	44	44
		Количество учреждений, участвующих в конкурсах различных уровней на конкурсной основе	единиц в год	2	2	2	1	3	1
Задача 3: Сохранение и укрепление здоровья, обеспечение безопасности воспитанников муниципальных дошкольных образовательных учреждений									
6.	Содержание, капитальный, текущий ремонт объектов нежилого фонда муниципальной собственности	Количество учреждений, на территории которых восстановлены спортивные площадки	единиц (нарастающим итогом)	0	0	2	2	2	2
		Доля дошкольных образовательных учреждений, имеющих оснащенные спортивные площадки	процент	0	0	10,6	10,6	10,6	10,6
7.	Обеспечение антитеррористической безопасности	Количество дошкольных образовательных учреждений, оснащенных видеонаблюдением защитным оборудованием и сооружениями в целях обеспечения антитеррористической безопасности воспитанников	единиц (нарастающим итогом)	3	3	5	5	5	5
		Объем выполненных работ	процент	100	100	100	100	100	100
8.	Научно-исследовательские услуги и разработка документов	Количество учреждений, используемых меню, соответствующего современным требованиям	единиц	46	47	47	47	46	46
		Количество воспитанников, получающих сбалансированное питание в соответствии с утвержденным меню	единиц (нарастающим итогом)	9005	9250	9478	9554	9600	9650
Задача 4: Сохранение, развитие сети и инфраструктуры дошкольных образовательных учреждений, а также развитие альтернативных форм дошкольного образования									
9.	Содержание, капитальный, текущий ремонт объектов нежилого фонда муниципальной собственности	Уровень исполнения запланированных ремонтных работ в дошкольных образовательных учреждениях в текущем финансовом году с целью приведения их в соответствие с требованиями действующих СанПиН и других нормативных документов, направленных на обеспечение безопасных условий организации образовательного процесса	процент	100	100	100	100	100	100
		Количество дошкольных образовательных учреждений, подлежащих ремонту с целью приведения их в соответствие с требованиями СанПиН и других нормативных документов, направленных на обеспечение безопасных условий организации образовательного процесса в текущем финансовом году	единиц в год	22	22	29	26	29	23
		Доля детей-инвалидов в возрасте от 1,5 до 7 лет, охваченных дошкольным образованием, от общей численности детей-инвалидов данного возраста	процент	10	10	10	10	11	11
		Доля дошкольных образовательных учреждений, в которых создана универсальная безбарьерная среда для инклюзивного образования детей-инвалидов, в общем количестве дошкольных образовательных учреждений	процент	0	0	0	8,5	15,2	17,4
10.	Предоставление субсидий юридическим лицам, индивидуальным предпринимателям, предоставляющим услуги в сфере дошкольного образования, открытие дополнительных групп	Количество индивидуальных предпринимателей, оказывающих услуги дошкольного образования	единиц в год	3	3	4	4	6	6
		Количество групп, в которых оказываются услуги дошкольного образования индивидуальными предпринимателями	единиц в год	6	6	7	7	14	14
		Количество дополнительных мест в функционирующих дошкольных образовательных учреждениях	единиц в год	194	216	216	429	429	429

№	Наименование мероприятия	Наименование целевых показателей (индикаторов)	Единица измерения	Значения целевых показателей (индикаторов)					
				базовые	по годам реализации программы				
					2014	2015	2016	2017	2018
11.	Специализированные работы, услуги (межевание, кадастровые работы, оценка, энергоаудит, страхование и т.п.)	Количество работ (услуг), оказанных муниципальным дошкольным образовательным учреждениям	единиц в год	0	0	0	0	1	0
		Уровень выполненных работ (услуг), оказанных муниципальным дошкольным образовательным учреждениям	процент	0	0	0	0	100	0
12.	Осуществление капитальных вложений в объекты нежилого фонда (в том числе муниципальной и иных форм собственности)	Количество дополнительных мест, открытых во вновь построенных дошкольных образовательных учреждений	единиц (нарастающим итогом)	200	420	420	420	420	600
		Количество детских садов вновь построенных в Петропавловск-Камчатском городском округе	единиц (нарастающим итогом)	1	2	2	2	2	3

Приложение 9
к постановлению администрации
Петропавловск-Камчатского
городского округа
от 29.01.2018 № 134

Приложение
к муниципальной программе
«Развитие образования и социальная поддержка граждан
в Петропавловск-Камчатском городском округе»,
утвержденной постановлением администрации
Петропавловск-Камчатского городского округа
от 31.10.2013 № 3184

**Перечень мероприятий муниципальной программы
«Развитие образования и социальная поддержка граждан в Петропавловск-Камчатском городском округе»**

№ пункта	Наименование мероприятия	Код целевой статьи расходов бюджета	Срок реализации	Объем финансирования (тыс. рублей),				исполнители	Главные распорядители бюджетных средств	
				Всего	в том числе по источникам финансирования					
					федеральный бюджет	краевой бюджет	бюджет городского округа			внебюджетные источники
ВСЕГО по ПРОГРАММЕ:			2014-2018, в том числе по годам:	23 813 947.87889	155 547.29561	16 835 378.90541	6 823 021.67787	0.00000	Управление образования администрации Петропавловск-Камчатского городского округа (далее – УО), муниципальные учреждения Петропавловск-Камчатского городского округа (далее – учреждения образования), муниципальное казенное учреждение «Управление капитального строительства и ремонта» (далее – МУК УКСИР), муниципальное казенное учреждение «Комплексный центр социального обслуживания населения Петропавловск-Камчатского городского округа» (далее – КЦСОН), муниципальное бюджетное учреждение Петропавловск-Камчатского городского округа «Централизованная бухгалтерия» (далее – МБУ ПКГО ЦБ), муниципальное автономное учреждение «Информационно-методический центр Петропавловск-Камчатского городского округа» (далее – МАУ «ИМЦ»)	УО, Управление архитектуры, градостроительства и земельных отношений администрации Петропавловск-Камчатского городского округа (далее – УАГИЗО),
			2014	430 102.19197	111 199.98205	143 970.98980	174 931.22012	0.00000		
			2015	5 323 562.54718	14 420.21158	4 019 058.32234	1 290 084.01326	0.00000		
			2016	5 809 339.21036	18 946.78903	4 222 259.67611	1 568 132.74522	0.00000		
			2017	5 987 278.97854	9 588.01295	4 153 156.05386	1 824 534.91173	0.00000		
			2018	6 263 664.95084	1 392.30000	4 296 933.86330	1 965 338.78754	0.00000		
ИНВЕСТИЦИОННЫЕ МЕРОПРИЯТИЯ:			2014-2018, в том числе по годам:	320 942.88742	105 606.61305	207 541.03817	7 795.23620	0.00000	МКУ УКСИР	УАГИЗО
			2014	143 325.89060	105 606.61305	35 040.30198	2 678.97557	0.00000		
			2015	65 879.19133	0.00000	64 971.65133	907.54000	0.00000		
			2016	90 832.91353	0.00000	89 502.54353	1 330.37000	0.00000		
			2017	18 370.36196	0.00000	18 026.54133	343.82063	0.00000		
			2018	2 534.53000	0.00000	0.00000	2 534.53000	0.00000		
ПРОГРАММНЫЕ МЕРОПРИЯТИЯ:			2014-2018, в том числе по годам:	23 493 004.99147	49 940.68256	16 627 837.86724	6 815 226.44167	0.00000	учреждения образования, УО, КЦСОН, МБУ ПКГО ЦБ, МАУ ИМЦ, МКУ УКСИР	УО, УАГИЗО
			2014	286 776.30137	5 593.36900	108 930.68782	172 252.24455	0.00000		
			2015	5 257 683.35585	14 420.21158	3 954 086.67101	1 289 176.47326	0.00000		
			2016	5 718 506.29683	18 946.78903	4 132 757.13258	1 566 802.37522	0.00000		
			2017	5 968 908.61658	9 588.01295	4 135 129.51253	1 824 191.09110	0.00000		
			2018	6 261 130.42084	1 392.30000	4 296 933.86330	1 962 804.25754	0.00000		

№ пункта	Наименование мероприятия	Код целевой статьи расходов бюджета	Срок реализации	Объем финансирования (тыс. рублей),				исполнители	Главные распорядители бюджетных средств	
				Всего	в том числе по источникам финансирования					
					федеральный бюджет	краевой бюджет	бюджет городского округа			внебюджетные источники
Подпрограмма 1: «Развитие общего и дополнительного образования»										
ВСЕГО по ПОДПРОГРАММЕ 1:			2014-2018, в том числе по годам:	11 899 460.99343	31 085.64281	8 832 149.80943	3 036 225.54119	0.00000	учреждения образования	УО
			2014	209 328.30329	5 293.36900	74 420.95619	129 613.97810	0.00000		
			2015	2 709 052.39673	12 469.21158	2 051 065.22897	645 517.95618	0.00000		
			2016	2 971 812.85904	12 718.86223	2 153 543.91156	805 550.08525	0.00000		
			2017	2 959 617.22344	604.20000	2 071 494.84941	887 518.17403	0.00000		
			2018	3 049 650.21093	0.00000	2 481 624.86330	568 025.34763	0.00000		
ИНВЕСТИЦИОННЫЕ МЕРОПРИЯТИЯ: школы			2016-2018, в том числе по годам:	48 587.83666	0.00000	46 349.97603	2 237.86063	0.00000	МКУ УКСиР	УАГИЗО
			2016	28 532.45470	0.00000	28 323.43470	209.02000	0.00000		
			2017	18 170.56196	0.00000	18 026.54133	144.02063	0.00000		
			2018	1 884.82000	0.00000	0.00000	1 884.82000	0.00000		
ПРОГРАММНЫЕ МЕРОПРИЯТИЯ:			2014-2018, в том числе по годам:	11 850 873.15677	31 085.64281	8 785 799.83340	3 033 987.68056	0.00000	учреждения образования	УО
			2014	209 328.30329	5 293.36900	74 420.95619	129 613.97810	0.00000		
			2015	2 709 052.39673	12 469.21158	2 051 065.22897	645 517.95618	0.00000		
			2016	2 943 280.40434	12 718.86223	2 125 220.47686	805 341.06525	0.00000		
			2017	2 941 446.66148	604.20000	2 053 468.30808	887 374.15340	0.00000		
			2018	3 047 765.39093	0.00000	2 481 624.86330	566 140.52763	0.00000		
Цель подпрограммы 1: Создание условий для обеспечения реализации конституционного права граждан на качественное общедоступное и бесплатное образование в соответствии с требованиями инновационного социально ориентированного развития российского общества и потребностями населения Петропавловск-Камчатского городского округа										
Задача 1 подпрограммы 1: Организация предоставления услуг в сфере общего и дополнительного образования детей, в том числе обеспечение деятельности образовательных учреждений, реализующих предоставление услуг в данной сфере, и создание условий, обеспечивающих инновационный характер образования										
ВСЕГО по ЗАДАЧЕ 1:			2014-2018, в том числе по годам:	8 002 398.72856	0.00000	5 986 218.76844	2 016 179.96012	0.00000	учреждения образования	УО
			2014	67 278.22496	0.00000	44 404.91496	22 873.31000	0.00000		
			2015	2 515 699.31492	0.00000	1 956 915.06915	558 784.24577	0.00000		
			2016	2 646 895.81387	0.00000	1 998 053.44458	648 842.36929	0.00000		
			2017	2 772 525.37481	0.00000	1 986 845.33975	785 680.03506	0.00000		
			2018	2 929 988.06590	0.00000	2 481 624.86330	448 363.20260	0.00000		
ПРОГРАММНЫЕ МЕРОПРИЯТИЯ:			2014-2018, в том числе по годам:	8 002 398.72856	0.00000	5 986 218.76844	2 016 179.96012	0.00000	учреждения образования	УО
			2014	67 278.22496	0.00000	44 404.91496	22 873.31000	0.00000		
			2015	2 515 699.31492	0.00000	1 956 915.06915	558 784.24577	0.00000		
			2016	2 646 895.81387	0.00000	1 998 053.44458	648 842.36929	0.00000		
			2017	2 772 525.37481	0.00000	1 986 845.33975	785 680.03506	0.00000		
			2018	2 929 988.06590	0.00000	2 481 624.86330	448 363.20260	0.00000		
программные мероприятия										
1.1	Обеспечение реализации муниципальных услуг и функций, в том числе по выполнению государственных полномочий Камчатского края (содержание муниципальных учреждений городского округа)		2015-2018, в том числе по годам:	10 628 019.36010	0.00000	8 294 264.12164	2 333 755.23846	0.00000	учреждения образования	УО
			2014	0.00000	0.00000	0.00000	0.00000	0.00000		
		01 1 1500	2015	2 460 720.07476	0.00000	1 925 084.18820	535 635.88656	0.00000		
		01 1 15 15000	2016	2 575 058.28759	0.00000	1 950 032.21414	625 026.07345	0.00000		
			2017	2 695 574.75979	0.00000	1 937 522.85600	758 051.90379	0.00000		
		2018	2 896 666.23796	0.00000	2 481 624.86330	415 041.37466	0.00000			
1.1.1	Обеспечение деятельности образовательных организаций, предоставляющих услуги в сфере общего образования		2015-2018, в том числе по годам:	9 703 354.48700	0.00000	7 910 807.79785	1 792 546.68915	0.00000	учреждения образования	УО
			2014	0.00000	0.00000	0.00000	0.00000	0.00000		
		01 1 1501 01 1 4017 01 1 4023 01 1 4025 01 1 4031 01 1 4004 01 1 4003	2015	2 249 723.46255	0.00000	1 855 175.31085	394 548.15170	0.00000		
		01 1 15 15010 01 1 15 40170 01 1 15 40230 01 1 15 40250 01 1 15 40040 01 1 15 40030	2016	2 347 463.11563	0.00000	1 842 977.10300	504 486.01263	0.00000		
			2017	2 454 870.35659	0.00000	1 925 579.38400	529 290.97259	0.00000		
			2018	2 651 297.55223	0.00000	2 287 076.00000	364 221.55223	0.00000		
1.1.2.	Обеспечение деятельности образовательных организаций, предоставляющих услуги в сфере дополнительного образования детей		2015-2018, в том числе по годам:	924 664.87310	0.00000	383 456.32379	541 208.54931	0.00000	учреждения образования	УО
			2014	0.00000	0.00000	0.00000	0.00000	0.00000		
		01 1 1502 01 1 4004 01 1 4019 01 1 4031 01 1 4003	2015	210 996.61221	0.00000	69 908.87735	141 087.73486	0.00000		
		01 1 15 15020 01 1 15 40040 01 1 15 40190 01 1 15 40030	2016	227 595.17196	0.00000	107 055.11114	120 540.06082	0.00000		
			2017	240 704.40320	0.00000	11 943.47200	228 760.93120	0.00000		
			2018	245 368.68573	0.00000	194 548.86330	50 819.82243	0.00000		
1.2	Приобретение в муниципальную собственность и установка объектов движимого имущества		2014-2016, в том числе по годам:	148 970.16536	0.00000	103 296.15396	45 674.01140	0.00000	учреждения образования	УО
			2014	59 246.11496	0.00000	44 154.91496	15 091.20000	0.00000		
		01 1 1200	2015	21 647.71800	0.00000	12 321.23900	9 326.47900	0.00000		
		01 1 12 12000	2016	28 643.00000	0.00000	22 820.00000	5 823.00000	0.00000		
			2017	32 072.63240	0.00000	24 000.00000	8 072.63240	0.00000		
		2018	7 360.70000	0.00000	0.00000	7 360.70000	0.00000			

№ пункта	Наименование мероприятия	Код целевой статьи расходов бюджета	Срок реализации	Объем финансирования (тыс. рублей),				исполнители	Главные распорядители бюджетных средств	
				Всего	в том числе по источникам финансирования					
					федеральный бюджет	краевой бюджет	бюджет городского округа			внебюджетные источники
1.2.1	Укрепление материально-технической базы образовательных учреждений и создание условий для перехода общеобразовательных учреждений на федеральные государственные образовательные стандарты		2014-2018, в том числе по годам:	140 987.13136	0.00000	103 296.15396	37 690.97740	0.00000	учреждения образования	УО
		01 1 7001 01 1 4006	2014	57 246.11496	0.00000	44 154.91496	13 091.20000	0.00000		
		01 1 1204 01 1 4006	2015	19 846.22800	0.00000	12 321.23900	7 524.98900	0.00000		
		01 1 12 12040 01 1 12 40062 01 1 12 S0062	2016	28 193.00000	0.00000	22 820.00000	5 373.00000	0.00000		
			2017	30 742.46240	0.00000	24 000.00000	6 742.46240	0.00000		
	2018	4 959.32600	0.00000	0.00000	4 959.32600	0.00000				
1.2.2	Укрепление материально-технической базы муниципальных образовательных учреждений дополнительного образования детей		2014-2018, в том числе по годам:	7 983.03400	0.00000	0.00000	7 983.03400	0.00000	учреждения образования	УО
		01 1 7011 01 1 4006	2014	2 000.00000	0.00000	0.00000	2 000.00000	0.00000		
		01 1 1205	2015	1 801.49000	0.00000	0.00000	1 801.49000	0.00000		
		01 1 12 12050	2016	450.00000	0.00000	0.00000	450.00000	0.00000		
			2017	1 330.17000	0.00000	0.00000	1 330.17000	0.00000		
	2018	2 401.37400	0.00000	0.00000	2 401.37400	0.00000				
1.3	Организация муниципальных мероприятий (смотры, конкурсы, фестивали, выставки, ярмарки, семинары, круглые столы, соревнования, праздничные мероприятия, гуляния, субботники, учения, чествование и т.п.)		2014-2018, в том числе по годам:	48 062.46039	0.00000	6 700.00000	41 362.46039	0.00000	учреждения образования	УО
			2014	5 004.74376	0.00000	250.00000	4 754.74376	0.00000		
		01 1 2600	2015	12 706.48021	0.00000	2 000.00000	10 706.48021	0.00000		
		01 1 26 26000	2016	10 213.89500	0.00000	2 950.00000	7 263.89500	0.00000		
			2017	9 150.27888	0.00000	1 500.00000	7 650.27888	0.00000		
	2018	10 987.06254	0.00000	0.00000	10 987.06254	0.00000				
1.3.1	Поддержка муниципальных экспериментальных площадок на базе общеобразовательных учреждений		2014-2018, в том числе по годам:	771.25000	0.00000	0.00000	771.25000	0.00000	учреждения образования	УО
		01 1 7003	2014	700.00000	0.00000	0.00000	700.00000	0.00000		
		01 1 2608	2015	46.75000	0.00000	0.00000	46.75000	0.00000		
		01 1 26 26080	2016	24.50000	0.00000	0.00000	24.50000	0.00000		
			2017	0.00000	0.00000	0.00000	0.00000	0.00000		
	2018	0.00000	0.00000	0.00000	0.00000	0.00000				
1.3.2	Поддержка общеобразовательных учреждений, победителей и лауреатов конкурсов различных уровней		2015-2018, в том числе по годам:	5 000.00000	0.00000	4 500.00000	500.00000	0.00000	учреждения образования	УО
		01 1 7003	2014	0.00000	0.00000	0.00000	0.00000	0.00000		
		01 1 2609 01 1 4006	2015	2 200.00000	0.00000	2 000.00000	200.00000	0.00000		
		01 1 26 26090 01 1 26 40062 01 1 26 S0062	2016	1 650.00000	0.00000	1 500.00000	150.00000	0.00000		
			2017	1 100.00000	0.00000	1 000.00000	100.00000	0.00000		
	2018	50.00000	0.00000	0.00000	50.00000	0.00000				
1.3.3	Создание системы поддержки одаренных детей и популяризация передового педагогического опыта		2014-2018, в том числе по годам:	33 446.01039	0.00000	250.00000	33 196.01039	0.00000	учреждения образования, УО	УО
		01 1 7004	2014	3 659.04376	0.00000	0.00000	3 659.04376	0.00000		
		01 1 2610	2015	8 637.73021	0.00000	0.00000	8 637.73021	0.00000		
		01 1 26 26100	2016	6 154.39500	0.00000	0.00000	6 154.39500	0.00000		
			2017	6 575.27888	0.00000	250.00000	6 325.27888	0.00000		
	2018	8 419.56254	0.00000	0.00000	8 419.56254	0.00000				
1.3.4	Содействие спортивным секциям общеобразовательных учреждений в проведении физкультурно-спортивных мероприятий		2015-2018, в том числе по годам:	4 772.00000	0.00000	0.00000	4 772.00000	0.00000	учреждения образования	УО
			2014	0.00000	0.00000	0.00000	0.00000	0.00000		
		01 1 2611	2015	1 572.00000	0.00000	0.00000	1 572.00000	0.00000		
		01 1 26 26110	2016	800.00000	0.00000	0.00000	800.00000	0.00000		
			2017	1 200.00000	0.00000	0.00000	1 200.00000	0.00000		
	2018	1 200.00000	0.00000	0.00000	1 200.00000	0.00000				
1.3.5	Поддержка муниципальных образовательных учреждений дополнительного образования детей, в том числе на конкурсной основе		2014-2018, в том числе по годам:	2 763.20000	0.00000	750.00000	2 013.20000	0.00000	учреждения образования	УО
		01 1 7013 01 1 4006	2014	645.70000	0.00000	250.00000	395.70000	0.00000		
		01 1 2612	2015	250.00000	0.00000	0.00000	250.00000	0.00000		
		01 1 26 26120 01 1 26 S0062 01 1 26 40062	2016	275.00000	0.00000	250.00000	25.00000	0.00000		
			2017	275.00000	0.00000	250.00000	25.00000	0.00000		
	2018	1 317.50000	0.00000	0.00000	1 317.50000	0.00000				
1.3.6	Поддержка муниципальных общеобразовательных учреждений в Камчатском крае, реализующих программы национальных языков коренных малочисленных народов Севера, Сибири и Дальнего Востока, на конкурсной основе		2016-2018, в том числе по годам:	210.00000	0.00000	200.00000	10.00000	0.00000	учреждения образования	УО
		01 1 26 26300 01 1 26 40062 01 1 26 S0062	2016	210.00000	0.00000	200.00000	10.00000	0.00000		
			2017	0.00000	0.00000	0.00000	0.00000	0.00000		
	2018	0.00000	0.00000	0.00000	0.00000	0.00000				
1.3.7	Участие, организация и проведение мероприятий, направленных на создание условий, обеспечивающих инновационный характер образования		2016-2018, в том числе по годам:	1 100.00000	0.00000	1 000.00000	100.00000	0.00000	учреждения образования	УО
		01 1 26 26310 01 1 26 40062 01 1 26 S0062	2016	1 100.00000	0.00000	1 000.00000	100.00000	0.00000		
			2017	0.00000	0.00000	0.00000	0.00000	0.00000		
			2018	0.00000	0.00000	0.00000	0.00000	0.00000		
1.4	Информатизация		2014-2015, в том числе по годам:	170.00000	0.00000	0.00000	170.00000	0.00000	учреждения образования	УО
			2014	50.00000	0.00000	0.00000	50.00000	0.00000		
		01 1 6700	2015	120.00000	0.00000	0.00000	120.00000	0.00000		
		01 1 67 67000	2016	0.00000	0.00000	0.00000	0.00000	0.00000		
			2017	0.00000	0.00000	0.00000	0.00000	0.00000		
	2018	0.00000	0.00000	0.00000	0.00000	0.00000				

№ пункта	Наименование мероприятия	Код целевой статьи расходов бюджета	Срок реализации	Объем финансирования (тыс. рублей),				исполнители	Главные распорядители бюджетных средств	
				Всего	в том числе по источникам финансирования					
					федеральный бюджет	краевой бюджет	бюджет городского округа			внебюджетные источники
1.4.1	Организация дистанционного обучения детей с ограниченными возможностями здоровья		2014-2015, в том числе по годам:	170.00000	0.00000	0.00000	170.00000	0.00000	учреждения образования	УО
		01 1 7005	2014	50.00000	0.00000	0.00000	50.00000	0.00000		
		01 1 6711	2015	120.00000	0.00000	0.00000	120.00000	0.00000		
		01 1 67 67110	2016	0.00000	0.00000	0.00000	0.00000	0.00000		
			2017	0.00000	0.00000	0.00000	0.00000	0.00000		
1.5	Участие в международных, российских, региональных мероприятиях (смотре, конкурсах, конференциях, фестивалях, выставках, соревнованиях и т.п.)		2014-2018, в том числе по годам:	5 336.44300	0.00000	0.00000	5 336.44300	0.00000	учреждения образования	УО
			2014	1 850.00000	0.00000	0.00000	1 850.00000	0.00000		
		01 1 6300	2015	1 825.40000	0.00000	0.00000	1 825.40000	0.00000		
		01 1 63 63000	2016	365.04300	0.00000	0.00000	365.04300	0.00000		
			2017	450.00000	0.00000	0.00000	450.00000	0.00000		
1.5.1	Обеспечение участия творческих коллективов, победителей спортивных соревнований в региональных, российских и международных конкурсах и соревнованиях		2014-2018, в том числе по годам:	5 336.44300	0.00000	0.00000	5 336.44300	0.00000	учреждения образования	УО
		01 1 7012	2014	1 850.00000	0.00000	0.00000	1 850.00000	0.00000		
		01 1 6302	2015	1 825.40000	0.00000	0.00000	1 825.40000	0.00000		
		01 1 63 63020	2016	365.04300	0.00000	0.00000	365.04300	0.00000		
			2017	450.00000	0.00000	0.00000	450.00000	0.00000		
1.6	Организация отдыха детей в каникулярное время		2014-2018, в том числе по годам:	101 828.36561	0.00000	63 583.35614	38 245.00947	0.00000	учреждения образования	УО
		01 1 7006 01 1 7014	2014	1 127.36624	0.00000	0.00000	1 127.36624	0.00000		
		01 1 8100 01 1 4006	2015	18 679.64195	0.00000	17 509.64195	1 170.00000	0.00000		
		01 1 81 81000 01 1 81 4006Б 01 1 81 5006Б	2016	32 615.58828	0.00000	22 251.23044	10 364.35784	0.00000		
			2017	35 277.70374	0.00000	23 822.48375	11 455.21999	0.00000		
			2018	14 128.06540	0.00000	0.00000	14 128.06540	0.00000		
		Задача 2 подпрограммы 1. Создание условий для сохранения и укрепления здоровья обучающихся и воспитанников образовательных учреждений.								
ВСЕГО по ЗАДАЧЕ 2:			2014-2018, в том числе по годам:	192 062.21480	0.00000	68 205.35389	123 856.86091	0.00000	учреждения образования	УО
			2014	35 516.03823	0.00000	18 394.98823	17 121.05000	0.00000		
			2015	51 124.16911	0.00000	17 325.26100	33 798.90811	0.00000		
			2016	44 690.29088	0.00000	24 879.04366	19 811.24722	0.00000		
			2017	35 124.00221	0.00000	7 606.06100	27 517.94121	0.00000		
			2018	25 607.71437	0.00000	0.00000	25 607.71437	0.00000		
ПРОГРАММНЫЕ МЕРОПРИЯТИЯ:			2014-2018, в том числе по годам:	192 062.21480	0.00000	68 205.35389	123 856.86091	0.00000	учреждения образования	УО
			2014	35 516.03823	0.00000	18 394.98823	17 121.05000	0.00000		
			2015	51 124.16911	0.00000	17 325.26100	33 798.90811	0.00000		
			2016	44 690.29088	0.00000	24 879.04366	19 811.24722	0.00000		
			2017	35 124.00221	0.00000	7 606.06100	27 517.94121	0.00000		
			2018	25 607.71437	0.00000	0.00000	25 607.71437	0.00000		
программные мероприятия										
2.1	Обеспечение деятельности коллегиальных органов		2015-2018, в том числе по годам:	47 866.93296	0.00000	0.00000	47 866.93296	0.00000	учреждения образования	УО
			2014	0.00000	0.00000	0.00000	0.00000	0.00000		
		01 1 8000	2015	10 837.11356	0.00000	0.00000	10 837.11356	0.00000		
		01 1 80 80000	2016	11 627.92800	0.00000	0.00000	11 627.92800	0.00000		
			2017	12 846.34540	0.00000	0.00000	12 846.34540	0.00000		
2.1.1	Обеспечение деятельности психолого-медико-педагогической комиссии Петропавловск-Камчатского городского округа		2015-2018, в том числе по годам:	47 866.93296	0.00000	0.00000	47 866.93296	0.00000	учреждения образования	УО
			2014	0.00000	0.00000	0.00000	0.00000	0.00000		
		01 1 8002	2015	10 837.11356	0.00000	0.00000	10 837.11356	0.00000		
		01 1 80 80020	2016	11 627.92800	0.00000	0.00000	11 627.92800	0.00000		
			2017	12 846.34540	0.00000	0.00000	12 846.34540	0.00000		
2.2	Приобретение в муниципальную собственность и установка объектов движимого имущества		2014-2018, в том числе по годам:	143 170.75652	0.00000	67 805.35389	75 365.40263	0.00000	учреждения образования	УО
			2014	35 516.03823	0.00000	18 394.98823	17 121.05000	0.00000		
		01 1 1200	2015	39 628.95555	0.00000	17 125.26100	22 503.69455	0.00000		
		01 1 12 12000	2016	32 795.93756	0.00000	24 679.04366	8 116.89390	0.00000		
			2017	22 227.65681	0.00000	7 606.06100	14 621.59581	0.00000		
2.2.1	Внедрение здоровьесберегающих технологий и методик обучения в общеобразовательных учреждениях		2014-2018, в том числе по годам:	700.46000	0.00000	0.00000	700.46000	0.00000	учреждения образования	УО
		01 1 7007	2014	399.66000	0.00000	0.00000	399.66000	0.00000		
		01 1 1206	2015	0.00000	0.00000	0.00000	0.00000	0.00000		
		01 1 12 12060	2016	0.00000	0.00000	0.00000	0.00000	0.00000		
			2017	300.80000	0.00000	0.00000	300.80000	0.00000		
	2018	0.00000	0.00000	0.00000	0.00000	0.00000				

№ пункта	Наименование мероприятия	Код целевой статьи расходов бюджета	Срок реализации	Объем финансирования (тыс. рублей),					исполнители	Главные распорядители бюджетных средств
				Всего	в том числе по источникам финансирования					
					федеральный бюджет	краевой бюджет	бюджет городского округа	внебюджетные источники		
2.2.2	Внедрение современных форм организации питания, в том числе обеспечение школьных пищеблоков современным технологическим оборудованием и мебелью для обеденных зон школьных столовых		2014-2018, в том числе по годам:	99 716.94426	0.00000	42 505.78889	57 211.15537	0.00000	учреждения образования	УО
		01 1 7008 01 1 7009 01 1 4006	2014	29 616.37823	0.00000	13 394.98823	16 221.39000	0.00000		
		01 1 1207 01 1 4006	2015	29 788.43300	0.00000	10 311.11400	19 477.31900	0.00000		
		01 1 12 12070 01 1 12 40062 01 1 12 S0062	2016	20 249.91356	0.00000	15 133.01966	5 116.89390	0.00000		
			2017	11 060.05110	0.00000	3 666.66700	7 393.38410	0.00000		
		2018	9 002.16837	0.00000	0.00000	9 002.16837	0.00000			
2.2.3	Приобретение спортивного оборудования и инвентаря для общеобразовательных учреждений, спортивных секций, создание и содержание спортивных площадок в общеобразовательных учреждениях, в том числе подготовка проектно-сметной, технической документации		2014-2018, в том числе по годам:	42 753.35226	0.00000	25 299.56500	17 453.78726	0.00000	учреждения образования	УО
		01 1 7010 01 1 4006	2014	5 500.00000	0.00000	5 000.00000	500.00000	0.00000		
		01 1 1208 01 1 4006	2015	9 840.52255	0.00000	6 814.14700	3 026.37555	0.00000		
		01 1 12 12080 01 1 12 40062 01 1 12 S0062	2016	12 546.02400	0.00000	9 546.02400	3 000.00000	0.00000		
			2017	10 866.80571	0.00000	3 939.39400	6 927.41171	0.00000		
		2018	4 000.00000	0.00000	0.00000	4 000.00000	0.00000			
2.3	Повышение квалификации (стажировки, курсы, семинары, конференции)		2015-2018, в том числе по годам:	550.00000	0.00000	400.00000	150.00000	0.00000	учреждения образования	УО
			2014	0.00000	0.00000	0.00000	0.00000	0.00000		
		01 1 6400	2015	250.00000	0.00000	200.00000	50.00000	0.00000		
		01 1 64 64000	2016	250.00000	0.00000	200.00000	50.00000	0.00000		
			2017	50.00000	0.00000	0.00000	50.00000	0.00000		
		2018	50.00000	0.00000	0.00000	50.00000	0.00000			
2.3.1	Повышение квалификации и профессиональной подготовки специалистов физической культуры и спорта		2015-2018, в том числе по годам:	600.00000	0.00000	400.00000	200.00000	0.00000	учреждения образования	УО
			2014	0.00000	0.00000	0.00000	0.00000	0.00000		
		01 1 6403 01 1 4006	2015	250.00000	0.00000	200.00000	50.00000	0.00000		
		01 1 64 64030 01 1 64 4006Б 01 1 64 S006Б	2016	250.00000	0.00000	200.00000	50.00000	0.00000		
			2017	50.00000	0.00000	0.00000	50.00000	0.00000		
		2018	50.00000	0.00000	0.00000	50.00000	0.00000			
2.4	Содержание, капитальный, текущий ремонт объектов нежилого фонда муниципальной собственности		2015-2018, в том числе по годам:	408.10000	0.00000	0.00000	408.10000	0.00000	учреждения образования	УО
			2014	0.00000	0.00000	0.00000	0.00000	0.00000		
		01 1 0800	2015	408.10000	0.00000	0.00000	408.10000	0.00000		
		01 1 08 08000	2016	0.00000	0.00000	0.00000	0.00000	0.00000		
			2017	0.00000	0.00000	0.00000	0.00000	0.00000		
		2018	0.00000	0.00000	0.00000	0.00000	0.00000			
2.4.1	Ремонт спортивных залов в общеобразовательных учреждениях, в том числе подготовка проектно-сметной технической документации		2015-2018, в том числе по годам:	408.10000	0.00000	0.00000	408.10000	0.00000	учреждения образования	УО
			2014	0.00000	0.00000	0.00000	0.00000	0.00000		
		01 1 0805	2015	408.10000	0.00000	0.00000	408.10000	0.00000		
		01 1 08 08050	2016	0.00000	0.00000	0.00000	0.00000	0.00000		
			2017	0.00000	0.00000	0.00000	0.00000	0.00000		
		2018	0.00000	0.00000	0.00000	0.00000	0.00000			
2.5.	Специализированные работы, услуги (межевание, кадастровые работы, оценка, энергоаудит, страхование и т.п.)	01 1 14 14130	2016	16.42532	0.00000	0.00000	16.42532	0.00000	УО	УО
			2016	16.42532	0.00000	0.00000	16.42532	0.00000		
2.5.1.	Проведение экспертизы рационов питания обучающихся в муниципальных общеобразовательных организациях Петропавловск-Камчатского городского округа	01 1 14 14130	2016	16.42532	0.00000	0.00000	16.42532	0.00000	УО	УО
Задача 3 подпрограммы 1: Развитие инфраструктуры образовательных учреждений в целях создания безопасных и комфортных условий для обучающихся и воспитанников										
ВСЕГО по ЗАДАЧЕ 3:			2014-2018, в том числе по годам:	775 011.98417	31 085.64281	296 100.82380	447 825.51756	0.00000	учреждения образования	УО
		2014	106 534.04010	5 293.36900	11 621.05300	89 619.61810	0.00000			
		2015	142 228.91270	12 469.21158	76 824.89882	52 934.80230	0.00000			
		2016	280 226.75429	12 718.86223	130 611.42332	136 896.46874	0.00000			
		2017	151 967.84642	604.20000	77 043.44866	74 320.19776	0.00000			
		2018	94 054.43066	0.00000	0.00000	94 054.43066	0.00000			
ПРОГРАММНЫЕ МЕРОПРИЯТИЯ:			2014-2018, в том числе по годам:	726 424.14751	31 085.64281	249 750.84777	445 587.65693	0.00000	учреждения образования	УО
		2014	106 534.04010	5 293.36900	11 621.05300	89 619.61810	0.00000			
		2015	142 228.91270	12 469.21158	76 824.89882	52 934.80230	0.00000			
		2016	251 694.29959	12 718.86223	102 287.98862	136 687.44874	0.00000			
		2017	133 797.28446	604.20000	59 016.90733	74 176.17713	0.00000			
		2018	92 169.61066	0.00000	0.00000	92 169.61066	0.00000			
ИНВЕСТИЦИОННЫЕ МЕРОПРИЯТИЯ:			2015-2018, в том числе по годам:	48 587.83666	0.00000	46 349.97603	2 237.86063	0.00000	МКУ УКСиР	УАГИЗО
		2015	0.00000	0.00000	0.00000	0.00000	0.00000			
		2016	28 532.45470	0.00000	28 323.43470	209.02000	0.00000			
		2017	18 170.56196	0.00000	18 026.54133	144.02063	0.00000			
		2018	1 884.82000	0.00000	0.00000	1 884.82000	0.00000			

№ пункта	Наименование мероприятия	Код целевой статьи расходов бюджета	Срок реализации	Объем финансирования (тыс. рублей),					исполнители	Главные распорядители бюджетных средств
				Всего	в том числе по источникам финансирования					
					федеральный бюджет	краевой бюджет	бюджет городского округа	внебюджетные источники		
программные мероприятия										
3.1	Содержание, капитальный, текущий ремонт объектов нежилого фонда муниципальной собственности		2014-2018, в том числе по годам:	597 454.96207	31 085.64281	243 192.52477	323 176.79449	0.00000	учреждения образования	УО
			2014	98 868.61410	5 293.36900	8 168.58700	85 406.65810	0.00000		
		01 1 0800	2015	139 087.23770	12 469.21158	74 683.22382	51 934.80230	0.00000		
		01 1 0808000	2016	239 363.77842	12 718.86223	101 323.80662	125 321.10957	0.00000		
			2017	120 135.33185	604.20000	59 016.90733	60 514.22452	0.00000		
		2018	67 695.69005	0.00000	0.00000	67 695.69005	0.00000			
3.1.1	Приведение общеобразовательных учреждений в соответствие с современными требованиями, в том числе проведение ремонтных работ в соответствии с СанПиН и другим нормативным документам, направленными на обеспечение безопасных условий организации образовательного процесса		2014-2018, в том числе по годам:	637 501.85693	12 718.86223	240 235.86156	384 547.13314	0.00000	учреждения образования	УО
		01 1 7015 01 1 4006	2014	88 300.32270	0.00000	5 900.00000	82 400.32270	0.00000		
		01 1 0806 01 1 4006	2015	124 961.74991	0.00000	74 026.94761	50 934.80230	0.00000		
		01 1 08 08060 01 1 08 40062 01 1 08 55200	2016	239 363.77842	12 718.86223	101 323.80662	125 321.10957	0.00000		
		01 1 08 L5200 01 1 08 S0062	2017	118 528.00985	0.00000	58 985.10733	59 542.90252	0.00000		
		2018	66 347.99605	0.00000	0.00000	66 347.99605	0.00000			
3.1.2	Обеспечение беспрепятственного доступа в муниципальные общеобразовательные учреждения для инвалидов и других маломобильных групп населения		2014-2018, в том числе по годам:	22 687.44379	17 762.58058	2 924.86321	2 000.00000	0.00000	учреждения образования	УО
		01 1 7019 01 1 4006 01 1 5027	2014	8 561.95600	5 293.36900	2 268.58700	1 000.00000	0.00000		
		01 1 0807 01 1 4006 01 1 5027	2015	14 125.48779	12 469.21158	656.27621	1 000.00000	0.00000		
		01 1 08 08070	2016	0.00000	0.00000	0.00000	0.00000	0.00000		
			2017	0.00000	0.00000	0.00000	0.00000	0.00000		
		2018	0.00000	0.00000	0.00000	0.00000	0.00000			
3.1.3	Устройство площадок под установку мусоросборных контейнеров, приобретение мусоросборных контейнеров, благоустройство муниципальных учреждений	01 1 7017	2014	2 006.33540	0.00000	0.00000	2 006.33540	0.00000	учреждения образования	УО
			2014	2 006.33540	0.00000	0.00000	2 006.33540	0.00000		
			2015	0.00000	0.00000	0.00000	0.00000	0.00000		
			2016	0.00000	0.00000	0.00000	0.00000	0.00000		
			2017	0.00000	0.00000	0.00000	0.00000	0.00000		
		2018	0.00000	0.00000	0.00000	0.00000	0.00000			
3.1.4	Приведение учреждений дополнительного образования в соответствие с современными требованиями, в том числе проведение ремонтных работ в соответствии с СанПиН и другим нормативным документам, направленными на обеспечение безопасных условий организации образовательного процесса	01 1 08 08200	2017-2018, в том числе по годам:	2 285.54200	0.00000	0.00000	2 285.54200	0.00000	учреждения образования	УО
			2017	937.84800	0.00000	0.00000	937.84800	0.00000		
			2018	1 347.69400	0.00000	0.00000	1 347.69400	0.00000		
3.1.5.	Создание в учреждениях дополнительного образования детей (в том числе в учреждениях, осуществляющих образовательную деятельность по адаптированным образовательным программам) условий для получения детьми-инвалидами качественного образования	01 1 08 08210 01 1 08 L0270 01 1 08 R0270	2017	669.47400	604.20000	31.80000	33.47400	0.00000		
3.2	Обеспечение антитеррористической безопасности		2014-2018, в том числе по годам:	20 217.05600	0.00000	6 558.32300	13 658.73300	0.00000	учреждения образования	УО
			2014	5 170.66600	0.00000	3 452.46600	1 718.20000	0.00000		
		01 1 8200	2015	2 641.67500	0.00000	2 141.67500	500.00000	0.00000		
		01 1 82 82000	2016	1 663.18200	0.00000	964.18200	699.00000	0.00000		
			2017	2 711.71900	0.00000	0.00000	2 711.71900	0.00000		
		2018	8 029.81400	0.00000	0.00000	8 029.81400	0.00000			
3.2.1	Установка систем видеонаблюдения в образовательных учреждениях		2014-2018, в том числе по годам:	20 017.05600	0.00000	6 558.32300	13 458.73300	0.00000	учреждения образования	УО
		01 1 7018 011 1 4006	2014	4 970.66600	0.00000	3 452.46600	1 518.20000	0.00000		
		01 1 8201 01 1 4006	2015	2 641.67500	0.00000	2 141.67500	500.00000	0.00000		
		01 1 82 82010 01 1 82 40067 01 1 82 S0067	2016	1 663.18200	0.00000	964.18200	699.00000	0.00000		
			2017	2 711.71900	0.00000	0.00000	2 711.71900	0.00000		
		2018	8 029.81400	0.00000	0.00000	8 029.81400	0.00000			
3.2.2	Оснащение образовательных учреждений защитным оборудованием и сооружениями в целях обеспечения антитеррористической безопасности	01 1 7016	2014	200.00000	0.00000	0.00000	200.00000	0.00000	учреждения образования	УО
			2014	200.00000	0.00000	0.00000	200.00000	0.00000		
			2015	0.00000	0.00000	0.00000	0.00000	0.00000		
			2016	0.00000	0.00000	0.00000	0.00000	0.00000		
			2017	0.00000	0.00000	0.00000	0.00000	0.00000		
		2018	0.00000	0.00000	0.00000	0.00000	0.00000			
3.3	Обеспечение пожарной безопасности		2014-2018, в том числе по годам:	19 155.97217	0.00000	0.00000	19 155.97217	0.00000	учреждения образования	УО
		011 3 7072	2014	2 494.76000	0.00000	0.00000	2 494.76000	0.00000		
		01 1 6900	2015	500.00000	0.00000	0.00000	500.00000	0.00000		
		01 1 69 69000	2016	10 667.33917	0.00000	0.00000	10 667.33917	0.00000		
			2017	0.00000	0.00000	0.00000	0.00000	0.00000		
		2018	5 493.87300	0.00000	0.00000	5 493.87300	0.00000			

№ пункта	Наименование мероприятия	Код целевой статьи расходов бюджета	Срок реализации	Объем финансирования (тыс. рублей),				исполнители	Главные распорядители бюджетных средств	
				Всего	в том числе по источникам финансирования					
					федеральный бюджет	краевой бюджет	бюджет городского округа			внебюджетные источники
3.3.1	Выполнение комплекса мероприятий по противопожарной безопасности и защите общеобразовательных учреждений и учреждений дополнительного образования детей Петропавловск-Камчатского городского округа		2014-2018, в том числе по годам:	19 155.97217	0.00000	0.00000	19 155.97217	0.00000	учреждения образования	УО
		01 3 7072	2014	2 494.76000	0.00000	0.00000	2 494.76000	0.00000		
		01 1 6903	2015	500.00000	0.00000	0.00000	500.00000	0.00000		
		01 1 69 69030	2016	10 667.33917	0.00000	0.00000	10 667.33917	0.00000		
			2017	0.00000	0.00000	0.00000	0.00000	0.00000		
		2018	5 493.87300	0.00000	0.00000	5 493.87300	0.00000			
3.4.	Ликвидация движимого и недвижимого имущества		2017-2018, в том числе по годам:	21 900.46722	0.00000	0.00000	21 900.46722	0.00000	МКУ УКСиР	УАГИЗО
		01 1 19 19070	2017	10 950.23361	0.00000	0.00000	10 950.23361	0.00000		
			2018	10 950.23361	0.00000	0.00000	10 950.23361	0.00000		
3.4.1.	Снос (демонтаж) объекта капитального строительства, вынос сетей	01 1 19 19070	2017-2018, в том числе по годам:	21 900.46722	0.00000	0.00000	21 900.46722	0.00000	МКУ УКСиР	УАГИЗО
			2017	10 950.23361	0.00000	0.00000	10 950.23361	0.00000		
			2018	10 950.23361	0.00000	0.00000	10 950.23361	0.00000		
инвестиционные мероприятия										
3.5.	Осуществление капитальных вложений в объекты нежилого фонда (в том числе муниципальной и иных форм собственности)		2016-2018, в том числе по годам:	48 587.83666	0.00000	46 349.97603	2 237.86063	0.00000	МКУ УКСиР	УАГИЗО
			2015	0.00000	0.00000	0.00000	0.00000	0.00000		
		01 1 07 07000	2016	28 532.45470	0.00000	28 323.43470	209.02000	0.00000		
		01 1 07 40070	2017	18 170.56196	0.00000	18 026.54133	144.02063	0.00000		
			2018	1 884.82000	0.00000	0.00000	1 884.82000	0.00000		
3.5.1.	Строительство здания начальной общеобразовательной школы по проспекту Рыбаков (в г. Петропавловск-Камчатский (в том числе проектные работы)		2016-2018, в том числе по годам:	18 461.08230	0.00000	16 997.72230	1 463.36000	0.00000	МКУ УКСиР	УАГИЗО
			2015	0.00000	0.00000	0.00000	0.00000	0.00000		
		01 1 07 07160	2016	7 836.89730	0.00000	7 731.35730	105.54000	0.00000		
		01 1 07 40072	2017	9 366.36500	0.00000	9 266.36500	100.00000	0.00000		
			01 1 07 S0072	2018	1 257.82000	0.00000	0.00000	1 257.82000		
3.5.2.	Строительство здания начальной общеобразовательной школы в районе Космического проезда в г. Петропавловск-Камчатский (в том числе проектные работы)		2016-2018, в том числе по годам:	30 126.75436	0.00000	29 352.25373	774.50063	0.00000	МКУ УКСиР	УАГИЗО
			2015	0.00000	0.00000	0.00000	0.00000	0.00000		
		01 1 07 07150	2016	20 695.55740	0.00000	20 592.07740	103.48000	0.00000		
		01 1 07 40072	2017	8 804.19696	0.00000	8 760.17633	44.02063	0.00000		
			01 1 07 S0072	2018	627.00000	0.00000	0.00000	627.00000		
Подпрограмма 2 «Развитие дошкольного образования»										
ВСЕГО по ПОДПРОГРАММЕ 2:			2014-2018, в том числе по годам:	9 293 562.63948	118 552.12305	6 557 235.99597	2 617 774.52046	0.00000	УО, учреждения образования, МКУ УКСиР	УО, УАГИЗО
		2014	219 911.38868	105 606.61305	69 100.03361	45 204.74202	0.00000			
		2015	2 065 039.93763	0.00000	1 685 488.75036	379 551.18727	0.00000			
		2016	2 234 648.14740	5 193.51000	1 738 780.90755	490 673.72985	0.00000			
		2017	2 357 403.36042	7 752.00000	1 720 202.30445	629 449.05597	0.00000			
		2018	2 416 559.80535	0.00000	1 343 664.00000	1 072 895.80535	0.00000			
ИНВЕСТИЦИОННЫЕ МЕРОПРИЯТИЯ:			2014-2018, в том числе по годам:	272 355.05076	105 606.61305	161 191.06214	5 557.37557	0.00000	МКУ УКСиР	УАГИЗО
		2014	143 325.89060	105 606.61305	35 040.30198	2 678.97557	0.00000			
		2015	65 879.19133	0.00000	64 971.65133	907.54000	0.00000			
		2016	62 300.45883	0.00000	61 179.10883	1 121.35000	0.00000			
		2017	199.80000	0.00000	0.00000	199.80000	0.00000			
		2018	649.71000	0.00000	0.00000	649.71000	0.00000			
ПРОГРАММНЫЕ МЕРОПРИЯТИЯ:			2014-2018, в том числе по годам:	9 021 207.58872	12 945.51000	6 396 044.93383	2 612 217.14489	0.00000	УО, учреждения образования, МКУ УКСиР	УО, УАГИЗО
		2014	76 585.49808	0.00000	34 059.73163	42 525.76645	0.00000			
		2015	1 999 160.74630	0.00000	1 620 517.09903	378 643.64727	0.00000			
		2016	2 172 347.68857	5 193.51000	1 677 601.79872	489 552.37985	0.00000			
		2017	2 357 203.56042	7 752.00000	1 720 202.30445	629 249.25597	0.00000			
		2018	2 415 910.09535	0.00000	1 343 664.00000	1 072 246.09535	0.00000			
Цель подпрограммы 2: Создание условий для обеспечения реализации конституционного права граждан на качественное общедоступное и бесплатное дошкольное образование в соответствии с требованиями инновационного социально ориентированного развития российского общества и потребностями населения Петропавловск-Камчатского городского округа										
Задача 1 подпрограммы 2: Организация предоставления услуг в сфере дошкольного образования, в том числе обеспечение деятельности образовательных учреждений, реализующих предоставление услуг в данной сфере										
ВСЕГО по ЗАДАЧЕ 1:			2014-2018, в том числе по годам:	8 602 343.98220	0.00000	6 305 352.65042	2 296 991.33178	0.00000	учреждения образования	УО
		2014	38 955.36667	0.00000	27 749.66667	11 205.70000	0.00000			
		2015	1 932 825.38752	0.00000	1 592 439.93003	340 385.45749	0.00000			
		2016	2 085 235.48498	0.00000	1 655 643.06172	429 592.42326	0.00000			
		2017	2 216 103.50912	0.00000	1 685 855.99200	530 247.51712	0.00000			
		2018	2 329 224.23391	0.00000	1 343 664.00000	985 560.23391	0.00000			
ПРОГРАММНЫЕ МЕРОПРИЯТИЯ:			2014-2018, в том числе по годам:	8 602 343.98220	0.00000	6 305 352.65042	2 296 991.33178	0.00000	учреждения образования	УО
		2014	38 955.36667	0.00000	27 749.66667	11 205.70000	0.00000			
		2015	1 932 825.38752	0.00000	1 592 439.93003	340 385.45749	0.00000			
		2016	2 085 235.48498	0.00000	1 655 643.06172	429 592.42326	0.00000			
		2017	2 216 103.50912	0.00000	1 685 855.99200	530 247.51712	0.00000			
		2018	2 329 224.23391	0.00000	1 343 664.00000	985 560.23391	0.00000			

№ пункта	Наименование мероприятия	Код целевой статьи расходов бюджета	Срок реализации	Объем финансирования (тыс. рублей),				исполнители	Главные распорядители бюджетных средств	
				Всего	в том числе по источникам финансирования					
					федеральный бюджет	краевой бюджет	бюджет городского округа			внебюджетные источники
программные мероприятия										
1.1	Обеспечение реализации муниципальных услуг и функций, в том числе по выполнению государственных полномочий Камчатского края (содержание муниципальных учреждений городского округа)		2015-2018, в том числе по годам:	8 497 132.79635	0.00000	6 235 364.73425	2 261 768.06210	0.00000	УО, учреждения образования	УО
			2014	0.00000	0.00000	0.00000	0.00000	0.00000		
		01 2 1500	2015	1 917 092.53552	0.00000	1 583 548.65103	333 543.88449	0.00000		
		01 2 1515000	2016	2 059 614.51620	0.00000	1 636 938.48922	422 676.02698	0.00000		
			2017	2 193 841.11072	0.00000	1 671 213.59400	522 627.51672	0.00000		
		2018	2 326 584.63391	0.00000	1 343 664.00000	982 920.63391	0.00000			
1.1.1	Обеспечение деятельности образовательных организаций, предоставляющих услуги в сфере дошкольного образования		2015-2018, в том числе по годам:	8 497 132.79635	0.00000	6 235 364.73425	2 261 768.06210	0.00000	учреждения образования	УО
			2014	0.00000	0.00000	0.00000	0.00000	0.00000		
		01 2 1504 01 2 4003 01 2 4004 01 2 4023 01 2 4031	2015	1 917 092.53552	0.00000	1 583 548.65103	333 543.88449	0.00000		
		01 2 15 15040 01 2 15 40040 01 2 15 40230 01 2 15 40030	2016	2 059 614.51620	0.00000	1 636 938.48922	422 676.02698	0.00000		
			2017	2 193 841.11072	0.00000	1 671 213.59400	522 627.51672	0.00000		
			2018	2 326 584.63391	0.00000	1 343 664.00000	982 920.63391	0.00000		
1.2	Приобретение в муниципальную собственность и установка объектов движимого имущества		2014-2018, в том числе по годам:	104 793.18585	0.00000	69 987.91617	34 805.26968	0.00000	учреждения образования	УО
			2014	38 537.36667	0.00000	27 749.66667	10 787.70000	0.00000		
		01 2 1200	2015	15 732.85200	0.00000	8 891.27900	6 841.57300	0.00000		
		01 2 12 12000	2016	25 620.96878	0.00000	18 704.57250	6 916.39628	0.00000		
			2017	22 262.39840	0.00000	14 642.39800	7 620.00040	0.00000		
		2018	2 639.60000	0.00000	0.00000	2 639.60000	0.00000			
1.2.1	Приобретение технологического оборудования в муниципальные дошкольные образовательные учреждения		2014-2018, в том числе по годам:	40 238.31018	0.00000	24 601.89150	15 636.41868	0.00000	учреждения образования	УО
		01 2 7045 01 2 4006	2014	7 290.40000	0.00000	5 608.00000	1 682.40000	0.00000		
		01 2 1209 01 2 4006	2015	5 490.23300	0.00000	2 246.92100	3 243.31200	0.00000		
		01 2 12 12090 01 2 12 40062 01 2 12 S0062	2016	11 155.67878	0.00000	7 704.57250	3 451.10628	0.00000		
			2017	14 662.39840	0.00000	9 042.39800	5 620.00040	0.00000		
			2018	1 639.60000	0.00000	0.00000	1 639.60000	0.00000		
1.2.2	Приобретение мебели в муниципальные дошкольные образовательные учреждения		2014-2018, в том числе по годам:	60 487.07567	0.00000	45 386.02467	15 101.05100	0.00000	УО, учреждения образования	УО
		01 2 7048 01 2 4006	2014	28 784.16667	0.00000	22 141.66667	6 642.50000	0.00000		
		01 2 1210 01 2 4006	2015	10 242.61900	0.00000	6 644.35800	3 598.26100	0.00000		
		01 2 12 12100 01 2 12 40062 01 2 12 S0062	2016	13 160.29000	0.00000	11 000.00000	2 160.29000	0.00000		
			2017	7 300.00000	0.00000	5 600.00000	1 700.00000	0.00000		
			2018	1 000.00000	0.00000	0.00000	1 000.00000	0.00000		
1.2.3	Приобретение мягкого инвентаря в дошкольные образовательные учреждения		2014-2018, в том числе по годам:	2 705.00000	0.00000	0.00000	2 705.00000	0.00000	УО, учреждения образования	УО
		01 2 7041	2014	1 100.00000	0.00000	0.00000	1 100.00000	0.00000		
		01 2 1211	2015	0.00000	0.00000	0.00000	0.00000	0.00000		
		01 2 12 12110	2016	1 305.00000	0.00000	0.00000	1 305.00000	0.00000		
			2017	300.00000	0.00000	0.00000	300.00000	0.00000		
		2018	0.00000	0.00000	0.00000	0.00000	0.00000			
1.2.4	Приобретение специального оборудования для работы с детьми с ограниченными возможностями здоровья	01 2 7043	2014	920.00000	0.00000	0.00000	920.00000	0.00000	учреждения образования	УО
			2014	920.00000	0.00000	0.00000	920.00000	0.00000		
1.2.5	Приобретение игрового, дидактического и спортивного оборудования для всех групп муниципальных дошкольных образовательных учреждений	01 2 7042	2014	442.80000	0.00000	0.00000	442.80000	0.00000	учреждения образования	УО
			2014	442.80000	0.00000	0.00000	442.80000	0.00000		
1.3	Информатизация	01 2 7047	2014	418.00000	0.00000	0.00000	418.00000	0.00000	учреждения образования	УО
			2014	418.00000	0.00000	0.00000	418.00000	0.00000		
1.3.1	Приобретение и обновление компьютерной техники	01 2 7047	2014	418.00000	0.00000	0.00000	418.00000	0.00000	учреждения образования	УО
			2014	418.00000	0.00000	0.00000	418.00000	0.00000		
Задача 2 подпрограммы 2: Создание условий, обеспечивающих инновационный характер образования.										
ВСЕГО по ЗАДАЧЕ 2:			2014-2018, в том числе по годам:	4 511.69900	0.00000	3 000.00000	1 511.69900	0.00000	УО, учреждения образования	УО
		2014	1 051.11400	0.00000	750.00000	301.11400	0.00000			
		2015	1 414.00000	0.00000	750.00000	664.00000	0.00000			
		2016	639.00000	0.00000	500.00000	139.00000	0.00000			
		2017	1 262.28500	0.00000	1 000.00000	262.28500	0.00000			
		2018	145.30000	0.00000	0.00000	145.30000	0.00000			
ПРОГРАММНЫЕ МЕРОПРИЯТИЯ:			2014-2018, в том числе по годам:	4 511.69900	0.00000	3 000.00000	1 511.69900	0.00000	УО, учреждения образования	УО
		2014	1 051.11400	0.00000	750.00000	301.11400	0.00000			
		2015	1 414.00000	0.00000	750.00000	664.00000	0.00000			
		2016	639.00000	0.00000	500.00000	139.00000	0.00000			
		2017	1 262.28500	0.00000	1 000.00000	262.28500	0.00000			
		2018	145.30000	0.00000	0.00000	145.30000	0.00000			

№ пункта	Наименование мероприятия	Код целевой статьи расходов бюджета	Срок реализации	Объем финансирования (тыс. рублей),				исполнители	Главные распорядители бюджетных средств		
				Всего	в том числе по источникам финансирования						
					федеральный бюджет	краевой бюджет	бюджет городского округа			внебюджетные источники	
программные мероприятия											
2.1	Повышение квалификации (стажировки, курсы, семинары, конференции)		2014-2015, в том числе по годам:	466.11400	0.00000	0.00000	466.11400	0.00000	учреждения образования	УО	
			2014	226.11400	0.00000	0.00000	226.11400	0.00000			
	01 2 6400		2015	240.00000	0.00000	0.00000	240.00000	0.00000			
	01 2 64 64000		2016	0.00000	0.00000	0.00000	0.00000	0.00000			
			2017	0.00000	0.00000	0.00000	0.00000	0.00000			
			2018	0.00000	0.00000	0.00000	0.00000	0.00000			
2.1.1	Повышение профессионального уровня работников муниципальных дошкольных образовательных учреждений и развитие кадрового потенциала дошкольного образования		2014-2015, в том числе по годам:	466.11400	0.00000	0.00000	466.11400	0.00000	учреждения образования	УО	
			2014	226.11400	0.00000	0.00000	226.11400	0.00000			
	01 2 7046		2015	240.00000	0.00000	0.00000	240.00000	0.00000			
	01 2 6404		2016	0.00000	0.00000	0.00000	0.00000	0.00000			
	01 2 64 64040		2017	0.00000	0.00000	0.00000	0.00000	0.00000			
			2018	0.00000	0.00000	0.00000	0.00000	0.00000			
2.2	Организация муниципальных мероприятий (смотры, конкурсы, фестивали, выставки, ярмарки, семинары, круглые столы, соревнования, праздничные мероприятия, гуляния, субботники, учения, чествование и т.п.)		2014-2018, в том числе по годам:	4 045.58500	0.00000	3 000.00000	1 045.58500	0.00000	УО, учреждения образования	УО	
			2014	825.00000	0.00000	750.00000	75.00000	0.00000			
	01 2 2600		2015	1 174.00000	0.00000	750.00000	424.00000	0.00000			
	01 2 26 26000		2016	639.00000	0.00000	500.00000	139.00000	0.00000			
			2017	1 262.28500	0.00000	1 000.00000	262.28500	0.00000			
			2018	145.30000	0.00000	0.00000	145.30000	0.00000			
2.2.1	Организация городских конкурсных мероприятий для воспитанников дошкольных учреждений		2015-2018, в том числе по годам:	465.58500	0.00000	0.00000	465.58500	0.00000	учреждения образования	УО	
			2014	0.00000	0.00000	0.00000	0.00000	0.00000			
	01 2 2613		2015	89.00000	0.00000	0.00000	89.00000	0.00000			
	01 2 26 26130		2016	89.00000	0.00000	0.00000	89.00000	0.00000			
			2017	162.28500	0.00000	0.00000	162.28500	0.00000			
			2018	125.30000	0.00000	0.00000	125.30000	0.00000			
2.2.2	Поддержка дошкольных образовательных учреждений – победителей и лауреатов конкурсов различных уровней на конкурсной основе		2014-2018, в том числе по годам:	3 320.00000	0.00000	3 000.00000	320.00000	0.00000	учреждения образования	УО	
			2014	825.00000	0.00000	750.00000	75.00000	0.00000			
	01 2 7049 01 2 4006		2015	825.00000	0.00000	750.00000	75.00000	0.00000			
	01 2 26 26140 01 2 26 50062 01 2 26 40062		2016	550.00000	0.00000	500.00000	50.00000	0.00000			
			2017	1 100.00000	0.00000	1 000.00000	100.00000	0.00000			
			2018	20.00000	0.00000	0.00000	20.00000	0.00000			
2.2.3	Поддержка муниципальных экспериментальных площадок на базе дошкольных образовательных учреждений		2015 – 2018, в том числе по годам:	85.00000	0.00000	0.00000	85.00000	0.00000	учреждения образования	УО	
			2014	0.00000	0.00000	0.00000	0.00000	0.00000			
	01 2 2615		2015	85.00000	0.00000	0.00000	85.00000	0.00000			
	01 2 26 26150		2016	0.00000	0.00000	0.00000	0.00000	0.00000			
			2017	0.00000	0.00000	0.00000	0.00000	0.00000			
			2018	0.00000	0.00000	0.00000	0.00000	0.00000			
2.2.4	Организация мероприятий по чествованию муниципальных дошкольных образовательных учреждений		2015-2018, в том числе по годам:	175.00000	0.00000	0.00000	175.00000	0.00000	учреждения образования	УО	
			2014	0.00000	0.00000	0.00000	0.00000	0.00000			
	01 2 2629		2015	175.00000	0.00000	0.00000	175.00000	0.00000			
	01 2 26 26290		2016	0.00000	0.00000	0.00000	0.00000	0.00000			
			2017	0.00000	0.00000	0.00000	0.00000	0.00000			
			2018	0.00000	0.00000	0.00000	0.00000	0.00000			
Задача 3 подпрограммы 2: Сохранение и укрепление здоровья, обеспечение безопасности воспитанников муниципальных дошкольных образовательных учреждений											
ВСЕГО по ЗАДАЧЕ 3:				2014-2015, в том числе по годам:	4 554.19900	0.00000	0.00000	4 554.19900	0.00000	учреждения образования	УО
			2014	335.00000	0.00000	0.00000	335.00000	0.00000			
			2015	4 219.19900	0.00000	0.00000	4 219.19900	0.00000			
			2016	0.00000	0.00000	0.00000	0.00000	0.00000			
			2017	0.00000	0.00000	0.00000	0.00000	0.00000			
			2018	0.00000	0.00000	0.00000	0.00000	0.00000			
ПРОГРАММНЫЕ МЕРОПРИЯТИЯ:				2014-2015, в том числе по годам:	4 554.19900	0.00000	0.00000	4 554.19900	0.00000	учреждения образования	УО
			2014	335.00000	0.00000	0.00000	335.00000	0.00000			
			2015	4 219.19900	0.00000	0.00000	4 219.19900	0.00000			
			2016	0.00000	0.00000	0.00000	0.00000	0.00000			
			2017	0.00000	0.00000	0.00000	0.00000	0.00000			
			2018	0.00000	0.00000	0.00000	0.00000	0.00000			
программные мероприятия											
3.1	Содержание, капитальный, текущий ремонт объектов нежилого фонда муниципальной собственности		2015 год	2 000.00000	0.00000	0.00000	2 000.00000	0.00000	учреждения образования	УО	
	01 2 0800		2015	2 000.00000	0.00000	0.00000	2 000.00000	0.00000			
3.1.1	Восстановление спортивных площадок на территории муниципальных дошкольных образовательных учреждений	01 2 0808	2015	2 000.00000	0.00000	0.00000	2 000.00000	0.00000	учреждения образования	УО	
			2015	2 000.00000	0.00000	0.00000	2 000.00000	0.00000			

№ пункта	Наименование мероприятия	Код целевой статьи расходов бюджета	Срок реализации	Объем финансирования (тыс. рублей),					исполнители	Главные распорядители бюджетных средств
				Всего	в том числе по источникам финансирования					
					федеральный бюджет	краевой бюджет	бюджет городского округа	внебюджетные источники		
3.2	Обеспечение антитеррористической безопасности		2015 год	2 219.19900	0.00000	0.00000	2 219.19900	0.00000	учреждения образования	УО
		01 2 8200	2015	2 219.19900	0.00000	0.00000	2 219.19900	0.00000		
3.2.1	Оснащение дошкольных образовательных учреждений защитным оборудованием и сооружением в целях обеспечения антитеррористической безопасности, а также установка систем видеонаблюдения	01 2 8202	2015	2 219.19900	0.00000	0.00000	2 219.19900	0.00000	учреждения образования	УО
3.3	Научно-исследовательские услуги и разработка документов		2014 год	335.00000	0.00000	0.00000	335.00000	0.00000	УО	УО
3.3.1	Разработка и внедрение примерного меню для организации питания воспитанников муниципальных дошкольных образовательных учреждений	01 2 7050	2014	335.00000	0.00000	0.00000	335.00000	0.00000	УО	УО
Задача 4 подпрограммы 2: Сохранение, развитие сети и инфраструктуры дошкольных образовательных учреждений, а также развитие альтернативных форм дошкольного образования.										
ВСЕГО по ЗАДАЧЕ 4:			2014-2018, в том числе по годам:	682 152.75928	118 552.12305	248 883.34555	314 717.29068	0.00000	УО, учреждения образования, МКУ УКСиР	УО, УАГИЗО
			2014	179 569.90801	105 606.61305	40 600.36694	33 362.92802	0.00000		
			2015	126 581.35111	0.00000	92 298.82033	34 282.53078	0.00000		
			2016	148 773.66242	5 193.51000	82 637.84583	60 942.30659	0.00000		
			2017	140 037.56630	7 752.00000	33 346.31245	98 939.25385	0.00000		
			2018	87 190.27144	0.00000	0.00000	87 190.27144	0.00000		
ИНВЕСТИЦИОННЫЕ МЕРОПРИЯТИЯ:			2014-2017, в том числе по годам:	272 355.05076	105 606.61305	161 191.06214	5 557.37557	0.00000	МКУ УКСиР	УАГИЗО
			2014	143 325.89060	105 606.61305	35 040.30198	2 678.97557	0.00000		
			2015	65 879.19133	0.00000	64 971.65133	907.54000	0.00000		
			2016	62 300.45883	0.00000	61 179.10883	1 121.35000	0.00000		
			2017	199.80000	0.00000	0.00000	199.80000	0.00000		
			2018	649.71000	0.00000	0.00000	649.71000	0.00000		
ПРОГРАММНЫЕ МЕРОПРИЯТИЯ:			2014-2018, в том числе по годам:	409 797.70852	12 945.51000	87 692.28341	309 159.91511	0.00000	УО, учреждения образования, МКУ УКСиР	УО, УАГИЗО
			2014	36 244.01741	0.00000	5 560.06496	30 683.95245	0.00000		
			2015	60 702.15978	0.00000	27 327.16900	33 374.99078	0.00000		
			2016	86 473.20359	5 193.51000	21 458.73700	59 820.95659	0.00000		
			2017	139 837.76630	7 752.00000	33 346.31245	98 739.45385	0.00000		
			2018	86 540.56144	0.00000	0.00000	86 540.56144	0.00000		
программные мероприятия										
4.1	Содержание, капитальный, текущий ремонт объектов нежилого фонда муниципальной собственности		2014-2018, в том числе по годам:	357 237.10474	12 945.51000	81 692.28341	262 599.31133	0.00000	учреждения образования	УО
			2014	30 126.31831	0.00000	5 560.06496	24 566.25335	0.00000		
		01 2 0800	2015	50 172.15978	0.00000	21 327.16900	28 844.99078	0.00000		
		01 2 08 08000	2016	80 703.84421	5 193.51000	21 458.73700	54 051.59721	0.00000		
		01 2 08 08090	2017	122 111.39444	7 752.00000	33 346.31245	81 013.08199	0.00000		
			2018	74 123.38800	0.00000	0.00000	74 123.38800	0.00000		
4.1.1	Приведение муниципальных дошкольных образовательных учреждений в соответствие с требованиями СанПиН и других нормативных документов, направленных на обеспечение безопасных условий организации образовательного процесса, капитальные ремонты в течение всего периода		2014-2018, в том числе по годам:	342 401.03974	0.00000	81 010.94041	261 390.09933	0.00000	учреждения образования	УО
		01 2 7039	2014	30 126.31831	0.00000	5 560.06496	24 566.25335	0.00000		
		01 2 0809	2015	50 172.15978	0.00000	21 327.16900	28 844.99078	0.00000		
		01 2 08 08090	2016	74 857.25321	0.00000	21 185.39400	53 671.85921	0.00000		
		01 2 08 40062	2017	113 521.92044	0.00000	32 938.31245	80 583.60799	0.00000		
		01 2 08 S0062	2018	73 723.38800	0.00000	0.00000	73 723.38800	0.00000		
4.1.2.	Создание в дошкольных образовательных учреждениях (в том числе в учреждениях, осуществляющих образовательную деятельность по адаптированным образовательным программам) условий для получения детьми-инвалидами качественного образования		2016-2017, в том числе по годам:	14 836.06500	12 945.51000	681.34300	1 209.21200	0.00000	учреждения образования	УО
		01 2 08 40063	2016	5 846.59100	5 193.51000	273.34300	379.73800	0.00000		
		01 2 08 08170	2017	8 589.47400	7 752.00000	408.00000	429.47400	0.00000		
		01 2 08 L0270	2018	400.00000	0.00000	0.00000	400.00000	0.00000		
4.2	Предоставление субсидий юридическим лицам, индивидуальным предпринимателям, предоставляющим услуги в сфере дошкольного образования, открытие дополнительных групп		2014-2018, в том числе по годам:	43 842.12238	0.00000	6 000.00000	37 842.12238	0.00000	УО, учреждения образования	УО
		01 2 7040	2014	6 117.69910	0.00000	0.00000	6 117.69910	0.00000		
		01 2 8400	2015	10 530.00000	0.00000	6 000.00000	4 530.00000	0.00000		
		01 2 84 84000	2016	5 769.35938	0.00000	0.00000	5 769.35938	0.00000		
			2017	9 007.89046	0.00000	0.00000	9 007.89046	0.00000		
			2018	12 417.17344	0.00000	0.00000	12 417.17344	0.00000		
4.2.1.	Предоставление субсидий юридическим лицам, индивидуальным предпринимателям, предоставляющим услуги в сфере дошкольного образования		2015-2018, в том числе по годам:	37 277.41238	0.00000	0.00000	37 277.41238	0.00000	УО, учреждения образования	УО
			2014	6 117.69910	0.00000	0.00000	6 117.69910	0.00000		
		01 2 8401	2015	4 500.00000	0.00000	0.00000	4 500.00000	0.00000		
		01 2 84 84010	2016	5 234.64938	0.00000	0.00000	5 234.64938	0.00000		
			2017	9 007.89046	0.00000	0.00000	9 007.89046	0.00000		
			2018	12 417.17344	0.00000	0.00000	12 417.17344	0.00000		

№ пункта	Наименование мероприятия	Код целевой статьи расходов бюджета	Срок реализации	Объем финансирования (тыс. рублей),					исполнители	Главные распорядители бюджетных средств	
				Всего	в том числе по источникам финансирования						
					федеральный бюджет	краевой бюджет	бюджет городского округа	внебюджетные источники			
4.2.2.	Открытие дополнительных групп		2015-2018, в том числе по годам:	6 564.71000	0.00000	6 000.00000	564.71000	0.00000	УО, учреждения образования	УО	
			01 2 8402 01 2 4006	2015	6 030.00000	0.00000	6 000.00000	30.00000			0.00000
			01 2 84 84020 01 2 84 40060	2016	534.71000	0.00000	0.00000	534.71000			0.00000
				2017	0.00000	0.00000	0.00000	0.00000			0.00000
				2018	0.00000	0.00000	0.00000	0.00000			0.00000
4.3.	Специализированные работы, услуги (межевание, кадастровые работы, оценка, охрана, энергоаудит, страхование и т.п.)	01 2 14 14180	2017	8718.48140	0.00000	0.00000	8718.48140	0.00000	МКУ УКСиР	УАГИЗО	
4.3.1.	Выполнение работ по ограничению доступа к строящемуся объекту «Детский сад по ул Арсеньева, г. Петропавловск-Камчатский»	01 2 14 14180	2017	1587.89616	0.00000	0.00000	1587.89616	0.00000	МКУ УКСиР	УАГИЗО	
4.3.2.	Проведение обследований общего состояния зданий (сооружений) муниципальной собственности	01 2 14 14140	2017	899.98700	0.00000	0.00000	899.98700	0.00000	МКУ УКСиР	УАГИЗО	
4.3.3.	Оказание услуг по технологическому присоединению энергопринимающих устройств	01 2 14 14260	2017	6230.59824	0.00000	0.00000	6230.59824	0.00000	МКУ УКСиР	УАГИЗО	
инвестиционные мероприятия											
4.4.	Осуществление капитальных вложений в объекты нежилого фонда (в том числе муниципальной и иных форм собственности)		2014-2018, в том числе по годам:	272 355.05076	105 606.61305	161 191.06214	5 557.37557	0.00000	МКУ УКСиР	УАГИЗО	
			2014	143 325.89060	105 606.61305	35 040.30198	2 678.97557	0.00000			
			01 2 0700	2015	65 879.19133	0.00000	64 971.65133	907.54000			0.00000
			01 2 07 07000	2016	62 300.45883	0.00000	61 179.10883	1 121.35000			0.00000
				2017	199.80000	0.00000	0.00000	199.80000			0.00000
2018	649.71000	0.00000	0.00000	649.71000	0.00000						
4.4.1.	Строительство детского сада по ул. Савченко, г. Петропавловск-Камчатский (в том числе проектные работы)		2014-2017, в том числе по годам:	1 800.73631	0.00000	1 451.62331	349.11300	0.00000	МКУ УКСиР	УАГИЗО	
			01 2 4007	2014	524.56498	0.00000	479.97198	44.59300			0.00000
			01 2 0707 01 2 4007	2015	1 276.17133	0.00000	971.65133	304.52000			0.00000
			01 2 07 07070 01 2 07 40070 01 2 07 40072 01 2 07 S0072	2016	0.00000	0.00000	0.00000	0.00000			0.00000
				2017	0.00000	0.00000	0.00000	0.00000			0.00000
2018	0.00000	0.00000	0.00000	0.00000	0.00000						
4.4.2.	Строительство детского сада по ул. Арсеньева, г. Петропавловск-Камчатский (в том числе проектные работы)		2014-2017, в том числе по годам:	135 934.91940	0.00000	133 294.95183	2 639.96757	0.00000	МКУ УКСиР	УАГИЗО	
			01 2 7051 01 2 4007	2014	8 181.93057	0.00000	8 115.84300	66.08757			0.00000
			01 2 0708 01 2 4 007	2015	64 603.02000	0.00000	64 000.00000	603.02000			0.00000
			01 2 07 07080 01 2 07 40070 01 2 07 40072 01 2 07 S0072	2016	62 300.45883	0.00000	61 179.10883	1 121.35000			0.00000
				2017	199.80000	0.00000	0.00000	199.80000			0.00000
2018	649.71000	0.00000	0.00000	649.71000	0.00000						
4.4.3.	Строительство детского сада в микрорайоне А-II северо-восточной части г. Петропавловска-Камчатского	01 2 7051 01 2 4007 01 2 7059	2014	134 619.39505	105 606.61305	26 444.48700	2 568.29500	0.00000	МКУ УКСиР	УАГИЗО	
			2014	134 619.39505	105 606.61305	26 444.48700	2 568.29500	0.00000			
Подпрограмма 3: «Реализация социальной политики городского округа»											
ВСЕГО по ПОДПРОГРАММЕ 3:			2014-2018, в том числе по годам:	1 609 567.59511	5 909.52975	1 308 005.22234	295 652.84302	0.00000	УО, учреждения образования	УО	
			2014	862.50000	300.00000	450.00000	112.50000	0.00000			
			2015	317 724.51363	1 951.00000	249 988.00534	65 785.50829	0.00000			
			2016	370 924.75603	1 034.41680	298 525.13700	71 365.20223	0.00000			
			2017	407 188.79445	1 231.81295	326 768.08000	79 188.90150	0.00000			
			2018	512 867.03100	1 392.30000	432 274.00000	79 200.73100	0.00000			
ПРОГРАММНЫЕ МЕРОПРИЯТИЯ:			2014-2018, в том числе по годам:	1 609 567.59511	5 909.52975	1 308 005.22234	295 652.84302	0.00000	УО, учреждения образования	УО	
			2014	862.50000	300.00000	450.00000	112.50000	0.00000			
			2015	317 724.51363	1 951.00000	249 988.00534	65 785.50829	0.00000			
			2016	370 924.75603	1 034.41680	298 525.13700	71 365.20223	0.00000			
			2017	407 188.79445	1 231.81295	326 768.08000	79 188.90150	0.00000			
			2018	512 867.03100	1 392.30000	432 274.00000	79 200.73100	0.00000			
Цель 1 подпрограммы 3: Обеспечение защиты прав и интересов детей-сирот и детей, оставшихся без попечения родителей, совершеннолетних недееспособных граждан, осуществление деятельности по опеке и попечительству											
Задача 1 подпрограммы 3: Обеспечение осуществления деятельности по опеке и попечительству, в том числе выполнение государственных полномочий Камчатского края по организации и осуществлению деятельности по опеке и попечительству в Камчатском крае											
ВСЕГО по ЗАДАЧЕ 1:			2015-2018, в том числе по годам:	481 768.58594	4 217.22975	477 551.35619	0.00000	0.00000	УО, учреждения образования	УО	
			2014	0.00000	0.00000	0.00000	0.00000	0.00000			
			2015	139 865.19319	1 951.00000	137 914.19319	0.00000	0.00000			
			2016	167 463.01980	1 034.41680	166 428.60300	0.00000	0.00000			
			2017	174 440.37295	1 231.81295	173 208.56000	0.00000	0.00000			
			2018	205 187.30000	1 392.30000	203 795.00000	0.00000	0.00000			
ПРОГРАММНЫЕ МЕРОПРИЯТИЯ:			2015-2018, в том числе по годам:	481 768.58594	4 217.22975	477 551.35619	0.00000	0.00000	УО, учреждения образования	УО	
			2014	0.00000	0.00000	0.00000	0.00000	0.00000			
			2015	139 865.19319	1 951.00000	137 914.19319	0.00000	0.00000			
			2016	167 463.01980	1 034.41680	166 428.60300	0.00000	0.00000			
			2017	174 440.37295	1 231.81295	173 208.56000	0.00000	0.00000			
			2018	205 187.30000	1 392.30000	203 795.00000	0.00000	0.00000			

№ пункта	Наименование мероприятия	Код целевой статьи расходов бюджета	Срок реализации	Объем финансирования (тыс. рублей),					исполнители	Главные распорядители бюджетных средств
				Всего	в том числе по источникам финансирования					
					федеральный бюджет	краевой бюджет	бюджет городского округа	внебюджетные источники		
программные мероприятия										
1.1	Предоставление социальных гарантий и мер социальной поддержки населения		2015-2018, в том числе по годам:	481 768.58594	4 217.22975	477 551.35619	0.00000	0.00000	УО	УО
			2014	0.00000	0.00000	0.00000	0.00000	0.00000		
		01 3 2800	2015	139 865.19319	1 951.00000	137 914.19319	0.00000	0.00000		
		01 3 28 28000	2016	167 463.01980	1 034.41680	166 428.60300	0.00000	0.00000		
			2017	174 440.37295	1 231.81295	173 208.56000	0.00000	0.00000		
		2018	205 187.30000	1 392.30000	203 795.00000	0.00000	0.00000			
1.1.1	Предоставление социальных гарантий и мер социальной поддержки населения в области опеки и попечительства		2015-2018, в том числе по годам:	481 768.58594	4 217.22975	477 551.35619	0.00000	0.00000	УО	УО
			2014	0.00000	0.00000	0.00000	0.00000	0.00000		
		01 3 5260 01 3 4015 01 3 4016 01 3 4028	2015	139 865.19319	1 951.00000	137 914.19319	0.00000	0.00000		
		01 3 28 40150 01 3 28 40160 01 3 28 40200	2016	167 463.01980	1 034.41680	166 428.60300	0.00000	0.00000		
			2017	174 440.37295	1 231.81295	173 208.56000	0.00000	0.00000		
		01 3 28 40280 01 3 28 40590 01 3 28 52600	2018	205 187.30000	1 392.30000	203 795.00000	0.00000	0.00000		
Цель 2 подпрограммы 3: организация мероприятий по реализации социальной политики городского округа										
Задача 2 подпрограммы 3: Организация обеспечения реализации социальной политики в городском округе										
ВСЕГО по ЗАДАЧЕ 2:			2015-2018, в том числе по годам:	295 540.34302	0.00000	0.00000	295 540.34302	0.00000	УО	УО
			2014	0.00000	0.00000	0.00000	0.00000	0.00000		
			2015	65 785.50829	0.00000	0.00000	65 785.50829	0.00000		
			2016	71 365.20223	0.00000	0.00000	71 365.20223	0.00000		
			2017	79 188.90150	0.00000	0.00000	79 188.90150	0.00000		
			2018	79 200.73100	0.00000	0.00000	79 200.73100	0.00000		
ПРОГРАММНЫЕ МЕРОПРИЯТИЯ:			2015-2018, в том числе по годам:	295 540.34302	0.00000	0.00000	295 540.34302	0.00000	УО	УО
			2014	0.00000	0.00000	0.00000	0.00000	0.00000		
			2015	65 785.50829	0.00000	0.00000	65 785.50829	0.00000		
			2016	71 365.20223	0.00000	0.00000	71 365.20223	0.00000		
			2017	79 188.90150	0.00000	0.00000	79 188.90150	0.00000		
			2018	79 200.73100	0.00000	0.00000	79 200.73100	0.00000		
программные мероприятия										
2.1	Предоставление социальных гарантий и мер социальной поддержки населения		2015-2018, в том числе по годам:	289 747.24299	0.00000	0.00000	289 747.24299	0.00000	УО	УО
			2014	0.00000	0.00000	0.00000	0.00000	0.00000		
		01 3 2800	2015	64 770.25006	0.00000	0.00000	64 770.25006	0.00000		
		01 3 28 28000	2016	69 971.56543	0.00000	0.00000	69 971.56543	0.00000		
			2017	77 573.81150	0.00000	0.00000	77 573.81150	0.00000		
		2018	77 431.61600	0.00000	0.00000	77 431.61600	0.00000			
2.1.1	Организация предоставления мер муниципальной социальной поддержки отдельным категориям граждан на ремонт жилых помещений в Петропавловск-Камчатском городском округе в соответствии с Решением Городской Думы Петропавловск-Камчатского городского округа от 25.12.2008 № 87-нд		2015-2018, в том числе по годам:	23 580.00000	0.00000	0.00000	23 580.00000	0.00000	УО	УО
			2014	0.00000	0.00000	0.00000	0.00000	0.00000		
		01 3 2805	2015	4 680.00000	0.00000	0.00000	4 680.00000	0.00000		
		01 3 28 28050	2016	4 500.00000	0.00000	0.00000	4 500.00000	0.00000		
			2017	10 500.00000	0.00000	0.00000	10 500.00000	0.00000		
		2018	3 900.00000	0.00000	0.00000	3 900.00000	0.00000			
2.1.2	Организация предоставления мер муниципальной социальной поддержки отдельным категориям граждан, проживающим на территории Петропавловск-Камчатского городского округа, в соответствии с Решением Городской Думы Петропавловск-Камчатского городского округа от 03.09.2009 № 157-нд		2015-2018, в том числе по годам:	122 395.59697	0.00000	0.00000	122 395.59697	0.00000	УО	УО
			2014	0.00000	0.00000	0.00000	0.00000	0.00000		
		01 3 2806	2015	31 107.24499	0.00000	0.00000	31 107.24499	0.00000		
		01 3 28 28060	2016	31 908.39378	0.00000	0.00000	31 908.39378	0.00000		
			2017	28 521.67720	0.00000	0.00000	28 521.67720	0.00000		
		2018	30 858.28100	0.00000	0.00000	30 858.28100	0.00000			
2.1.3	Организация предоставления мер муниципальной социальной поддержки на предоставление бесплатной зубопротезной помощи (за исключением протезов из драгоценных металлов, металлокерамики и других дорогостоящих материалов и искусственных имплантатов) неработающим пенсионерам, проживающим на территории Петропавловск-Камчатского городского округа, в соответствии с Решением Городской Думы Петропавловск-Камчатского городского округа от 06.03.2013 № 36-нд		2015-2018, в том числе по годам:	9 592.96650	0.00000	0.00000	9 592.96650	0.00000	УО	УО
			2014	0.00000	0.00000	0.00000	0.00000	0.00000		
		01 3 2807	2015	1 731.75450	0.00000	0.00000	1 731.75450	0.00000		
		01 3 28 28070	2016	2 620.40400	0.00000	0.00000	2 620.40400	0.00000		
			2017	2 620.40400	0.00000	0.00000	2 620.40400	0.00000		
		2018	2 620.40400	0.00000	0.00000	2 620.40400	0.00000			
2.1.4	Организация предоставления мер муниципальной социальной поддержки почетных граждан города Петропавловска-Камчатского в соответствии с Решением Городской Думы Петропавловск-Камчатского городского округа от 31.10.2013 № 144-нд «О порядке и условиях присвоения звания «Почетный гражданин города Петропавловска-Камчатского»		2015-2018, в том числе по годам:	8 354.99434	0.00000	0.00000	8 354.99434	0.00000	УО	УО
			2014	0.00000	0.00000	0.00000	0.00000	0.00000		
		01 3 2810	2015	1 940.23664	0.00000	0.00000	1 940.23664	0.00000		
		01 3 28 28100	2016	2 042.88496	0.00000	0.00000	2 042.88496	0.00000		
			2017	1 849.09774	0.00000	0.00000	1 849.09774	0.00000		
		2018	2 522.77500	0.00000	0.00000	2 522.77500	0.00000			

№ пункта	Наименование мероприятия	Код целевой статьи расходов бюджета	Срок реализации	Объем финансирования (тыс. рублей),				исполнители	Главные распорядители бюджетных средств		
				Всего	в том числе по источникам финансирования						
					федеральный бюджет	краевой бюджет	бюджет городского округа			внебюджетные источники	
2.1.5	Организация назначения, выплаты и перерасчета ежемесячной доплаты к пенсии лицам, замещавшим муниципальные должности в городском округе, и пенсии за выслугу лет лицам, замещавшим должности муниципальной службы в городском округе		2015-2018, в том числе по годам:	52 784.55862	0.00000	0.00000	52 784.55862	0.00000	УО	УО	
			2014	0.00000	0.00000	0.00000	0.00000				
			01 3 2811	2015	12 038.05000	0.00000	0.00000	12 038.05000			0.00000
			01 3 28 28110	2016	12 723.39829	0.00000	0.00000	12 723.39829			0.00000
				2017	14 454.57133	0.00000	0.00000	14 454.57133			0.00000
2018	13 568.53900	0.00000	0.00000	13 568.53900	0.00000						
2.1.6	Возмещение расходов связанных с погребением		2015-2018, в том числе по годам:	68 629.38313	0.00000	0.00000	68 629.38313	0.00000	УО	УО	
			2014	0.00000	0.00000	0.00000	0.00000				
			01 3 2812	2015	13 272.96393	0.00000	0.00000	13 272.96393			0.00000
			01 3 28 28120	2016	16 176.48440	0.00000	0.00000	16 176.48440			0.00000
				2017	17 873.37780	0.00000	0.00000	17 873.37780			0.00000
2018	21 306.55700	0.00000	0.00000	21 306.55700	0.00000						
2.1.7	Организация предоставления дополнительных мер социальной поддержки отдельным категориям обучающихся в муниципальных общеобразовательных организациях Петропавловск-Камчатского городского округа в виде обеспечения бесплатным питанием в соответствии с Решением Городской Думы Петропавловск-Камчатского городского округа от 27.10.2014 № 265-нд		2017-2018, в том числе по годам:	4 409.74343	0.00000	0.00000	4 409.74343	0.00000	УО	УО	
			01 3 28 28160	2017	1 754.68343	0.00000	0.00000	1 754.68343			0.00000
				2018	2 655.06000	0.00000	0.00000	2 655.06000			0.00000
2.2	Организация муниципальных мероприятий (смотры, конкурсы, фестивали, выставки, ярмарки, семинары, круглые столы, соревнования, праздничные мероприятия, гуляния, субботники, учения, чествование и т.п.)		2015-2018, в том числе по годам:	5 793.10003	0.00000	0.00000	5 793.10003	0.00000	УО	УО	
			2014	0.00000	0.00000	0.00000	0.00000				
			01 3 2600	2015	1 015.25823	0.00000	0.00000	1 015.25823			0.00000
			01 3 26 26000	2016	1 393.63680	0.00000	0.00000	1 393.63680			0.00000
				2017	1 615.09000	0.00000	0.00000	1 615.09000			0.00000
2018	1 769.11500	0.00000	0.00000	1 769.11500	0.00000						
2.2.2	Организация и проведение социально-значимых мероприятий для населения Петропавловск-Камчатского городского округа		2015-2018, в том числе по годам:	5 793.10003	0.00000	0.00000	5 793.10003	0.00000	УО	УО	
			2014	0.00000	0.00000	0.00000	0.00000				
			01 3 2616	2015	1 015.25823	0.00000	0.00000	1 015.25823			0.00000
			01 3 26 26160	2016	1 393.63680	0.00000	0.00000	1 393.63680			0.00000
				2017	1 615.09000	0.00000	0.00000	1 615.09000			0.00000
2018	1 769.11500	0.00000	0.00000	1 769.11500	0.00000						
Задача 3 подпрограммы 3: Обеспечение реализации отдельных государственных полномочий Камчатского края в области социальной политики											
ВСЕГО по ЗАДАЧЕ 3:			2015-2018, в том числе по годам:	626 208.86615	0.00000	626 208.86615	0.00000	0.00000	УО, учреждения образования	УО	
			2014	0.00000	0.00000	0.00000	0.00000				
			2015	112 073.81215	0.00000	112 073.81215	0.00000				
			2016	132 096.53400	0.00000	132 096.53400	0.00000				
			2017	153 559.52000	0.00000	153 559.52000	0.00000				
			2018	228 479.00000	0.00000	228 479.00000	0.00000				
ПРОГРАММНЫЕ МЕРОПРИЯТИЯ:			2015-2018, в том числе по годам:	626 208.86615	0.00000	626 208.86615	0.00000	0.00000	УО, учреждения образования	УО	
			2014	0.00000	0.00000	0.00000	0.00000				
			2015	112 073.81215	0.00000	112 073.81215	0.00000				
			2016	132 096.53400	0.00000	132 096.53400	0.00000				
			2017	153 559.52000	0.00000	153 559.52000	0.00000				
			2018	228 479.00000	0.00000	228 479.00000	0.00000				
программные мероприятия											
3.1	Предоставление социальных гарантий и мер социальной поддержки населения		2015-2018, в том числе по годам:	626 208.86615	0.00000	626 208.86615	0.00000	0.00000	УО, учреждения образования	УО	
			2014	0.00000	0.00000	0.00000	0.00000				
			01 3 2800 01 3 4021	2015	112 073.81215	0.00000	112 073.81215	0.00000			0.00000
			01 3 28 28000 01 3 28 40180 01 3 28 40210	2016	132 096.53400	0.00000	132 096.53400	0.00000			0.00000
				2017	153 559.52000	0.00000	153 559.52000	0.00000			0.00000
2018	228 479.00000	0.00000	228 479.00000	0.00000	0.00000						
3.1.1	Предоставление социальных гарантий и мер социальной поддержки населения в области социальной политики		2015-2018, в том числе по годам:	626 208.86615	0.00000	626 208.86615	0.00000	0.00000	УО, учреждения образования	УО	
			2014	0.00000	0.00000	0.00000	0.00000				
			01 3 4018 01 3 4021	2015	112 073.81215	0.00000	112 073.81215	0.00000			0.00000
			01 3 28 40180 01 3 28 40210	2016	132 096.53400	0.00000	132 096.53400	0.00000			0.00000
				2017	153 559.52000	0.00000	153 559.52000	0.00000			0.00000
2018	228 479.00000	0.00000	228 479.00000	0.00000	0.00000						
Задача 4 подпрограммы 3: Обеспечение реализации мероприятий подпрограммы 3: «Реализация социальной политики городского округа»											
ВСЕГО по ЗАДАЧЕ 4:			2014	862.50000	300.00000	450.00000	112.50000	0.00000	КЦСОН	УО	
			2014	862.50000	300.00000	450.00000	112.50000	0.00000			
			2015	0.00000	0.00000	0.00000	0.00000	0.00000			
			2016	0.00000	0.00000	0.00000	0.00000	0.00000			
			2017	0.00000	0.00000	0.00000	0.00000	0.00000			
			2018	0.00000	0.00000	0.00000	0.00000	0.00000			

№ пункта	Наименование мероприятия	Код целевой статьи расходов бюджета	Срок реализации	Объем финансирования (тыс. рублей),				исполнители	Главные распорядители бюджетных средств	
				Всего	в том числе по источникам финансирования					
					федеральный бюджет	краевой бюджет	бюджет городского округа			внебюджетные источники
ПРОГРАММНЫЕ МЕРОПРИЯТИЯ:			2014	862.50000	300.00000	450.00000	112.50000	0.00000	КЦСОН	УО
			2014	862.50000	300.00000	450.00000	112.50000	0.00000		
			2015	0.00000	0.00000	0.00000	0.00000	0.00000		
			2016	0.00000	0.00000	0.00000	0.00000	0.00000		
			2017	0.00000	0.00000	0.00000	0.00000	0.00000		
			2018	0.00000	0.00000	0.00000	0.00000	0.00000		
программные мероприятия										
4.1	Обеспечение реализации муниципальных услуг и функций, в том числе по выполнению государственных полномочий Камчатского края (содержание муниципальных учреждений городского округа)	01 4 5027 01 4 4006 01 4 7076 01 4 7077	2014 год	862.50000	300.00000	450.00000	112.50000	0.00000	КЦСОН	УО
			2014	862.50000	300.00000	450.00000	112.50000	0.00000		
		01 4 1600	2015	0.00000	0.00000	0.00000	0.00000	0.00000		
		01 4 16 16000	2016	0.00000	0.00000	0.00000	0.00000	0.00000		
			2017	0.00000	0.00000	0.00000	0.00000	0.00000		
			2018	0.00000	0.00000	0.00000	0.00000	0.00000	0.00000	
Подпрограмма 4 «Обеспечение реализации муниципальной программы «Развитие образования и социальная поддержка граждан в Петропавловск-Камчатском городском округе»										
ВСЕГО по ПОДПРОГРАММЕ 4:			2015-2018, в том числе по годам:	1 011 356.65087	0.00000	137 987.87767	873 368.77320	0.00000	УО, МБУ ПКГО ЦБ, МАУ «ИМЦ»	УО
			2014	0.00000	0.00000	0.00000	0.00000	0.00000		
			2015	231 745.69919	0.00000	32 516.33767	199 229.36152	0.00000		
			2016	231 953.44789	0.00000	31 409.72000	200 543.72789	0.00000		
			2017	263 069.60023	0.00000	34 690.82000	228 378.78023	0.00000		
			2018	284 587.90356	0.00000	39 371.00000	245 216.90356	0.00000		
ПРОГРАММНЫЕ МЕРОПРИЯТИЯ:			2015-2018, в том числе по годам:	1 011 356.65087	0.00000	137 987.87767	873 368.77320	0.00000	УО, МБУ ПКГО ЦБ, МАУ «ИМЦ»	УО
			2014	0.00000	0.00000	0.00000	0.00000	0.00000		
			2015	231 745.69919	0.00000	32 516.33767	199 229.36152	0.00000		
			2016	231 953.44789	0.00000	31 409.72000	200 543.72789	0.00000		
			2017	263 069.60023	0.00000	34 690.82000	228 378.78023	0.00000		
			2018	284 587.90356	0.00000	39 371.00000	245 216.90356	0.00000		
Цель подпрограммы 4: Обеспечение реализации мероприятий программы										
Задача 1 подпрограммы 4: организация, нормативно-правовое, финансовое и техническое обеспечение реализации мероприятий программы										
ВСЕГО по ЗАДАЧЕ 1:			2015-2018, в том числе по годам:	1 011 356.65087	0.00000	137 987.87767	873 368.77320	0.00000	УО, МБУ ПКГО ЦБ, МАУ «ИМЦ»	УО
			2014	0.00000	0.00000	0.00000	0.00000	0.00000		
			2015	231 745.69919	0.00000	32 516.33767	199 229.36152	0.00000		
			2016	231 953.44789	0.00000	31 409.72000	200 543.72789	0.00000		
			2017	263 069.60023	0.00000	34 690.82000	228 378.78023	0.00000		
			2018	284 587.90356	0.00000	39 371.00000	245 216.90356	0.00000		
ПРОГРАММНЫЕ МЕРОПРИЯТИЯ:			2015-2018, в том числе по годам:	1 011 265.07855	0.00000	137 987.87767	873 368.77320	0.00000	УО, МБУ ПКГО ЦБ, МАУ «ИМЦ»	УО
			2014	0.00000	0.00000	0.00000	0.00000	0.00000		
			2015	231 745.69919	0.00000	32 516.33767	199 229.36152	0.00000		
			2016	231 953.44789	0.00000	31 409.72000	200 543.72789	0.00000		
			2017	262 978.02791	0.00000	34 690.82000	228 378.78023	0.00000		
			2018	284 587.90356	0.00000	39 371.00000	245 216.90356	0.00000		
программные мероприятия										
1.1	Обеспечение исполнения мероприятий программ и полномочий органов администрации городского округа, в том числе выполнение государственных полномочий Камчатского края (содержание органов администрации городского округа)		2015-2018, в том числе по годам:	423 200.16111	0.00000	137 358.23900	285 841.92211	0.00000	УО	УО
		01 4 1601 01 4 1602 01 4 1605 01 4 4010 01 4 4011 01 4 4012 01 4 4031	2015	100 361.94862	0.00000	31 886.69900	68 475.24962	0.00000		
		01 4 16 16010 01 4 16 16020 01 4 16 16050 01 4 16 40100 01 4 16 40110 01 4 16 40120 01 4 16 40210 01 4 16 40310	2016	101 283.58669	0.00000	31 409.72000	69 873.86669	0.00000		
			2017	106 466.59524	0.00000	34 690.82000	71 775.77524	0.00000		
			2018	115 088.03056	0.00000	39 371.00000	75 717.03056	0.00000		
1.1.1		Обеспечение деятельности органов администрации Петропавловск-Камчатского городского округа в части исполнения функций муниципальной службы		2015-2018, в том числе по годам:	325 163.30946	0.00000	137 326.81000	187 836.49946	0.00000	УО
			2014	0.00000	0.00000	0.00000	0.00000	0.00000		
	01 4 1601 01 4 4010 01 4 4011 01 4 4012		2015	75 915.56100	0.00000	31 855.27000	44 060.29100	0.00000		
	01 4 16 16010 01 4 16 40100 01 4 16 40110 01 4 16 40120 01 4 16 40210		2016	77 278.16100	0.00000	31 409.72000	45 868.44100	0.00000		
			2017	83 186.73590	0.00000	34 690.82000	48 495.91590	0.00000		
			2018	88 782.85156	0.00000	39 371.00000	49 411.85156	0.00000		

№ пункта	Наименование мероприятия	Код целевой статьи расходов бюджета	Срок реализации	Объем финансирования (тыс. рублей),				исполнители	Главные распорядители бюджетных средств		
				Всего	в том числе по источникам финансирования						
					федеральный бюджет	краевой бюджет	бюджет городского округа			внебюджетные источники	
1.1.2	Обеспечение деятельности органов администрации Петропавловск-Камчатского городского округа в части исполнения функций, не связанных с муниципальной службой		2015-2018, в том числе по годам:	55 872.33692	0.00000	31.42900	55 840.90792	0.00000	УО	УО	
			2014	0.00000	0.00000	0.00000	0.00000				
			01 4 1602 01 4 4031	2015	14 082.69270	0.00000	31.42900	14 051.26370			0.00000
			01 4 16 16020 01 4 16 40040 01 4 16 4004Л	2016	13 795.66369	0.00000	0.00000	13 795.66369			0.00000
			2017	12 882.52553	0.00000	0.00000	12 882.52553	0.00000			
2018	15 111.45500	0.00000	0.00000	15 111.45500	0.00000						
1.1.3	Обеспечение методической работы в сфере образования		2015-2018, в том числе по годам:	41 819.11473	0.00000	0.00000	41 819.11473	0.00000	УО	УО	
			2014	0.00000	0.00000	0.00000	0.00000				
			01 4 1605	2015	10 363.69492	0.00000	0.00000	10 363.69492			0.00000
			01 4 16 16050	2016	9 864.36200	0.00000	0.00000	9 864.36200			0.00000
			2017	10 397.33381	0.00000	0.00000	10 397.33381	0.00000			
2018	11 193.72400	0.00000	0.00000	11 193.72400	0.00000						
1.1.4	Расходы, направленные на решение вопросов, возникающих в процессе деятельности администрации Петропавловск-Камчатского городского округа		2016-2018, в том числе по годам:	345.40000	0.00000	0.00000	345.40000	0.00000	УО	УО	
			01 4 16 16090	2016	345.40000	0.00000	0.00000	345.40000			0.00000
			2017	0.00000	0.00000	0.00000	0.00000	0.00000			
2018	0.00000	0.00000	0.00000	0.00000	0.00000						
1.2	Обеспечение реализации муниципальных услуг и функций, в том числе по выполнению государственных полномочий Камчатского края (содержание муниципальных учреждений городского округа)		2015-2018, в том числе по годам:	588 064.9174	0.00000	629.63867	587 435.27877	0.00000	МБУ ПКГО ЦБ, МАУ «ИМЦ»	УО	
			2014	0.00000	0.00000	0.00000	0.00000				
			01 4 1500	2015	131 383.75057	0.00000	629.63867	130 754.11190			0.00000
			01 4 15 15000	2016	130 669.86120	0.00000	0.00000	130 669.86120			0.00000
			2017	156 511.43267	0.00000	0.00000	156 511.43267	0.00000			
2018	169 499.87300	0.00000	0.00000	169 499.87300	0.00000						
1.2.1	Обеспечение деятельности (оказание услуг) муниципального бюджетного учреждения Петропавловск-Камчатского городского округа «Централизованная бухгалтерия»		2015-2018, в том числе по годам:	538 059.61155	0.00000	629.63867	537 429.97288	0.00000	МБУ ПКГО ЦБ	УО	
			2014	0.00000	0.00000	0.00000	0.00000				
			01 4 1506 01 4 4031	2015	131 383.75057	0.00000	629.63867	130 754.11190			0.00000
			01 4 15 15060 01 4 15 40040	2016	130 669.86120	0.00000	0.00000	130 669.86120			0.00000
			2017	135 479.31478	0.00000	0.00000	135 479.31478	0.00000			
2018	140 526.68500	0.00000	0.00000	140 526.68500	0.00000						
1.2.2	Обеспечение деятельности (оказание услуг) муниципального автономного учреждения «Информационно-методический центр Петропавловск-Камчатского городского округа»		2017-2018, в том числе по годам:	50 005.30589	0.00000	0.00000	50 005.30589	0.00000	МАУ «ИМЦ»	УО	
			01 4 15 15200	2017	21 032.11789	0.00000	0.00000	21 032.11789			0.00000
			2018	28 973.18800	0.00000	0.00000	28 973.18800	0.00000			
1.3.	Содержание, капитальный, текущий ремонт объектов нежилого фонда муниципальной собственности		2017-2018, в том числе по годам:	91.57232	0.00000	0.00000	91.57232	0.00000	МАУ «ИМЦ»	УО	
			2017	91.57232	0.00000	0.00000	91.57232	0.00000			
			2018	0.00000	0.00000	0.00000	0.00000	0.00000			
1.3.1.	Содержание, капитальный, текущий ремонт объектов нежилого фонда муниципальной собственности, возмещение расходов по содержанию, капитальному, текущему ремонту объектов нежилого фонда муниципальной собственности		2017-2018, в том числе по годам:	91.57232	0.00000	0.00000	91.57232	0.00000	МАУ «ИМЦ»	УО	
			01 4 08 08000	2017	91.57232	0.00000	0.00000	91.57232			0.00000
			2018	0.00000	0.00000	0.00000	0.00000	0.00000			

Группировка объемов финансирования программных мероприятий по источникам финансирования, главным распорядителям бюджетных средств, муниципальной программы «Развитие образования и социальная поддержка граждан в Петропавловск-Камчатском городском округе»

№ пункта	Главные распорядители бюджетных средств (ГРБС)	Срок реализации мероприятия	Объем финансирования, тыс. рублей				
			ВСЕГО	в том числе по источникам финансирования			
				федеральный бюджет	краевой бюджет	бюджет городского округа	
ВСЕГО по ПРОГРАММЕ, в том числе:		2014-2018, в том числе по годам:	23 813 947.87889	155 547.29561	16 835 378.90541	6 823 021.67787	
		2014	430 102.19197	111 199.98205	143 970.98980	174 931.22012	
		2015	5 323 562.54718	14 420.21158	4 019 058.32234	1 290 084.01326	
		2016	5 809 339.21036	18 946.78903	4 222 259.67611	1 568 132.74522	
		2017	5 987 278.97854	9 588.01295	4 153 156.05386	1 824 534.91173	
		2018	6 263 664.95084	1 392.30000	4 296 933.86330	1 965 338.78754	
1	Управление образования администрации Петропавловск-Камчатского городского округа	2014-2018, в том числе по годам:	23 462 386.04285	49 940.68256	16 627 837.86724	6 784 607.49305	
		2014	286 776.30137	5 593.36900	108 930.68782	172 252.24455	
		2015	5 257 683.35585	14 420.21158	3 954 086.67101	1 289 176.47326	
		2016	5 718 506.29683	18 946.78903	4 132 757.13258	1 566 802.37522	
		2017	5 949 239.90157	9 588.01295	4 135 129.51253	1 804 522.37609	
		2018	6 250 180.18723	1 392.30000	4 296 933.86330	1 951 854.02393	
	ПРОГРАММНЫЕ МЕРОПРИЯТИЯ:		2014-2018, в том числе по годам:	23 462 386.04285	49 940.68256	16 627 837.86724	6 784 607.49305
			2014	286 776.30137	5 593.36900	108 930.68782	172 252.24455
			2015	5 257 683.35585	14 420.21158	3 954 086.67101	1 289 176.47326
			2016	5 718 506.29683	18 946.78903	4 132 757.13258	1 566 802.37522
			2017	5 949 239.90157	9 588.01295	4 135 129.51253	1 804 522.37609
		2018	6 250 180.18723	1 392.30000	4 296 933.86330	1 951 854.02393	

№ пункта	Главные распорядители бюджетных средств (ГРБС)	Срок реализации мероприятия	Объем финансирования, тыс. рублей			
			ВСЕГО	в том числе по источникам финансирования		
				федеральный бюджет	краевой бюджет	бюджет городского округа
2	Управление архитектуры, градостроительства и земельных отношений администрации Петропавловск-Камчатского городского округа	2014-2017, в том числе по годам:	351 561.83604	105 606.61305	207 541.03817	38 414.18482
		2014	143 325.89060	105 606.61305	35 040.30198	2 678.97557
		2015	65 879.19133	0.00000	64 971.65133	907.54000
		2016	90 832.91353	0.00000	89 502.54353	1 330.37000
		2017	38 039.07697	0.00000	18 026.54133	20 012.53564
		2018	13 484.76361	0.00000	0.00000	13 484.76361
	ПРОГРАММНЫЕ МЕРОПРИЯТИЯ:	2014-2017, в том числе по годам:	30 618.94862	0.00000	0.00000	30 618.94862
		2014	0.00000	0.00000	0.00000	0.00000
		2015	0.00000	0.00000	0.00000	0.00000
		2016	0.00000	0.00000	0.00000	0.00000
		2017	19 668.71501	0.00000	0.00000	19 668.71501
		2018	10 950.23361	0.00000	0.00000	10 950.23361
	ИНВЕСТИЦИОННЫЕ МЕРОПРИЯТИЯ:	2014-2017, в том числе по годам:	320 942.88742	105 606.61305	207 541.03817	7 795.23620
		2014	143 325.89060	105 606.61305	35 040.30198	2 678.97557
		2015	65 879.19133	0.00000	64 971.65133	907.54000
		2016	90 832.91353	0.00000	89 502.54353	1 330.37000
		2017	18 370.36196	0.00000	18 026.54133	343.82063
		2018	2 534.53000	0.00000	0.00000	2 534.53000
Подпрограмма 1: «Развитие общего и дополнительного образования»						
ВСЕГО по ПОДПРОГРАММЕ 1, в том числе:		2014-2018, в том числе по годам:	11 899 460.99343	31 085.64281	8 832 149.80943	3 036 225.54119
		2014	209 328.30329	5 293.36900	74 420.95619	129 613.97810
		2015	2 709 052.39673	12 469.21158	2 051 065.22897	645 517.95618
		2016	2 971 812.85904	12 718.86223	2 153 543.91156	805 550.08525
		2017	2 959 617.22344	604.20000	2 071 494.84941	887 518.17403
		2018	3 049 650.21093	0.00000	2 481 624.86330	568 025.34763
1	Управление образования администрации Петропавловск-Камчатского городского округа	2014-2018, в том числе по годам:	11 828 972.68955	31 085.64281	8 785 799.83340	3 012 087.21334
		2014	209 328.30329	5 293.36900	74 420.95619	129 613.97810
		2015	2 709 052.39673	12 469.21158	2 051 065.22897	645 517.95618
		2016	2 943 280.40434	12 718.86223	2 125 220.47686	805 341.06525
		2017	2 930 496.42787	604.20000	2 053 468.30808	876 423.91979
		2018	3 036 815.15732	0.00000	2 481 624.86330	555 190.29402
2	Управление архитектуры, градостроительства и земельных отношений администрации Петропавловск-Камчатского городского округа (программные мероприятия)	2017-2018, в том числе по годам:	21 900.46722	0.00000	0.00000	21 900.46722
		2017	10 950.23361	0.00000	0.00000	10 950.23361
		2018	10 950.23361	0.00000	0.00000	10 950.23361
	Управление архитектуры, градостроительства и земельных отношений администрации Петропавловск-Камчатского городского округа (инвестиционные мероприятия)	2016-2018, в том числе по годам:	48 587.83666	0.00000	46 349.97603	2 237.86063
		2016	28 532.45470	0.00000	28 323.43470	209.02000
		2017	18 170.56196	0.00000	18 026.54133	144.02063
2018	1 884.82000	0.00000	0.00000	1 884.82000		
Подпрограмма 2: «Развитие дошкольного образования»						
ВСЕГО по ПОДПРОГРАММЕ 2, в том числе:		2014-2018, в том числе по годам:	9 293 562.63948	118 552.12305	6 557 235.99597	2 617 774.52046
		2014	219 911.38868	105 606.61305	69 100.03361	45 204.74202
		2015	2 065 039.93763	0.00000	1 685 488.75036	379 551.18727
		2016	2 234 648.14740	5 193.51000	1 738 780.90755	490 673.72985
		2017	2 357 403.36042	7 752.00000	1 720 202.30445	629 449.05597
		2018	2 416 559.80535	0.00000	1 343 664.00000	1 072 895.80535
1	Управление образования администрации Петропавловск-Камчатского городского округа	2014-2018, в том числе по годам:	9 012 489.10732	12 945.51000	6 396 044.93383	2 603 498.66349
		2014	76 585.49808	0.00000	34 059.73163	42 525.76645
		2015	1 999 160.74630	0.00000	1 620 517.09903	378 643.64727
		2016	2 172 347.68857	5 193.51000	1 677 601.79872	489 552.37985
		2017	2 348 485.07902	7 752.00000	1 720 202.30445	620 530.77457
		2018	2 415 910.09535	0.00000	1 343 664.00000	1 072 246.09535
2	Управление архитектуры, градостроительства и земельных отношений администрации Петропавловск-Камчатского городского округа (программные мероприятия)	2014-2018, в том числе по годам:	8 718.48140	0.00000	0.00000	8 718.48140
		2014	0.00000	0.00000	0.00000	0.00000
		2015	0.00000	0.00000	0.00000	0.00000
		2016	0.00000	0.00000	0.00000	0.00000
		2017	8 718.48140	0.00000	0.00000	8 718.48140
		2018	0.00000	0.00000	0.00000	0.00000
	Управление архитектуры, градостроительства и земельных отношений администрации Петропавловск-Камчатского городского округа (инвестиционные мероприятия)	2014-2018, в том числе по годам:	272 355.05076	105 606.61305	161 191.06214	5 557.37557
		2014	143 325.89060	105 606.61305	35 040.30198	2 678.97557
		2015	65 879.19133	0.00000	64 971.65133	907.54000
		2016	62 300.45883	0.00000	61 179.10883	1 121.35000
		2017	199.80000	0.00000	0.00000	199.80000
		2018	649.71000	0.00000	0.00000	649.71000
Подпрограмма 3: «Реализация социальной политики городского округа»						
ВСЕГО по ПОДПРОГРАММЕ 3, в том числе:		2014-2018, в том числе по годам:	1 609 567.59511	5 909.52975	1 308 005.22234	295 652.84302
		2014	862.50000	300.00000	450.00000	112.50000
		2015	317 724.51363	1 951.00000	249 988.00534	65 785.50829
		2016	370 924.75603	1 034.41680	298 525.13700	71 365.20223
		2017	407 188.79445	1 231.81295	326 768.08000	79 188.90150
		2018	512 867.03100	1 392.30000	432 274.00000	79 200.73100

№ пункта	Главные распорядители бюджетных средств (ГРБС)	Срок реализации мероприятия	Объем финансирования, тыс. рублей			
			ВСЕГО	в том числе по источникам финансирования		
				федеральный бюджет	краевой бюджет	бюджет городского округа
1	Управление образования администрации Петропавловск-Камчатского городского округа	2014-2018, в том числе по годам:	1 609 567.59511	5 909.52975	1 308 005.22234	295 652.84302
		2014	862.50000	300.00000	450.00000	112.50000
		2015	317 724.51363	1 951.00000	249 988.00534	65 785.50829
		2016	370 924.75603	1 034.41680	298 525.13700	71 365.20223
		2017	407 188.79445	1 231.81295	326 768.08000	79 188.90150
		2018	512 867.03100	1 392.30000	432 274.00000	79 200.73100
Подпрограмма 4: «Обеспечение реализации муниципальной программы «Развитие образования и социальная поддержка граждан в Петропавловск-Камчатском городском округе»»						
ВСЕГО по ПОДПРОГРАММЕ 4, в том числе:		2014-2018, в том числе по годам:	1 011 356.65087	0.00000	137 987.87767	873 368.77320
		2014	0.00000	0.00000	0.00000	0.00000
		2015	231 745.69919	0.00000	32 516.33767	199 229.36152
		2016	231 953.44789	0.00000	31 409.72000	200 543.72789
		2017	263 069.60023	0.00000	34 690.82000	228 378.78023
		2018	284 587.90356	0.00000	39 371.00000	245 216.90356
1	Управление образования администрации Петропавловск-Камчатского городского округа	2014-2018, в том числе по годам:	1 011 356.65087	0.00000	137 987.87767	873 368.77320
		2014	0.00000	0.00000	0.00000	0.00000
		2015	231 745.69919	0.00000	32 516.33767	199 229.36152
		2016	231 953.44789	0.00000	31 409.72000	200 543.72789
		2017	263 069.60023	0.00000	34 690.82000	228 378.78023
		2018	284 587.90356	0.00000	39 371.00000	245 216.90356

АДМИНИСТРАЦИЯ
ПЕТРОПАВЛОВСК-КАМЧАТСКОГО ГОРОДСКОГО ОКРУГА

ПОСТАНОВЛЕНИЕ

от 02.02.2018 г. № 170

О внесении изменений в постановление администрации Петропавловск-Камчатского городского округа от 04.04.2013 № 935

«О порядке ведения реестра расходных обязательств Петропавловск-Камчатского городского округа»

В целях уточнения отдельных положений Порядка ведения реестра расходных обязательств Петропавловск-Камчатского городского округа, утвержденного постановлением администрации Петропавловск-Камчатского городского округа от 04.04.2013 № 935,

ПОСТАНОВЛЯЮ:

1. Внести в Порядок ведения реестра расходных обязательств Петропавловск-Камчатского городского округа, утвержденного постановлением администрации Петропавловск-Камчатского городского округа от 04.04.2013 № 935, следующие изменения:

1.1. в пункте 1 слова «Приказом Министерства финансов Российской Федерации от 01.07.2015 № 103н «Об утверждении Порядка представления реестров расходных обязательств субъектов Российской Федерации и сводов реестров расходных обязательств муниципальных образований, входящих в состав субъекта Российской Федерации» заменить словами «приказом Министерства финансов Российской Федерации от 31.05.2017 № 82н «Об утверждении Порядка представления реестров расходных обязательств субъектов Российской Федерации, сводов реестров расходных обязательств муниципальных образований, входящих в состав субъекта Российской Федерации, и признании утратившим силу приказа Министерства финансов Российской Федерации от 1 июля 2015 г. № 103н «Об утверждении Порядка представления реестров расходных обязательств субъектов Российской Федерации и сводов реестров расходных обязательств муниципальных образований, входящих в состав субъекта Российской Федерации»;

1.2. пункт 6 дополнить пунктами 6.8 и 6.9 следующего содержания:

«6.8 предусматривающих предоставление межбюджетных трансфертов из бюджета городского округа другим бюджетам бюджетной системы Российской Федерации, в части предоставления субсидий в бюджет субъекта Российской Федерации, в соответствии с частью 1 статьи 65 Закона № 131-ФЗ и статьей 142.2 Бюджетного кодекса Российской Федерации;

6.9 предусматривающих предоставление межбюджетных трансфертов из бюджета городского округа другим бюджетам бюджетной системы Российской Федерации, в части предоставления иных межбюджетных трансфертов в случае, если предоставление указанных межбюджетных трансфертов из бюджета городского округа

предусмотрено бюджетным законодательством Российской Федерации;»;

1.3. в пункте 8:

1.3.1 в абзаце первом слова «по форме согласно приложению к настоящему Порядку» заменить словами «по форме согласно приложению 1 к настоящему Порядку (далее – приложение 1)»;

1.3.2 в абзаце втором слова «приказом Департамента» заменить словами «приказом Управления финансов»;

1.4. пункт 9 изложить в следующей редакции:

«9. Главные распорядители средств бюджета городского округа ежегодно в срок не позднее 12 апреля текущего финансового года составляют и представляют в Управление финансов:

9.1 реестр расходных обязательств главных распорядителей средств бюджета городского округа по соответствующим направлениям их деятельности согласно приложению 1;

9.2 справочную таблицу по финансированию полномочий главных распорядителей средств бюджета (далее – справочная таблица) по данным консолидированного бюджета Петропавловск-Камчатского городского округа согласно приложению 2 к настоящему Порядку.»;

1.5. пункт 10 изложить в следующей редакции:

«10. Сведения, подлежащие включению в реестр расходных обязательств главных распорядителей средств бюджета городского округа, составляются с учетом следующих особенностей:

10.1 в графах 34 и 35 приложения 1 отражаются данные в соответствии с формой Отчета об исполнении бюджета (ф. 0503117), сформированной в соответствии с приказом Министерства финансов Российской Федерации от 28.12.2010 № 191н «Об утверждении Инструкции о порядке составления и представления годовой, квартальной и месячной отчетности об исполнении бюджетов бюджетной системы Российской Федерации», за отчетный год (итоговые значения по указанным графам приводятся согласно указанному отчету, представленному в Управление Федерального казначейства по Камчатскому краю);

10.2 в графе 36 приложения 1 отражается сумма бюджетных ассигнований, утвержденных на текущий финансовый год, согласно утвержденной бюджетной росписи с учетом последующих изменений, оформленных в установленном порядке на отчетную дату;

10.3 в графах 37 – 39 приложения 1 отражаются данные в соответствии с решением Городской Думы Петропавловск-Камчатского городского округа о бюджете городского округа на очередной финансовый год и плановый период (в случае составления и принятия бюджета городского округа на трехлетний период) или в соответствии с законами, нормативными правовыми актами, муниципальными правовыми актами Петропавловск-Камчатского городского округа, договорами (соглашениями), обуславливающими расходные обязательства Петропавловск-Камчатского городского округа;

10.4 в графах 46 – 48 приложения 1 отражаются данные согласно применяемому Петропавловск-Камчатским городским округом (далее – городской округ) одним из следующих методов оценки стоимости полномочий городского округа:

10.4.1 нормативный метод – определение объема расходов в плановом периоде исходя из нормативов, утвержденных в соответствующих нормативных правовых актах;

10.4.2 метод индексации – определение объема расходов путем индексации объемов расходов текущего периода;

10.4.3 плановый метод – установление объема расходов непосредственно в соответствующих нормативных правовых актах.

Допускается использование иных методов расчета объема средств на исполнение расходного обязательства городского округа;

10.5 графы 40 – 45, 49 – 51 заполняются согласно рекомендациям, применяемым к графам 34, 35, 36, 37 – 39, 46 – 48, без учета:

10.5.1 расходов, осуществляемых по видам расходов бюджетной классификации 400 «Капитальные вложения в объекты государственной (муниципальной) собственности» и 243 «Закупка товаров, работ, услуг в целях капитального ремонта государственного (муниципального) имущества», а также расходов, связанных с приобретением (изготовлением) объектов, относящихся к основным средствам, осуществляемым по видам расходов бюджетной классификации 200 «Закупка товаров, работ и услуг для обеспечения государственных (муниципальных) нужд», 300 «Социальное обеспечение и иные выплаты населению» и 880 «Специальные расходы», а также расходов автономных и бюджетных учреждений на приобретение (изготовление) объектов, относящихся

к основным средствам за счет средств субсидий, предоставляемых органами местного самоуправления, по видам расходов бюджетной классификации 610 «Субсидии бюджетным учреждениям» и 620 «Субсидии автономным учреждениям»;

10.5.2 расходов на закупку автономными и бюджетными учреждениями товаров, работ, услуг в целях капитального ремонта государственного (муниципального) имущества за счет средств субсидий, предоставляемых органами местного самоуправления по видам расходов бюджетной классификации 610 «Субсидии бюджетным учреждениям» и 620 «Субсидии автономным учреждениям»;

1.6. пункт 12 изложить в следующей редакции:

«12. в случае несоответствия представленных реестров расходных обязательств главных распорядителей средств бюджета городского округа и справочных таблиц требованиям, установленным настоящим Порядком, Управление финансов возвращает реестры расходных обязательств и справочные таблицы для последующей доработки. Доработанные реестры расходных обязательств и справочная таблица должны быть представлены в Управление финансов в течение двух рабочих дней.»;

1.7. в пункте 13 слова «и внесения в него изменений.» исключить;

1.8. приложение изложить в редакции согласно приложению 1;

1.9. дополнить приложением 2 в редакции согласно приложению 2.

2. Управлению делами администрации Петропавловск-Камчатского городского округа опубликовать настоящее постановление в газете «Град Петра и Павла» и разместить на официальном сайте администрации Петропавловск-Камчатского городского округа в информационно-телекоммуникационной сети «Интернет».

3. Настоящее постановление вступает в силу после дня его официального опубликования и распространяется на правоотношения, возникшие с 01.01.2018.

4. Контроль за исполнением настоящего постановления возложить на заместителя Главы администрации Петропавловск-Камчатского городского округа – руководителя Управления финансов администрации Петропавловск-Камчатского городского округа.

*Глава
Петропавловск-Камчатского
городского округа
В.Ю. Иваненко*

Приложение 2
к постановлению администрации
Петропавловск-Камчатского
городского округа
от 02.02.2018 № 170

Приложение 2
к Порядку ведения реестра
расходных обязательств
Петропавловск-Камчатского
городского округа

**Справочная таблица
по финансированию полномочий муниципального образования
по данным консолидированного бюджета муниципального образования,
находящегося на территории Камчатского края на 1 апреля 20__ года**

Наименование муниципального образования _____

Единица измерения: тыс. руб. (с точностью до первого десятичного знака)

1	2	3	4	5	6	7	8	9	10	11	12	13	14	15	16	17	18	
Наименование показателя	Фактические расходы консолидированного бюджета по реестру расходных обязательств муниципального образования, находящегося на территории Камчатского края	Фактические расходы консолидированного бюджета по реестру расходных обязательств муниципального образования, находящегося на территории Камчатского края	Итого расходные обязательства муниципального образования (в т.ч. делегированные)	Расходные обязательства по отдельным вопросам и правам местного значения	1. Расходные обязательства по полномочиям в сфере органов местного самоуправления	Расходные обязательства по решению вопросов местного значения и осуществлению полномочий в сфере содержания ОМСУ Реестр расходных обязательств муниципального образования, находящегося на территории Камчатского края	Расходные обязательства по делегированным полномочиям в сфере содержания ОГВ на муниципальный уровень Реестр расходных обязательств муниципального образования, находящегося на территории Камчатского края	2. Расходные обязательства по полномочиям в сфере сельского хозяйства	Расходные обязательства в сфере сельского хозяйства Реестр расходных обязательств муниципального образования, находящегося на территории Камчатского края	Расходные обязательства по делегированным полномочиям в сфере сельского хозяйства на муниципальный уровень Реестр расходных обязательств муниципального образования, находящегося на территории Камчатского края	3. Осуществление дорожной деятельности	Расходные обязательства в сфере дорожной деятельности Реестр расходных обязательств муниципального образования, находящегося на территории Камчатского края	Расходные обязательства по делегированным полномочиям в сфере дорожной деятельности на муниципальный уровень Реестр расходных обязательств муниципального образования, находящегося на территории Камчатского края	4. Организация транспортного обслуживания	Расходные обязательства в сфере транспортной деятельности Реестр расходных обязательств муниципального образования, находящегося на территории Камчатского края	Расходные обязательства по делегированным полномочиям в сфере транспортной деятельности на муниципальный уровень Реестр расходных обязательств муниципального образования, находящегося на территории Камчатского края	5. Осуществление полномочий в сфере образования	
Объем расходных обязательств, всего																		
Объем расходных обязательств без учета расходов на осуществление капитальных вложений в объекты государственной (муниципальной) собственности, всего																		
Коды расходных обязательств из реестра расходных обязательств муниципального образования, находящегося на территории Камчатского края						Номера пунктов реестра расходных обязательств муниципального образования, находящегося на территории Камчатского края: 2.1.1, 2.1.2, 2.1.3, 2.1.8, 2.1.11, 2.1.25, 2.1.35, 2.1.39, 2.1.43, 2.2.1, 2.2.3, 2.2.4, 2.2.5, 2.2.6, 2.2.7, 2.2.11, 2.2.12, 2.2.14, 2.2.15, 2.2.16	Номера пунктов реестра расходных обязательств муниципального образования, находящегося на территории Камчатского края: 2.4.1.4, 2.4.1.8, 2.4.1.64, 2.4.1.65, 2.4.1.72, 2.4.1.75, 2.4.1.76		Номера пунктов реестра расходных обязательств муниципального образования, находящегося на территории Камчатского края: 2.1.37	Номера пунктов реестра расходных обязательств муниципального образования, находящегося на территории Камчатского края: 2.4.1.10		Номера пунктов реестра расходных обязательств муниципального образования, находящегося на территории Камчатского края: 2.1.5	Номера пунктов реестра расходных обязательств муниципального образования, находящегося на территории Камчатского края: 2.4.1.16, 2.4.1.17		Номера пунктов реестра расходных обязательств муниципального образования, находящегося на территории Камчатского края: 2.1.7	Номера пунктов реестра расходных обязательств муниципального образования, находящегося на территории Камчатского края: 2.4.1.18, 2.4.1.19, 2.4.1.20		

1	19	20	21	22	23	24	25	26	27	28	29	30	31	32	33	34	35	36
Наименование показателя	Расходные обязательства по осуществлению полномочий в сфере образования <u>Реестр расходных обязательств муниципального образования, находящегося на территории Камчатского края</u>	из них фонд оплаты труда	Расходные обязательства по делегированным полномочиям в сфере образования на муниципальный уровень <u>Реестр расходных обязательств муниципального образования, находящегося на территории Камчатского края</u>	из них фонд оплаты труда	6. Осуществление полномочий в сфере культуры	Расходные обязательства по осуществлению полномочий в сфере культуры <u>Реестр расходных обязательств муниципального образования, находящегося на территории Камчатского края</u>	из них фонд оплаты труда	Расходные обязательства по делегированным полномочиям в сфере культуры <u>Реестр расходных обязательств муниципального образования, находящегося на территории Камчатского края</u>	из них фонд оплаты труда	7. Расходные обязательства по осуществлению полномочий в сфере здравоохранения	Расходные обязательства по осуществлению полномочий в сфере здравоохранения <u>Реестр расходных обязательств муниципального образования, находящегося на территории Камчатского края</u>	из них фонд оплаты труда	Расходные обязательства по делегированным полномочиям в сфере здравоохранения <u>Реестр расходных обязательств муниципального образования, находящегося на территории Камчатского края</u>	из них фонд оплаты труда	9. Социальная поддержка населения	Расходные обязательства по социальной поддержке населения <u>Реестр расходных обязательств муниципального образования, находящегося на территории Камчатского края</u>	из них фонд оплаты труда	Расходные обязательства по делегированным полномочиям в сфере социальной поддержки населения <u>Реестр расходных обязательств муниципального образования, находящегося на территории Камчатского края</u>
Объем расходных обязательств, всего																		
Объем расходных обязательств без учета расходов на осуществление капитальных вложений в объекты государственной (муниципальной) собственности, всего																		
Коды расходных обязательств из реестра расходных обязательств муниципального образования, находящегося на территории Камчатского края	Номера пунктов реестра расходных обязательств муниципального образования, находящегося на территории Камчатского края: 2.1.16, 2.1.38		Номера пунктов реестра расходных обязательств муниципального образования, находящегося на территории Камчатского края: 2.4.1.21, 2.4.1.22, 2.4.1.23, 2.4.1.24, 2.4.1.25, 2.4.1.26			Номера пунктов реестра расходных обязательств муниципального образования, находящегося на территории Камчатского края: 2.1.9, 2.1.19, 2.1.20, 2.1.21, 2.1.22		Номера пунктов реестра расходных обязательств муниципального образования, находящегося на территории Камчатского края: 2.4.1.28, 2.4.1.29, 2.4.1.30, 2.4.1.31, 2.4.1.32, 2.4.1.34			Номера пунктов реестра расходных обязательств муниципального образования, находящегося на территории Камчатского края: 2.1.17		Номера пунктов реестра расходных обязательств муниципального образования, находящегося на территории Камчатского края: 2.4.1.35, 2.4.1.36, 2.4.1.37					Номера пунктов реестра расходных обязательств муниципального образования, находящегося на территории Камчатского края: 2.4.1.39, 2.4.1.50

Заместитель Главы администрации
Петропавловск-Камчатского городского округа –
руководитель Управления финансов администрации
Петропавловск-Камчатского городского округа

Руководитель

(должность руководителя финансового органа муниципального образования, находящегося на территории Камчатского края)

(подпись)

(расшифровка подписи)

Исполнитель

(должность)

(подпись)

(расшифровка подписи)

Наименование показателя	из них фонд оплаты труда	10. Полномочия в сфере физкультуры и спорта	Расходные обязательства по полномочиям в сфере физкультуры и спорта <u>Реестр расходных обязательств муниципального образования, находящегося на территории Камчатского края</u>	Расходные обязательства по делегированным полномочиям в сфере физкультуры на муниципальный уровень <u>Реестр расходных обязательств муниципального образования, находящегося на территории Камчатского края</u>	11. Полномочия в сфере тушения пожаров (за исключением лесных пожаров), ликвидации чрезвычайных ситуаций, первичных мер пожарной безопасности, благоустройства	Расходные обязательства в сфере ликвидации чрезвычайных ситуаций, первичных мер пожарной безопасности, благоустройства <u>Реестр расходных обязательств муниципального образования, находящегося на территории Камчатского края</u>	Расходные обязательства по делегированным полномочиям в сфере ликвидации чрезвычайных ситуаций, первичных мер пожарной безопасности, благоустройства на муниципальный уровень <u>Реестр расходных обязательств муниципального образования, находящегося на территории Камчатского края</u>	12. Расходы на обслуживание муниципального долга <u>Реестр расходных обязательств муниципального образования, находящегося на территории Камчатского края</u>	13. Расходные обязательства по прочим полномочиям, отраженным в статье 26.3 Закона № 184-ФЗ <u>Реестр расходных обязательств муниципального образования, находящегося на территории Камчатского края</u>	14. Полномочия, не включенные в пункт 2 статьи 26.3 Закона № 184-ФЗ <u>Реестр расходных обязательств муниципального образования, находящегося на территории Камчатского края</u>	15. Расходные обязательства по пункту 5 статьи 26.3 Закона № 184-ФЗ <u>Реестр расходных обязательств муниципального образования, находящегося на территории Камчатского края (делегирование)</u>	16. Расходные обязательства по вопросам местного значения – Обязательства в сфере строительства жилья <u>Реестр расходных обязательств муниципального образования, находящегося на территории Камчатского края</u>	17. Расходные обязательства по вопросам местного значения – Обязательства в сфере коммунального хозяйства <u>Реестр расходных обязательств муниципального образования, находящегося на территории Камчатского края</u>	18. Расходные обязательства по вопросам местного значения – Обязательства в сфере градостроительства и землепользования <u>Реестр расходных обязательств муниципального образования, находящегося на территории Камчатского края</u>	19. Расходные обязательства по делегированным федеральным полномочиям <u>Реестр расходных обязательств муниципального образования, находящегося на территории Камчатского края</u>	20. Расходные обязательства по делегированным полномочиям за счет собственных доходов и источников финансирования дефицита местного бюджета <u>Реестр расходных обязательств муниципального образования, находящегося на территории Камчатского края</u>	21. Расходные обязательства по прочим вопросам местного значения и прочим полномочиям <u>Реестр расходных обязательств муниципального образования, находящегося на территории Камчатского края</u>	22. Расходные обязательства по правам всех видов муниципальных образований
1	37	38	39	40	41	42	43	44	45	46	47	48	49	50	51	52	53	54
Объем расходных обязательств, всего																		
Объем расходных обязательств без учета расходов на осуществление капитальных вложений в объекты государственной (муниципальной) собственности, всего																		
Коды расходных обязательств из реестра расходных обязательств муниципального образования, находящегося на территории Камчатского края			Номера пунктов реестра расходных обязательств муниципального образования, находящегося на территории Камчатского края: 2.1.23	Номера пунктов реестра расходных обязательств муниципального образования, находящегося на территории Камчатского края: 2.4.1.47	Номера пунктов реестра расходных обязательств муниципального образования, находящегося на территории Камчатского края: 2.1.10, 2.1.14, 2.1.15, 2.1.26, 2.1.28, 2.1.30, 2.1.32, 2.1.33, 2.1.36	Номера пунктов реестра расходных обязательств муниципального образования, находящегося на территории Камчатского края: 2.4.1.5, 2.4.1.7, 2.4.1.49, 2.4.1.57, 2.4.1.63	Номера пунктов реестра расходных обязательств муниципального образования, находящегося на территории Камчатского края: 2.2.2	Номера пунктов реестра расходных обязательств муниципального образования, находящегося на территории Камчатского края: 2.4.1.6, 2.4.1.11, 2.4.1.14, 2.4.1.27, 2.4.1.33, 2.4.1.38, 2.4.1.40, 2.4.1.41, 2.4.1.42, 2.4.1.44, 2.4.1.62, 2.4.1.46, 2.4.1.48, 2.4.1.52, 2.4.1.53, 2.4.1.54, 2.4.1.55, 2.4.1.58, 2.4.1.59, 2.4.1.60, 2.4.1.61, 2.4.1.66, 2.4.1.67, 2.4.1.68, 2.4.1.71, 2.4.1.73, 2.4.1.74, 2.4.1.77, 2.4.1.78, 2.4.1.79, 2.4.1.85, 2.4.1.86, 2.4.1.88, 2.4.1.89, 2.4.1.91, 2.4.1.92, 2.4.1.93	Номера пунктов реестра расходных обязательств муниципального образования, находящегося на территории Камчатского края: 2.4.1.12, 2.4.1.13, 2.4.1.15, 2.4.1.43, 2.4.1.45, 2.4.1.51, 2.4.1.56, 2.4.1.69, 2.4.1.70, 2.4.1.80, 2.4.1.81, 2.4.1.82, 2.4.1.83, 2.4.1.84, 2.4.1.87, 2.4.1.90, 2.4.1.94, 2.4.1.95	Номера пунктов реестра расходных обязательств муниципального образования, находящегося на территории Камчатского края: 2.4.1.96-2.4.1.98	Номера пунктов реестра расходных обязательств муниципального образования, находящегося на территории Камчатского края: 2.1.6, 2.1.12, 2.1.13	Номера пунктов реестра расходных обязательств муниципального образования, находящегося на территории Камчатского края: 2.1.4, 2.1.27, 2.2.8, 2.2.9, 2.2.10, 2.2.13, 2.2.17	Номера пунктов реестра расходных обязательств муниципального образования, находящегося на территории Камчатского края: 2.1.29, 2.1.44	Номера пунктов реестра расходных обязательств муниципального образования, находящегося на территории Камчатского края: 2.4.1.1, 2.4.1.2, 2.4.1.3	Номера пунктов реестра расходных обязательств муниципального образования, находящегося на территории Камчатского края: 2.4.2.1-2.4.2.99	Номера пунктов реестра расходных обязательств муниципального образования, находящегося на территории Камчатского края: 2.1.18, 2.1.24, 2.1.31, 2.1.34, 2.1.40, 2.1.41, 2.1.42	Номера пунктов реестра расходных обязательств муниципального образования, находящегося на территории Камчатского края: 2.3	

АДМИНИСТРАЦИЯ
ПЕТРОПАВЛОВСК-КАМЧАТСКОГО ГОРОДСКОГО ОКРУГА

ПОСТАНОВЛЕНИЕ

от 02.02.2018 г № 172

О внесении изменений в постановление администрации Петропавловск-Камчатского городского округа от 12.11.2014 № 2784 «Об утверждении муниципальной программы «Совершенствование управления муниципальным имуществом Петропавловск-Камчатского городского округа»

В соответствии с Решениями Городской Думы Петропавловск-Камчатского городского округа от 28.12.2017 № 19-нд «О внесении изменений в Решение Городской Думы Петропавловск-Камчатского городского округа от 21.11.2016 № 523-нд «О бюджете Петропавловск-Камчатского городского округа на 2017 год и плановый период 2018-2019 годов», от 28.12.2017 № 20-нд «О внесении изменений в Решение Городской Думы Петропавловск-Камчатского городского округа от 29.11.2017 № 13-нд «О бюджете Петропавловск-Камчатского городского округа на 2018 год и плановый период 2019-2020 годов», постановлением администрации Петропавловск-Камчатского городского округа от 27.06.2013 № 1840,

ПОСТАНОВЛЯЮ:

1. Внести в муниципальную программу «Совершенствование управления муниципальным имуществом Петропавловск-Камчатского городского округа», утвержденную постановлением администрации Петропавловск-Камчатского городского округа от 12.11.2014 № 2784 (далее – муниципальная программа), следующие изменения:

1.1 строку девятую паспорта изложить в следующей редакции:

«Объемы и источники финансирования программы»	Всего 886 333,51346 тысяч рублей, в том числе: - бюджет Петропавловск-Камчатского городского округа – 753 201,77365 тысяч рублей; - краевой бюджет – 133 131,73981 тысяч рублей.»;
--	--

1.2 пункт 2.18 изложить в редакции согласно приложению 1;

1.3 раздел 3 изложить в редакции согласно приложению 2;

1.4 пункт 4.24 изложить в редакции согласно приложению 3;

1.5 приложение к муниципальной программе изложить в редакции согласно приложению 4.

2. Управлению делами администрации Петропавловск-Камчатского городского округа опубликовать настоящее постановление в газете «Град Петра и Павла» и разместить на официальном сайте администрации Петропавловск-Камчатского городского округа в информационно-телекоммуникационной сети «Интернет».

3. Настоящее постановление вступает в силу после дня его официального опубликования.

4. Контроль за исполнением настоящего постановления возложить на начальника Управления экономического развития и имущественных отношений администрации Петропавловск-Камчатского городского округа.

Глава
Петропавловск-Камчатского городского округа
В.Ю. Иваненко

Приложение 1
к постановлению администрации
Петропавловск-Камчатского
городского округа
от 02.02.2018 № 172

2.18. Основными показателями планируемых результатов решения поставленных задач для достижения целей настоящей программы являются:

№	Наименование задач	Наименование целевых показателей (индикаторов)	Единица измерения	Значения целевых показателей (индикаторов)	
				до начала реализации программы (по состоянию на 31.12.2013)	в результате реализации программы
Подпрограмма 1 «Управление и распоряжение объектами недвижимого имущества муниципальной собственности»					
Цель подпрограммы 1: создание условий для эффективного управления и использования муниципального имущества					
1	Задача 1: Обеспечение содержания, сохранности и эффективности использования муниципального имущества, за исключением имущества, вовлеченного в земельные правоотношения	Количество объектов муниципальной собственности, по которым произведена оплата за содержание нежилого помещения	штук	5	116
		Количество охраняемых объектов недвижимого имущества казны	штук	3	13
		Площадь отремонтированных нежилых помещений муниципальной собственности	квадратные метры	0	324
		Количество отремонтированных нежилых помещений муниципальной собственности	штук	0	1
		Площадь отремонтированных помещений высвобождаемого жилищного фонда	квадратные метры	3695,83	8 834,29
		Количество отремонтированных помещений высвобождаемого жилищного фонда	штук	170	308
		Количество замененных окон в помещениях муниципального жилищного фонда	штук	21	54
		Количество замененных дверных блоков в помещениях муниципального жилищного фонда	штук	0	10
		Количество домов, в отношении которых оплачены содержание и текущий ремонт общего имущества	штук в год	0	564
		Площадь доли имущества, принадлежащей Петропавловск-Камчатскому городскому округу, в части которой оплачены содержание, текущий ремонт общего имущества	квадратные метры в год	0	89260
		Количество управляющих организаций, которым оплачены коммунальные расходы за незаселенные помещения	штук в год	0	42
		Площадь помещений незаселенного муниципального фонда, в части которых были оплачены коммунальные расходы	квадратные метры в год	0	85509,7
		Количество управляющих организаций, которым оплачены коммунальные расходы за помещения, сданные внаем	штук в год	44	15
		Количество многоквартирных домов, в отношении которых произведено возмещение части платы за содержание и ремонт жилого помещения	штук	0	1352
		Количество вскрытых помещений жилищного фонда, в которых установлены замки	штук	143	634
		Количество помещений жилищного фонда, в которых была произведена санитарная очистка	штук	56	336
		Количество обследованных на аварийность домов	штук	1	72
		Количество заключенных муниципальных контрактов на обследование аварийности многоквартирных домов	штук	1	72
		Количество объектов недвижимости, в отношении которых проведены кадастровые работы	штук	26	39
		Количество линейных объектов, в отношении которых проведены кадастровые работы	штук	23	243
		Количество объектов имущества, в отношении которых проведена оценка рыночной стоимости арендной платы	штук	0	39
		Количество объектов имущества, в отношении которых проведена оценка рыночной стоимости	штук	11	268
		Количество квартир, на которые изготовлены технические планы	штук	114	346
	Количество жилых помещений, в отношении которых проведена оценка рыночной стоимости	штук	30	67	
	Количество проведенных обследований зданий (сооружений) муниципальной собственности	штук	0	5	
	Площадь доли имущества, принадлежащего Петропавловск-Камчатскому городскому округу, в части которой был произведен взнос на капитальный ремонт общего имущества	тысяч квадратных метров в год	602,06	1697,18	
	Количество помещений муниципальной доли общего имущества, в части которой был произведен взнос на капитальный ремонт общего имущества	штук в год	10749	36499	
	Количество групп, люди из которых повысили уровень квалификации в управлении многоквартирными домами	штук	5	16	

№	Наименование задач	Наименование целевых показателей (индикаторов)	Единица измерения	Значения целевых показателей (индикаторов)	
				до начала реализации программы (по состоянию на 31.12.2013)	в результате реализации программы
		Количество договоров (муниципальных контрактов), заключенных на проведение обучения	штук	5	16
		Количество муниципальных унитарных предприятий, в отношении которых произведена процедура увеличения уставного фонда	штук	3	3
		Удельный вес прибыльных муниципальных унитарных предприятий	процент	50	100
		Количество объектов теплоснабжения и электроснабжения, подлежащих содержанию, капитальному, текущему ремонту в рамках муниципальной программы	единиц	-	1
		Доля объектов теплоснабжения и электроснабжения, подлежащих содержанию, капитальному, текущему ремонту в рамках муниципальной программы	процент	-	100
2	Задача 2: Осуществление капитальных вложений в объекты муниципальной собственности Петропавловск-Камчатского городского округа	Количество реконструируемых объектов бытового обслуживания	штук	0	1
		Процент технической готовности объекта	процент	0	100
Подпрограмма 2 «Управление и распоряжение муниципальным имуществом, вовлеченным в земельные правоотношения»					
Цель подпрограммы 2: создание условий для эффективного управления и использования земель Петропавловск-Камчатского городского округа					
1	Задача 1: Планирование использования земель городского округа, осуществление контроля за использованием по целевому назначению земельных участков и обеспечение осуществления обязанности собственников имущества по исполнению налогового законодательства	Количество земельных участков, в отношении которых проведены кадастровые работы в целях государственного кадастрового учета	штук	138	83
		Количество геодезических экспертиз	штук	0	7
		Количество проведенных обследований самовольно построенных объектов торговли – продовольственных магазинов	штук	0	2
		Количество проведенных обследований самовольно построенных объектов торговли – непродовольственных магазинов	штук	0	3
		Отчет об оценке рыночной стоимости годовой арендной платы земельного участка	штук	3	25
		Отчет об оценке рыночной стоимости земельного участка	штук	1	12
		Количество ликвидированных объектов	штук	32	5
		Общая площадь ликвидированных объектов	квадратные метры	19 771,4	3141,25
		Процент выполненных работ	проценты	0	0
		Перенос тепловых сетей 1 контура в районе Космического проезда в г. Петропавловске-Камчатском	Штук	0	0
		Процент выполненных работ по модернизации ЦТП № 328	проценты	0	10
	Протяженность реконструируемых сетей	квадратные метры	0	0	
Подпрограмма 3 «Обеспечение реализации Программы»					
Цель подпрограммы 3: обеспечение реализации мероприятий Программы					
1	Задача 1: Обеспечение деятельности органов администрации Петропавловск-Камчатского городского округа по управлению муниципальным имуществом	Достижение индикаторов Программы	процент	0	100
		Уровень исполнения полномочий Управления экономического развития и имущественных отношений администрации Петропавловск-Камчатского городского округа	процент	0	100
		Количество исполненных судебных актов	штук	16	10
		Доля удовлетворенных требований по взысканиям средств бюджета Петропавловск-Камчатского городского округа от общих требований	процент	100	100

Приложение 2
к постановлению администрации
Петропавловск-Камчатского
городского округа
от 02.02.2018 № 172

Раздел 3. Ресурсное обеспечение реализации муниципальной программы

- 3.1. для наиболее полного и результативного решения поставленных задач необходимо финансирование в размере 886 333,51346 тысяч рублей, в том числе по подпрограммам:
- 3.1.1 подпрограмма 1 «Управление и распоряжение объектами недвижимого имущества муниципальной собственности» – 676 865,78156 тысяч рублей;
- 3.1.2 подпрограмма 2 «Управление и распоряжение муниципальным имуществом, вовлеченным в земельные правоотношения» – 28 636,21556 тысяч рублей;
- 3.1.3 подпрограмма 3 «Обеспечение реализации Программы» – 180 831,51634 тысяч рублей.
- 3.2. Обеспечение процесса реализации Программы планируется произвести за счет средств краевого бюджета, бюджета Петропавловск-Камчатского городского округа.
- 3.3. Ресурсное обеспечение программы:

Наименование источника	Объем финансовых средств, тыс. рублей					Описание механизма привлечения, ссылки на соглашения, другие подтверждающие документы
	всего	в том числе по годам				
		2015	2016	2017	2018	
Всего, в том числе:	886 333,51346	185 410,67329	308 273,39400	192 257,58136	200 391,86481	В пределах бюджетных ассигнований, предусмотренных решением о бюджете городского округа на соответствующий финансовый год и плановый период
Бюджет Петропавловск-Камчатского городского округа	753 201,77365	153 209,25042	207 343,07706	192 257,58136	200 391,86481	
Краевой бюджет	133 131,73981	32 201,42287	100 930,31694	0,00	0,00	
Федеральный бюджет	0,00	0,00	0,00	0,00	0,00	
Внебюджетные источники	0,00	0,00	0,00	0,00	0,00	

- 3.4. Объем бюджетных ассигнований на финансовое обеспечение реализации Программы утверждается решением Городской Думы Петропавловск-Камчатского городского округа о бюджете Петропавловск-Камчатского городского округа в рамках соответствующей целевой статьи расходов бюджета городского округа.

Приложение 3
к постановлению администрации
Петропавловск-Камчатского
городского округа
от 02.02.2018 № 172

- 4.24. Основными показателями эффективности реализации указанных мероприятий в процессе получения планируемых результатов являются:

№	Наименование мероприятия	Наименование целевых показателей (индикаторов)	Единица измерения	Значения целевых показателей (индикаторов)						
				базовые (по состоянию на 31.12.2013)	по годам реализации программы					
					2015	2016	2017	2018		
Подпрограмма 1 «Управление и распоряжение объектами недвижимого имущества муниципальной собственности»										
Цель подпрограммы 1: создание условий для эффективного управления и использования муниципального имущества										
Задача 1: Обеспечение содержания, сохранности и эффективности использования муниципального имущества, за исключением имущества, вовлеченного в земельные правоотношения										
1	Обслуживание и сохранение объектов недвижимого имущества, составляющих казну муниципального образования	Количество объектов муниципальной собственности, по которым произведена оплата за содержание нежилого помещения	штук	5	45	31	9	31		
		Количество охраняемых объектов недвижимого имущества казны	штук	3	3	4	3	3		

№	Наименование мероприятия	Наименование целевых показателей (индикаторов)	Единица измерения	Значения целевых показателей (индикаторов)				
				базовые (по состоянию на 31.12.2013)	по годам реализации программы			
					2015	2016	2017	2018
2	Содержание, капитальный, текущий ремонт объектов нежилого фонда муниципальной собственности	Площадь отремонтированных нежилых помещений муниципальной собственности	квадратные метры	0	324	0	0	0
		Количество отремонтированных нежилых помещений муниципальной собственности	штук	0	1	0	0	0
3	Содержание, капитальный, текущий ремонт жилых зданий, помещений, в том числе муниципального жилищного фонда	Площадь отремонтированных помещений высвобождаемого жилищного фонда	квадратные метры	3 695,83	2 960,30	3623,80	1853,90	396,29
		Количество отремонтированных помещений высвобождаемого жилищного фонда	штук	170	128	126	42	12
		Количество замененных окон в помещениях муниципального жилищного фонда	штук	21	15	14	15	10
		Количество замененных дверных блоков в помещениях муниципального жилищного фонда	штук	0	0	0	0	10
		Количество домов, в отношении которых оплачены содержание и текущий ремонт общего имущества	штук в год	0	254	155	0	155
		Площадь доли имущества, принадлежащей Петропавловск-Камчатскому городскому округу, в части которой оплачены содержание и текущий ремонт общего имущества	квадратные метры в год	0	42 600	23 330	0	23 330
		Количество управляющих организаций, которым оплачены коммунальные расходы за незаселенные помещения	штук в год	0	5	8	18	11
		Площадь помещений незаселенного муниципального фонда, в части которых были оплачены коммунальные расходы	квадратные метры в год	0	1470,60	22612,3	42734,2	18692,6
		Количество управляющих организаций, которым оплачены коммунальные расходы за помещения, сданные внаем	штук в год	44	1	1	2	11
		Количество многоквартирных домов, в отношении которых произведено возмещение части платы за содержание и ремонт жилого помещения	штук	0	7	7	12	1326
4	Сбор, вывоз, утилизация отходов и санитарная обработка	Количество вскрытых помещений жилищного фонда, в которых установлены замки	штук	143	95	110	284	145
		Количество помещений жилищного фонда, в которых была произведена санитарная очистка	штук	56	56	46	178	56
5	Специализированные работы, услуги (межевание, кадастровые работы, оценка, охрана, энергоаудит, страхование и тому подобное)	Количество обследованных на аварийность многоквартирных домов	штук	1	15	20	22	15
		Количество заключенных муниципальных контрактов на обследование аварийности многоквартирных домов	штук	1	15	20	22	15
		Количество объектов недвижимости, в отношении которых проведены кадастровые работы	штук	26	17	12	2	8
		Количество линейных объектов, в отношении которых проведены кадастровые работы	штук	23	77	139	0	27
		Количество объектов имущества, в отношении которых проведена оценка рыночной стоимости арендной платы	штук	0	29	8	0	2
		Количество объектов имущества, в отношении которых проведена оценка рыночной стоимости	штук	11	158	41	2	67
		Количество квартир, на которые изготовлены технические планы	штук	114	44	109	3	190
		Количество жилых помещений, в отношении которых проведена оценка рыночной стоимости	штук	30	31	3	13	20
6	Уплата налогов, сборов и иных платежей	Площадь доли имущества, принадлежащей Петропавловск-Камчатскому городскому округу, в части которой был произведен взнос на капитальный ремонт общего имущества	тысяч квадратных метров в год	602,06	602,06	323,79	317,51	453,82
		Количество помещений муниципальной доли общего имущества, в части которой был произведен взнос на капитальный ремонт общего имущества	штук в год	10749	10749	7943	7643	10164
7	Повышение квалификации (стажировки, курсы, семинары, конференции)	Количество групп, люди из которых повысили уровень квалификации в управлении многоквартирными домами	штук	5	3	4	4	5
		Количество договоров (муниципальных контрактов), заключенных на проведение обучения	штук	5	3	4	4	5
8	Увеличение уставного фонда муниципальных унитарных предприятий	Количество муниципальных унитарных предприятий, в отношении которых произведена процедура увеличения уставного фонда	штук	3	2	1	0	0
		Удельный вес прибыльных муниципальных унитарных предприятий	процент	50	100	100	100	100
9	Содержание, капитальный, текущий ремонт объектов теплоснабжения и электроснабжения	Количество объектов теплоснабжения и электроснабжения, подлежащих содержанию, капитальному, текущему ремонту в рамках муниципальной программы	единиц	-	-	1	-	-
		Доля объектов теплоснабжения и электроснабжения, подлежащих содержанию, капитальному, текущему ремонту в рамках муниципальной программы	процент	-	-	100	-	-
Задача 2: Осуществление капитальных вложений в объекты муниципальной собственности Петропавловск-Камчатского городского округа								
10	Осуществление капитальных вложений в объекты нежилого фонда (в том числе муниципальной и иных форм собственности)	Количество реконструируемых объектов бытового обслуживания	штук	0	0	0	0	0
		Процент технической готовности объекта	процент	0	10	0	0	0
Подпрограмма 2 «Управление и распоряжение муниципальным имуществом, вовлеченным в земельные правоотношения»								
Цель подпрограммы 2: создание условий для эффективного управления и использования земель Петропавловск-Камчатского городского округа								
Задача 1: Планирование и использование земель городского округа, осуществление контроля за использованием по целевому назначению земельных участков и обеспечение осуществления обязанности собственников имущества по исполнению налогового законодательства								
11	Специализированные работы, услуги (межевание, кадастровые работы, оценка, охрана, энергоаудит, страхование и тому подобное)	Количество земельных участков, в отношении которых проведены кадастровые работы в целях государственного кадастрового учета	штук	138	20	27	9	27
		Количество геодезических экспертиз	штук	0	0	1	0	6
		Количество проведенных обследований самовольно построенных объектов торговли – продовольственных магазинов	штук	0	0	0	0	2
		Количество проведенных обследований самовольно построенных объектов торговли – непродовольственных магазинов	штук	0	0	1	0	2
		Отчет об оценке рыночной стоимости годовой арендной платы земельного участка	штук	3	5	0	10	10
		Отчет об оценке рыночной стоимости земельного участка	штук	1	1	1	0	10
12	Ликвидация движимого и недвижимого имущества	Количество ликвидированных объектов	штук	32	1	1	2	1
		Общая площадь ликвидированных объектов	квадратные метры	19 771,4	1 005,03	71,7	674,9	1389,62

№	Наименование мероприятия	Наименование целевых показателей (индикаторов)	Единица измерения	Значения целевых показателей (индикаторов)				
				базовые (по состоянию на 31.12.2013)	по годам реализации программы			
					2015	2016	2017	2018
13	Перенос тепловых сетей 1 контура в районе Космического проезда в г. Петропавловске-Камчатском	Процент выполненных работ	проценты	0	0	0	0	0
		Перенос тепловых сетей 1 контура в районе Космического проезда в г. Петропавловске-Камчатском	штук	0	0	0	1	0
14	Осуществление капитальных вложений в объекты теплоснабжения и электроснабжения	Процент выполненных работ по модернизации ЦТП № 328	проценты	0	0	0	10	0
		Протяженность реконструируемых сетей	Квадратные метры	0	0	0	0	0
Подпрограмма 3 «Обеспечение реализации Программы»								
Цель подпрограммы 3: обеспечение реализации мероприятий Программы								
Задача 1: Обеспечение деятельности органов администрации Петропавловск-Камчатского городского округа по управлению муниципальным имуществом								
15	Обеспечение исполнения мероприятий программ и полномочий органов администрации городского округа, в том числе выполнение государственных полномочий Камчатского края (содержание органов администрации городского округа)	Достижение индикаторов Программы	процент	0	100	100	100	100
		Уровень исполнения полномочий Управления экономического развития и имущественных отношений администрации Петропавловск-Камчатского городского округа	процент	0	100	100	100	100
16	Исполнение судебных актов по обращению взыскания на средства бюджета Петропавловск-Камчатского городского округа (в том числе мировых соглашений)	Количество исполненных судебных актов	штук	16	6	4	0	0
		Доля удовлетворенных требований по взысканиям средств бюджета Петропавловск-Камчатского городского округа от общих требований	процент	100	100	100	100	100

Приложение 4
к постановлению администрации
Петропавловск-Камчатского
городского округа
от 02.02.2018 № 172

Приложение
к муниципальной программе
«Совершенствование управления
муниципальным имуществом
Петропавловск-Камчатского городского округа»,
утвержденной постановлением администрации
Петропавловск-Камчатского городского округа
от 12.11.2014 № 2784

**Перечень мероприятий муниципальной программы
«Совершенствование управления муниципальным имуществом Петропавловск-Камчатского городского округа»**

№ пункта	Наименование мероприятия	Код целевой статьи расходов бюджета	Срок реализации	Объем финансирования (тыс. рублей),				Исполнители	Главные распорядители бюджетных средств
				Всего	в том числе по источникам финансирования				
					федеральный бюджет	краевой бюджет	бюджет городского округа		
ВСЕГО по ПРОГРАММЕ:			2015-2018, в том числе по годам:	886 333.51346	0.00000	133 131.73981	753 201.77365	0.00000	Комитет по управлению жилищным фондом администрации Петропавловск-Камчатского городского округа (далее – ЖК), Управление архитектуры, градостроительства и земельных отношений администрации Петропавловск-Камчатского городского округа (далее – УАГИЗО), Управление экономического развития и имущественных отношений администрации Петропавловск-Камчатского городского округа (далее – УЭРИО), муниципальное казенное учреждение «Управление капитального строительства и ремонта» (далее – МКУ УКСИР), Управление городского хозяйства администрации Петропавловск-Камчатского городского округа (далее – УГХ)
			2015	185 410.67329	0.00000	32 201.42287	153 209.25042	0.00000	
			2016	308 273.39400	0.00000	100 930.31694	207 343.07706	0.00000	
			2017	192 257.58136	0.00000	0.00000	192 257.58136	0.00000	
			2018	200 391.86481	0.00000	0.00000	200 391.86481	0.00000	
ИНВЕСТИЦИОННЫЕ МЕРОПРИЯТИЯ:			2015-2018, в том числе по годам:	4 244.50268	0.00000	3 093.15587	1 151.34681	0.00000	МКУ УКСИР
			2015	3 156.28150	0.00000	3 093.15587	63.12563	0.00000	
			2016	605.68400	0.00000	0.00000	605.68400	0.00000	
			2017	482.53718	0.00000	0.00000	482.53718	0.00000	
			2018	0.00000	0.00000	0.00000	0.00000	0.00000	

№ пункта	Наименование мероприятия	Код целевой статьи расходов бюджета	Срок реализации	Объем финансирования (тыс. рублей),				Исполнители	Главные распорядители бюджетных средств	
				Всего	в том числе по источникам финансирования					
					федеральный бюджет	краевой бюджет	бюджет городского округа			внебюджетные источники
ПРОГРАММНЫЕ МЕРОПРИЯТИЯ:			2015-2018, в том числе по годам:	882 089.01078	0.00000	130 038.58394	752 050.42684	0.00000	УЭРИО, УАГИЗО, ЖК, МКУ УКСИР, УГХ	УЭРИО, УАГИЗО, ЖК, УГХ
			2015	182 254.39179	0.00000	29 108.26700	153 146.12479	0.00000		
			2016	307 667.71000	0.00000	100 930.31694	206 737.39306	0.00000		
			2017	191 775.04418	0.00000	0.00000	191 775.04418	0.00000		
			2018	200 391.86481	0.00000	0.00000	200 391.86481	0.00000		
Подпрограмма 1 «Управление и распоряжение объектами недвижимого имущества муниципальной собственности»										
ВСЕГО по ПОДПРОГРАММЕ 1:			2015-2018, в том числе по годам:	676 865.78156	0.00000	133 131.73981	543 734.04175	0.00000	МКУ УКСИР, УЭРИО, ЖК, УАГИЗО, УГХ	УЭРИО, УАГИЗО, ЖК, УГХ
			2015	158 867.28253	0.00000	32 201.42287	126 665.85966	0.00000		
			2016	256 658.89361	0.00000	100 930.31694	155 728.57667	0.00000		
			2017	133 033.04730	0.00000	0.00000	133 033.04730	0.00000		
			2018	128 306.55812	0.00000	0.00000	128 306.55812	0.00000		
ИНВЕСТИЦИОННЫЕ МЕРОПРИЯТИЯ:			2015-2018, в том числе по годам:	3 761.96550	0.00000	3 093.15587	668.80963	0.00000	МКУ УКСИР	УАГИЗО
			2015	3 156.28150	0.00000	3 093.15587	63.12563	0.00000		
			2016	605.68400	0.00000	0.00000	605.68400	0.00000		
			2017	0.00000	0.00000	0.00000	0.00000	0.00000		
			2018	0.00000	0.00000	0.00000	0.00000	0.00000		
ПРОГРАММНЫЕ МЕРОПРИЯТИЯ:			2015-2018, в том числе по годам:	673 103.81606	0.00000	130 038.58394	543 065.23212	0.00000	УЭРИО, ЖК, УАГИЗО, УГХ	УЭРИО, ЖК, УАГИЗО, УГХ
			2015	155 711.00103	0.00000	29 108.26700	126 602.73403	0.00000		
			2016	256 053.20961	0.00000	100 930.31694	155 122.89267	0.00000		
			2017	133 033.04730	0.00000	0.00000	133 033.04730	0.00000		
			2018	128 306.55812	0.00000	0.00000	128 306.55812	0.00000		
Цель подпрограммы 1: создание условий для эффективного управления и использования муниципального имущества										
Задача 1: Обеспечение содержания, сохранности и эффективности использования муниципального имущества, за исключением имущества, вовлеченного в земельные правоотношения										
ВСЕГО по ЗАДАЧЕ 1:			2015-2018, в том числе по годам:	673 103.81606	0.00000	130 038.58394	543 065.23212	0.00000	УЭРИО, ЖК, УАГИЗО, УГХ	УЭРИО, ЖК, УАГИЗО, УГХ
			2015	155 711.00103	0.00000	29 108.26700	126 602.73403	0.00000		
			2016	256 053.20961	0.00000	100 930.31694	155 122.89267	0.00000		
			2017	133 033.04730	0.00000	0.00000	133 033.04730	0.00000		
			2018	128 306.55812	0.00000	0.00000	128 306.55812	0.00000		
ПРОГРАММНЫЕ МЕРОПРИЯТИЯ:			2015-2018, в том числе по годам:	673 103.81606	0.00000	130 038.58394	543 065.23212	0.00000	УЭРИО, ЖК, УАГИЗО, УГХ	УЭРИО, ЖК, УАГИЗО, УГХ
			2015	155 711.00103	0.00000	29 108.26700	126 602.73403	0.00000		
			2016	256 053.20961	0.00000	100 930.31694	155 122.89267	0.00000		
			2017	133 033.04730	0.00000	0.00000	133 033.04730	0.00000		
			2018	128 306.55812	0.00000	0.00000	128 306.55812	0.00000		
программные мероприятия										
1.1	Обслуживание и сохранение объектов недвижимого имущества, составляющих казну муниципального образования		2015-2018, в том числе по годам:	29 185.15053	0.00000	0.00000	29 185.15053	0.00000	УЭРИО	УЭРИО
		11 1 6500	2015	6 530.05910	0.00000	0.00000	6 530.05910	0.00000		
		11 1 650000	2016	6 899.36518	0.00000	0.00000	6 899.36518	0.00000		
			2017	4 868.23122	0.00000	0.00000	4 868.23122	0.00000		
			2018	10 887.49503	0.00000	0.00000	10 887.49503	0.00000		
1.1.1	Содержание и сохранность объектов недвижимого имущества, составляющих казну муниципального образования		2015-2018, в том числе по годам:	29 185.15053	0.00000	0.00000	29 185.15053	0.00000	УЭРИО	УЭРИО
		11 1 6501	2015	6 530.05910	0.00000	0.00000	6 530.05910	0.00000		
		11 1 65 65010	2016	6 899.36518	0.00000	0.00000	6 899.36518	0.00000		
			2017	4 868.23122	0.00000	0.00000	4 868.23122	0.00000		
			2018	10 887.49503	0.00000	0.00000	10 887.49503	0.00000		
1.2	Содержание, капитальный, текущий ремонт объектов нежилого фонда муниципальной собственности		2015-2018, в том числе по годам:	608.26700	0.00000	608.26700	0.00000	0.00000	УЭРИО	УЭРИО
		11 1 0800	2015	608.26700	0.00000	608.26700	0.00000	0,0000		
		11 1 08 08000	2016	0.00000	0.00000	0.00000	0.00000	0.00000		
			2017	0.00000	0.00000	0,0000	0.00000	0,0000		
			2018	0.00000	0.00000	0.00000	0.00000	0.00000		
1.2.1	Проведение текущего ремонта объектов нежилого фонда муниципальной собственности		2015-2018, в том числе по годам:	608.26700	0.00000	608.26700	0.00000	0.00000	УЭРИО	УЭРИО
		11 1 4005	2015	608.26700	0.00000	608.26700	0.00000	0,0000		
			2016	0.00000	0.00000	0.00000	0.00000	0.00000		
			2017	0.00000	0,0000	0,0000	0.00000	0,0000		
			2018	0.00000	0.00000	0.00000	0.00000	0.00000		
1.3	Содержание, капитальный, текущий ремонт жилых зданий, помещений, в том числе муниципального жилищного фонда		2015-2018, в том числе по годам:	305 702.72667	0.00000	0.00000	305 702.72667	0.00000	ЖК	ЖК
		11 1 1000	2015	55 834.96486	0.00000	0.00000	55 834.96486	0.00000		
		11 1 10 10000	2016	82 529.87637	0.00000	0.00000	82 529.87637	0.00000		
			2017	90 403.26293	0.00000	0.00000	90 403.26293	0.00000		
			2018	76 934.62251	0.00000	0.00000	76 934.62251	0.00000		
1.3.1	Ремонт высвобождаемого жилищного фонда (в том числе изготовление смет)		2015-2018, в том числе по годам:	77 781.62024	0.00000	0.00000	77 781.62024	0.00000	ЖК	ЖК
		11 1 1001	2015	21 049.73178	0.00000	0.00000	21 049.73178	0.00000		
		11 1 10 10010	2016	29 632.61050	0.00000	0.00000	29 632.61050	0.00000		
			2017	18 734.38908	0.00000	0.00000	18 734.38908	0.00000		
			2018	8 364.88888	0.00000	0.00000	8 364.88888	0.00000		

№ пункта	Наименование мероприятия	Код целевой статьи расходов бюджета	Срок реализации	Объем финансирования (тыс. рублей),					Исполнители	Главные распорядители бюджетных средств	
				Всего	в том числе по источникам финансирования						
					федеральный бюджет	краевой бюджет	бюджет городского округа	внебюджетные источники			
1.3.2	Капитальный ремонт жилых помещений муниципального жилищного фонда		2015-2018, в том числе по годам:	2 456.44924	0.00000	0.00000	2 456.44924	0.00000	ЖК	ЖК	
			11 1 1002	2015	293.81697	0.00000	0.00000	293.81697			0.00000
			11 1 10 10020	2016	352.48755	0.00000	0.00000	352.48755			0.00000
				2017	970.14472	0.00000	0.00000	970.14472			0.00000
1.3.3	Содержание и текущий ремонт общего имущества в многоквартирных жилых домах Петропавловск-Камчатского городского округа соразмерно муниципальной доле		2015-2018, в том числе по годам:	4 399.75768	0.00000	0.00000	4 399.75768	0.00000	ЖК	ЖК	
			11 1 1004	2015	3 265.15037	0.00000	0.00000	3 265.15037			0.00000
			11 1 10 10040	2016	1 026.69067	0.00000	0.00000	1 026.69067			0.00000
				2017	85.03664	0.00000	0.00000	85.03664			0.00000
1.3.4	Расходы по оплате за жилое помещение и коммунальные услуги в отношении незаселенных жилых помещений муниципального жилищного фонда, находящихся в многоквартирных домах		2015-2018, в том числе по годам:	152 581.47105	0.00000	0.00000	152 581.47105	0.00000	ЖК	ЖК	
			11 1 1005	2015	18 324.87591	0.00000	0.00000	18 324.87591			0.00000
			11 1 10 10050	2016	32 562.32363	0.00000	0.00000	32 562.32363			0.00000
				2017	50 890.78154	0.00000	0.00000	50 890.78154			0.00000
1.3.5	Расходы по оплате за жилое помещение и коммунальные услуги в отношении сданных внаем жилых помещений муниципального жилищного фонда, находящихся в многоквартирных домах		2015-2018, в том числе по годам:	68 483.42846	0.00000	0.00000	68 483.42846	0.00000	ЖК	ЖК	
			11 1 1006	2015	12 901.38983	0.00000	0.00000	12 901.38983			0.00000
			11 1 10 10060	2016	18 955.76402	0.00000	0.00000	18 955.76402			0.00000
				2017	19 722.91095	0.00000	0.00000	19 722.91095			0.00000
1.4	Сбор, вывоз, утилизация отходов и санитарная обработка		2015-2018, в том числе по годам:	3 635.09106	0.00000	0.00000	3 635.09106	0.00000	ЖК	ЖК	
			11 1 2400	2015	676.85506	0.00000	0.00000	676.85506			0.00000
			11 1 24 24000	2016	834.33600	0.00000	0.00000	834.33600			0.00000
				2017	1 514.90000	0.00000	0.00000	1 514.90000			0.00000
1.4.1	Вскрытие и санитарная очистка жилых помещений с вывозом и утилизацией мусора освободившихся жилых помещений муниципального жилищного фонда		2015-2018, в том числе по годам:	3 635.09106	0.00000	0.00000	3 635.09106	0.00000	ЖК	ЖК	
			11 1 2401	2015	676.85506	0.00000	0.00000	676.85506			0.00000
			11 1 24 24010	2016	834.33600	0.00000	0.00000	834.33600			0.00000
				2017	1 514.90000	0.00000	0.00000	1 514.90000			0.00000
1.5	Специализированные работы, услуги (межевание, кадастровые работы, оценка, охрана, энергоаудит, страхование и т.п.)		2015-2018, в том числе по годам:	32 001.17467	0.00000	930.31694	31 070.85773	0.00000	УЭРИО, ЖК, УАГИЗО	УЭРИО, ЖК, УАГИЗО	
			11 1 1400	2015	9 954.41522	0.00000	0.00000	9 954.41522			0.00000
			11 1 14 14000	2016	11 495.63058	0.00000	930.31694	10 565.31364			0.00000
				2017	2 500.65105	0.00000	0.00000	2 500.65105			0.00000
1.5.1	Обследование на аварийность многоквартирных домов		2015-2018, в том числе по годам:	5 708.06507	0.00000	0.00000	5 708.06507	0.00000	ЖК	ЖК	
			11 1 1401	2015	1 227.02221	0.00000	0.00000	1 227.02221			0.00000
			11 1 14 14010	2016	2 124.52392	0.00000	0.00000	2 124.52392			0.00000
				2017	776.51894	0.00000	0.00000	776.51894			0.00000
1.5.2	Изготовление технической документации на объекты недвижимого имущества		2015-2018, в том числе по годам:	14 514.88475	0.00000	930.31694	13 584.56781	0.00000	УЭРИО	УЭРИО	
			11 1 1402	2015	6 188.24642	0.00000	0.00000	6 188.24642			0.00000
			11 1 14 14020	2016	4 978.47366	0.00000	930.31694	4 048.15672			0.00000
				2017	521.19667	0.00000	0.00000	521.19667			0.00000
1.5.3	Оценка рыночной стоимости объектов недвижимого и движимого имущества муниципальной собственности		2015-2018, в том числе по годам:	2 626.83767	0.00000	0.00000	2 626.83767	0.00000	УЭРИО	УЭРИО	
			11 1 1403	2015	804.98000	0.00000	0.00000	804.98000			0.00000
			11 1 14 14030	2016	147.83300	0.00000	0.00000	147.83300			0.00000
				2017	59.02467	0.00000	0.00000	59.02467			0.00000
1.5.4	Организация работ по учету муниципального имущества		2015-2018, в том числе по годам:	8 346.55669	0.00000	0.00000	8 346.55669	0.00000	ЖК	ЖК	
			11 1 1404	2015	1 734.16659	0.00000	0.00000	1 734.16659			0.00000
			11 1 14 14040	2016	3 947.80000	0.00000	0.00000	3 947.80000			0.00000
				2017	808.08028	0.00000	0.00000	808.08028			0.00000
1.5.5	Проведение обследований общего состояния зданий (сооружений) муниципальной собственности		2015-2018, в том числе по годам:	562.83049	0.00000	0.00000	562.83049	0.00000	УЭРИО, УАГИЗО	УАГИЗО, УЭРИО	
			2015	0.00000	0.00000	0.00000	0.00000	0.00000			
			11 1 14 14140	2016	297.00000	0.00000	0.00000	297.00000			0.00000
				2017	265.83049	0.00000	0.00000	265.83049			0.00000
1.5.6	Проведение экспертизы безопасности объектов недвижимого имущества		2015-2018, в том числе по годам:	539.00000	0.00000	0.00000	539.00000	0.00000	УЭРИО	УЭРИО	
			2015	0.00000	0.00000	0.00000	0.00000	0.00000			
			11 1 14 14200	2016	297.00000	0.00000	0.00000	297.00000			0.00000
				2017	70.00000	0.00000	0.00000	70.00000			0.00000
			2018	172.00000	0.00000	0.00000	172.00000	0.00000			

№ пункта	Наименование мероприятия	Код целевой статьи расходов бюджета	Срок реализации	Объем финансирования (тыс. рублей),				Исполнители	Главные распорядители бюджетных средств			
				Всего	в том числе по источникам финансирования							
					федеральный бюджет	краевой бюджет	бюджет городского округа			внебюджетные источники		
1.6	Уплата налогов, сборов и иных платежей		2015-2018, в том числе по годам:	129 238.40465	0.00000	0.00000	129 238.40465	0.00000	ЖК, УЭРИО	ЖК, УЭРИО		
			11 1 6600	2015	28 941.43979	0.00000	0.00000	28 941.43979			0.00000	
			11 1 66 66000	2016	35 376.00000	0.00000	0.00000	35 376.00000			0.00000	
				2017	33 486.00210	0.00000	0.00000	33 486.00210			0.00000	
				2018	31 434.96276	0.00000	0.00000	31 434.96276			0.00000	
1.6.1	Внесение взносов на капитальный ремонт общего имущества многоквартирного дома соразмерно своей доле в праве общей собственности на это имущество		2015-2018, в том числе по годам:	129 223.13065	0.00000	0.00000	129 223.13065	0.00000	ЖК	ЖК		
			11 1 6601	2015	28 941.43979	0.00000	0.00000	28 941.43979			0.00000	
			11 1 66 66010	2016	35 376.00000	0.00000	0.00000	35 376.00000			0.00000	
				2017	33 470.72810	0.00000	0.00000	33 470.72810			0.00000	
				2018	31 434.96276	0.00000	0.00000	31 434.96276			0.00000	
1.6.2	Уплата налога на имущество		2015-2018, в том числе по годам:	15.27400	0.00000	0.00000	15.27400	0.00000	УЭРИО	УЭРИО		
			1116666020	2015	0.00000	0.00000	0.00000	0.00000			0.00000	
				2016	0.00000	0.00000	0.00000	0.00000			0.00000	
				2017	15.27400	0.00000	0.00000	15.27400			0.00000	
				2018	0.00000	0.00000	0.00000	0.00000			0.00000	
1.7	Повышение квалификации (стажировки, курсы, семинары, конференции)		2015-2018, в том числе по годам:	1 105.00000	0.00000	0.00000	1 105.00000	0.00000	ЖК	ЖК		
			11 1 6400	2015	195.00000	0.00000	0.00000	195.00000			0.00000	
				11 1 64 64000	2016	260.00000	0.00000	0.00000			260.00000	0.00000
					2017	260.00000	0.00000	0.00000			260.00000	0.00000
					2018	390.00000	0.00000	0.00000			390.00000	0.00000
1.7.1	Повышение уровня квалификации лиц, осуществляющих управление многоквартирными домами, и организации обучения лиц, имеющих намерение осуществлять такую деятельность		2015-2018, в том числе по годам:	1 105.00000	0.00000	0.00000	1 105.00000	0.00000	ЖК	ЖК		
			11 1 6402	2015	195.00000	0.00000	0.00000	195.00000			0.00000	
				11 1 64 64020	2016	260.00000	0.00000	0.00000			260.00000	0.00000
					2017	260.00000	0.00000	0.00000			260.00000	0.00000
					2018	390.00000	0.00000	0.00000			390.00000	0.00000
1.8	Увеличение уставного фонда муниципальных унитарных предприятий		2015-2018, в том числе по годам:	169 970.00000	0.00000	128 500.00000	41 470.00000	0.00000	УЭРИО	УЭРИО		
			11 1 4003 11 1 8300	2015	52 970.00000	0.00000	28 500.00000	24 470.00000			0.00000	
				11 1 83 40030 11 1 83 83000	2016	117 000.00000	0.00000	100 000.00000			17 000.00000	0.00000
					2017	0.00000	0.00000	0.00000			0.00000	0.00000
					2018	0.00000	0.00000	0.00000			0.00000	0.00000
1.9	Содержание, капитальный, текущий ремонт объектов теплоснабжения и электроснабжения		2015-2018, в том числе по годам:	1 658.00148	0.00000	0.00000	1 658.00148	0.00000	УГХ	УГХ		
			11 1 06 06000	2015	0.00000	0.00000	0.00000	0.00000			0.00000	
				2016	1 658.00148	0.00000	0.00000	1 658.00148			0.00000	
					0.00000	0.00000	0.00000	0.00000			0.00000	
					0.00000	0.00000	0.00000	0.00000			0.00000	
1.9.1	Ремонт дымовой трубы на территории котельной № 2 «КГТУ» г. Петропавловск-Камчатский		2015-2018, в том числе по годам:	1 658.00148	0.00000	0.00000	1 658.00148	0.00000	УГХ	УГХ		
			11 1 06 06050	2015	0.00000	0.00000	0.00000	0.00000			0.00000	
				2016	1 658.00148	0.00000	0.00000	1 658.00148			0.00000	
					0.00000	0.00000	0.00000	0.00000			0.00000	
					0.00000	0.00000	0.00000	0.00000			0.00000	
Задача 2: Осуществление капитальных вложений в объекты муниципальной собственности Петропавловск-Камчатского городского округа												
ВСЕГО по ЗАДАЧЕ 2:			2015-2018, в том числе по годам:	3 761.96550	0.00000	3 093.15587	668.80963	0.00000	МКУ УКСИР	УАГИЗО		
			2015	3 156.28150	0.00000	3 093.15587	63.12563	0.00000				
			2016	605.68400	0.00000	0.00000	605.68400	0.00000				
			2017	0.00000	0.00000	0.00000	0.00000	0.00000				
			2018	0.00000	0.00000	0.00000	0.00000	0.00000				
ИНВЕСТИЦИОННЫЕ МЕРОПРИЯТИЯ:			2015-2018, в том числе по годам:	3 761.96550	0.00000	3 093.15587	668.80963	0.00000	МКУ УКСИР	УАГИЗО		
			2015	3 156.28150	0.00000	3 093.15587	63.12563	0.00000				
			2016	605.68400	0.00000	0.00000	605.68400	0.00000				
			2017	0.00000	0.00000	0.00000	0.00000	0.00000				
			2018	0.00000	0.00000	0.00000	0.00000	0.00000				
инвестиционные мероприятия												
2.1	Осуществление капитальных вложений в объекты нежилого фонда (в том числе муниципальной и иных форм собственности)		2015-2018, в том числе по годам:	3 761.96550	0.00000	3 093.15587	668.80963	0.00000	МКУ УКСИР	УАГИЗО		
			11 1 0700	2015	3 156.28150	0.00000	3 093.15587	63.12563			0.00000	
				11 1 07 07000	2016	605.68400	0.00000	0.00000			605.68400	0.00000
					2017	0.00000	0.00000	0.00000			0.00000	0.00000
					2018	0.00000	0.00000	0.00000			0.00000	0.00000
2.1.1	Реконструкция здания банно-прачечного комплекса (реконструкция – перестройка здания прачечной) в г. Петропавловске-Камчатском		2015-2018, в том числе по годам:	3 761.96550	0.00000	3 093.15587	668.80963	0.00000	МКУ УКСИР	УАГИЗО		
			11 1 0701 11 1 4007	2015	3 156.28150	0.00000	3 093.15587	63.12563			0.00000	
				11 1 07 07010 11 1 07 S0075 11 1 07 40075	2016	605.68400	0.00000	0.00000			605.68400	0.00000
					2017	0.00000	0.00000	0.00000			0.00000	0.00000
					2018	0.00000	0.00000	0.00000			0.00000	0.00000

№ пункта	Наименование мероприятия	Код целевой статьи расходов бюджета	Срок реализации	Объем финансирования (тыс. рублей),				Исполнители	Главные распорядители бюджетных средств	
				Всего	в том числе по источникам финансирования					
					федеральный бюджет	краевой бюджет	бюджет городского округа			внебюджетные источники
Подпрограмма 2 «Управление и распоряжение муниципальным имуществом, вовлеченным в земельные правоотношения»										
ВСЕГО по ПОДПРОГРАММЕ 2:			2015-2018, в том числе по годам:	28 636.21556	0.00000	0.00000	28 636.21556	0.00000	УАГИЗО, МКУ УКСИР	УАГИЗО
			2015	2 744.18946	0.00000	0.00000	2 744.18946	0.00000		
			2016	3 169.33738	0.00000	0.00000	3 169.33738	0.00000		
			2017	7 662.68872	0.00000	0.00000	7 662.68872	0.00000		
			2018	15 060.00000	0.00000	0.00000	15 060.00000	0.00000		
ИНВЕСТИЦИОННЫЕ МЕРОПРИЯТИЯ:			2015-2018, в том числе по годам:	482.53718	0.00000	0.00000	482.53718	0.00000	УАГИЗО, МКУ УКСИР	УАГИЗО
			2015	0.00000	0.00000	0.00000	0.00000	0.00000		
			2016	0.00000	0.00000	0.00000	0.00000	0.00000		
			2017	482.53718	0.00000	0.00000	482.53718	0.00000		
			2018	0.00000	0.00000	0.00000	0.00000	0.00000		
ПРОГРАММНЫЕ МЕРОПРИЯТИЯ:			2015-2018, в том числе по годам:	28 153.67838	0.00000	0.00000	28 153.67838	0.00000	УАГИЗО, МКУ УКСИР	УАГИЗО
			2015	2 744.18946	0.00000	0.00000	2 744.18946	0.00000		
			2016	3 169.33738	0.00000	0.00000	3 169.33738	0.00000		
			2017	7 180.15154	0.00000	0.00000	7 180.15154	0.00000		
			2018	15 060.00000	0.00000	0.00000	15 060.00000	0.00000		
Цель подпрограммы 2: создание условий для эффективного управления и использования земель Петропавловск-Камчатского городского округа										
Задача 1: Планирование и использование земель городского округа, осуществление контроля за использованием по целевому назначению земельных участков и обеспечение осуществления обязанности собственников имущества по исполнению налогового законодательства										
ВСЕГО по ЗАДАЧЕ 1:			2015-2018, в том числе по годам:	28 636.21556	0.00000	0.00000	28 636.21556	0.00000	УАГИЗО, МКУ УКСИР	УАГИЗО
			2015	2 744.18946	0.00000	0.00000	2 744.18946	0.00000		
			2016	3 169.33738	0.00000	0.00000	3 169.33738	0.00000		
			2017	7 662.68872	0.00000	0.00000	7 662.68872	0.00000		
			2018	15 060.00000	0.00000	0.00000	15 060.00000	0.00000		
ИНВЕСТИЦИОННЫЕ МЕРОПРИЯТИЯ			2015-2018, в том числе по годам:	482.53718	0.00000	0.00000	482.53718	0.00000	УАГИЗО, МКУ УКСИР	УАГИЗО
			2015	0.00000	0.00000	0.00000	0.00000	0.00000		
			2016	0.00000	0.00000	0.00000	0.00000	0.00000		
			2017	482.53718	0.00000	0.00000	482.53718	0.00000		
			2018	0.00000	0.00000	0.00000	0.00000	0.00000		
ПРОГРАММНЫЕ МЕРОПРИЯТИЯ:			2015-2018, в том числе по годам:	28 153.67838	0.00000	0.00000	28 153.67838	0.00000	УАГИЗО, МКУ УКСИР	УАГИЗО
			2015	2 744.18946	0.00000	0.00000	2 744.18946	0.00000		
			2016	3 169.33738	0.00000	0.00000	3 169.33738	0.00000		
			2017	7 180.15154	0.00000	0.00000	7 180.15154	0.00000		
			2018	15 060.00000	0.00000	0.00000	15 060.00000	0.00000		
программные мероприятия										
2.1	Специализированные работы, услуги (межевание, кадастровые работы, оценка, охрана, энергоаудит, страхование и т. п.)		2015-2018, в том числе по годам:	14 267.30986	0.00000	0.00000	14 267.30986	0.00000	УАГИЗО	УАГИЗО
		11 2 1400	2015	1 530.29817	0.00000	0.00000	1 530.29817	0.00000		
		11 2 14 14000	2016	1 614.91836	0.00000	0.00000	1 614.91836	0.00000		
			2017	1 062.09333	0.00000	0.00000	1 062.09333	0.00000		
			2018	10 060.00000	0.00000	0.00000	10 060.00000	0.00000		
2.1.1	Мероприятия по землеустройству и землепользованию, в том числе работы по формированию земельных участков под многоквартирные жилые дома (кадастровые работы)		2015-2018, в том числе по годам:	6 815.83686	0.00000	0.00000	6 815.83686	0.00000	УАГИЗО	УАГИЗО
		11 2 1405	2015	1 455.29817	0.00000	0.00000	1 455.29817	0.00000		
		11 2 14 14050	2016	1 275.01836	0.00000	0.00000	1 275.01836	0.00000		
			2017	875.52033	0.00000	0.00000	875.52033	0.00000		
			2018	3 210.00000	0.00000	0.00000	3 210.00000	0.00000		
2.1.2	Работы по проведению обследований, экспертизы самовольно построенных объектов торговли и оказания услуг населению с последующей выдачей заключений о наличии (отсутствии) признаков капитальности объектов, нарушений градостроительных и строительных норм и правил, угрозы жизни и здоровью граждан		2015-2018, в том числе по годам:	606.47300	0.00000	0.00000	606.47300	0.00000	УАГИЗО	УАГИЗО
		11 2 1406	2015	0.00000	0.00000	0.00000	0.00000	0.00000		
		11 2 14 14060	2016	99.90000	0.00000	0.00000	99.90000	0.00000		
			2017	6.57300	0.00000	0.00000	6.57300	0.00000		
			2018	500.00000	0.00000	0.00000	500.00000	0.00000		
2.1.3	Работы по проведению оценки рыночной стоимости начального размера годовой арендной платы за земельные участки		2015-2017, в том числе по годам:	495.00000	0.00000	0.00000	495.00000	0.00000	УАГИЗО	УАГИЗО
		11 2 1407	2015	75.00000	0.00000	0.00000	75.00000	0.00000		
		11 2 1414070	2016	240.00000	0.00000	0.00000	240.00000	0.00000		
			2017	180.00000	0.00000	0.00000	180.00000	0.00000		
			2018	700.00000	0.00000	0.00000	700.00000	0.00000		
2.1.4	Проведение комплексных кадастровых работ в отношении земельных участков, занятых зданиями или сооружениями, в том числе многоквартирными домами (за исключением линейных объектов) площадями, улицами, проездами, набережными, скверами, бульварами, водными объектами, пляжами	11 2 14 14190	2015-2017, в том числе по годам:	5 000.00000	0.00000	0.00000	5 000.00000	0.00000	УАГИЗО	УАГИЗО
			2015	0.00000	0.00000	0.00000	0.00000	0.00000		
			2016	0.00000	0.00000	0.00000	0.00000	0.00000		
			2017	0.00000	0.00000	0.00000	0.00000	0.00000		
			2018	5 000.00000	0.00000	0.00000	5 000.00000	0.00000		

№ пункта	Наименование мероприятия	Код целевой статьи расходов бюджета	Срок реализации	Объем финансирования (тыс. рублей),					Исполнители	Главные распорядители бюджетных средств
				Всего	в том числе по источникам финансирования					
					федеральный бюджет	краевой бюджет	бюджет городского округа	внебюджетные источники		
2.1.5	Судебная экспертиза в целях исследования строительных объектов и территории, а также объектов землеустройства, в том числе с определением их границ на местности	11 2 14 14210	2015-2017, в том числе по годам:	250.00000	0.00000	0.00000	250.00000	0.00000	УАГИЗО	УАГИЗО
			2015	0.00000	0.00000	0.00000	0.00000			
			2016	0.00000	0.00000	0.00000	0.00000			
			2017	0.00000	0.00000	0.00000	0.00000			
			2018	250.00000	0.00000	0.00000	250.00000			
2.1.6	Проведение инженерно-геодезических изысканий с целью получения информации о рельефе и ситуации местности	11 2 14 14220	2015-2017, в том числе по годам:	250.00000	0.00000	0.00000	250.00000	0.00000	УАГИЗО	УАГИЗО
			2015	0.00000	0.00000	0.00000	0.00000			
			2016	0.00000	0.00000	0.00000	0.00000			
			2017	0.00000	0.00000	0.00000	0.00000			
			2018	250.00000	0.00000	0.00000	250.00000			
2.1.7	Заказ технического паспорта в бюро технической инвентаризации в целях получения информации об объекте недвижимости	11 2 14 14240	2015-2017, в том числе по годам:	150.00000	0.00000	0.00000	150.00000	0.00000	УАГИЗО	УАГИЗО
			2015	0.00000	0.00000	0.00000	0.00000			
			2016	0.00000	0.00000	0.00000	0.00000			
			2017	0.00000	0.00000	0.00000	0.00000			
			2018	150.00000	0.00000	0.00000	150.00000			
2.2	Ликвидация движимого и недвижимого имущества	11 2 19 19000	2015-2018, в том числе по годам:	13 687.06252	0.00000	0.00000	13 687.06252	0.00000	МКУ УКСИР	УАГИЗО
			2015	1 213.89129	0.00000	0.00000	1 213.89129			
			2016	1 554.41902	0.00000	0.00000	1 554.41902			
			2017	5 918.75221	0.00000	0.00000	5 918.75221			
			2018	5 000.00000	0.00000	0.00000	5 000.00000			
2.2.1	Снос ветхих и аварийных зданий, строений, сооружений, находящихся в казне Петропавловск-Камчатского городского округа	11 2 19 19020	2015-2018, в том числе по годам:	10 676.31583	0.00000	0.00000	10 676.31583	0.00000	МКУ УКСИР	УАГИЗО
			2015	1 213.89129	0.00000	0.00000	1 213.89129			
			2016	1 378.45602	0.00000	0.00000	1 378.45602			
			2017	5 083.96852	0.00000	0.00000	5 083.96852			
			2018	3 000.00000	0.00000	0.00000	3 000.00000			
2.2.2	Снос объектов некапитального строительства	11 2 19 19060	2015-2018, в том числе по годам:	3 010.74669	0.00000	0.00000	3 010.74669	0.00000	МКУ УКСИР	УАГИЗО
			2015	0.00000	0.00000	0.00000	0.00000			
			2016	175.96300	0.00000	0.00000	175.96300			
			2017	834.78369	0.00000	0.00000	834.78369			
			2018	2 000.00000	0.00000	0.00000	2 000.00000			
2.3	Содержание, капитальный, текущий ремонт объектов теплоснабжения и электроснабжения	11 2 06 00000	2015-2018, в том числе по годам:	199.30600	0.00000	0.00000	199.30600	0.00000	МКУ УКСИР	УАГИЗО
			2015	0.00000	0.00000	0.00000	0.00000			
			2016	0.00000	0.00000	0.00000	0.00000			
			2017	199.30600	0.00000	0.00000	199.30600			
			2018	0.00000	0.00000	0.00000	0.00000			
2.3.1	Перенос тепловых сетей 1 контура в районе Космического проезда в г. Петропавловске-Камчатском	11 2 06 06060	2015-2018, в том числе по годам:	199.30600	0.00000	0.00000	199.30600	0.00000	МКУ УКСИР	УАГИЗО
			2015	0.00000	0.00000	0.00000	0.00000			
			2016	0.00000	0.00000	0.00000	0.00000			
			2017	199.30600	0.00000	0.00000	199.30600			
			2018	0.00000	0.00000	0.00000	0.00000			
Инвестиционные мероприятия										
2.4	Осуществление капитальных вложений в объекты теплоснабжения и электроснабжения	11 2 05 05000	2015-2018, в том числе по годам:	482.53718	0.00000	0.00000	482.53718	0.00000	МКУ УКСИР	УАГИЗО
			2015	0.00000	0.00000	0.00000	0.00000			
			2016	0.00000	0.00000	0.00000	0.00000			
			2017	482.53718	0.00000	0.00000	482.53718			
			2018	0.00000	0.00000	0.00000	0.00000			
2.4.1	Реконструкция сооружения центрального тепловой пункт № 328 и тепловых сетей второго и первого контура по проезду Космический в г. Петропавловске-Камчатском, в том числе проектные работы	11 2 05 05140	2015-2018, в том числе по годам:	482.53718	0.00000	0.00000	482.53718	0.00000	МКУ УКСИР	УАГИЗО
			2015	0.00000	0.00000	0.00000	0.00000			
			2016	0.00000	0.00000	0.00000	0.00000			
			2017	482.53718	0.00000	0.00000	482.53718			
			2018	0.00000	0.00000	0.00000	0.00000			
Подпрограмма 3 «Обеспечение реализации Программы»										
ВСЕГО по ПОДПРОГРАММЕ 3:			2015-2018, в том числе по годам:	180 831.51634	0.00000	0.00000	180 831.51634	0.00000	УЭРИО	УЭРИО
			2015	23 799.20130	0.00000	0.00000	23 799.20130			
			2016	48 445.16301	0.00000	0.00000	48 445.16301			
			2017	51 561.84534	0.00000	0.00000	51 561.84534			
			2018	57 025.30669	0.00000	0.00000	57 025.30669			
ПРОГРАММНЫЕ МЕРОПРИЯТИЯ:			2015-2018, в том числе по годам:	180 831.51634	0.00000	0.00000	180 831.51634	0.00000	УЭРИО	УЭРИО
			2015	23 799.20130	0.00000	0.00000	23 799.20130			
			2016	48 445.16301	0.00000	0.00000	48 445.16301			
			2017	51 561.84534	0.00000	0.00000	51 561.84534			
			2018	57 025.30669	0.00000	0.00000	57 025.30669			

№ пункта	Наименование мероприятия	Код целевой статьи расходов бюджета	Срок реализации	Объем финансирования (тыс. рублей),				Исполнители	Главные распорядители бюджетных средств	
				Всего	в том числе по источникам финансирования					
					федеральный бюджет	краевой бюджет	бюджет городского округа			внебюджетные источники
Цель подпрограммы 3: обеспечение реализации мероприятий Программы										
Задача 1: Обеспечение деятельности органов администрации Петропавловск-Камчатского городского округа по управлению муниципальным имуществом										
ВСЕГО по ЗАДАЧЕ 1:			2015-2018, в том числе по годам:	180 831.51634	0.00000	0.00000	180 831.51634	0.00000	УЭРИО	УЭРИО
			2015	23 799.20130	0.00000	0.00000	23 799.20130	0.00000		
			2016	48 445.16301	0.00000	0.00000	48 445.16301	0.00000		
			2017	51 561.84534	0.00000	0.00000	51 561.84534	0.00000		
			2018	57 025.30669	0.00000	0.00000	57 025.30669	0.00000		
ПРОГРАММНЫЕ МЕРОПРИЯТИЯ:			2015-2018, в том числе по годам:	180 831.51634	0.00000	0.00000	180 831.51634	0.00000	УЭРИО	УЭРИО
			2015	23 799.20130	0.00000	0.00000	23 799.20130	0.00000		
			2016	48 445.16301	0.00000	0.00000	48 445.16301	0.00000		
			2017	51 561.84534	0.00000	0.00000	51 561.84534	0.00000		
			2018	57 025.30669	0.00000	0.00000	57 025.30669	0.00000		
программные мероприятия										
3.1	Обеспечение исполнения мероприятий программ и полномочий органов администрации городского округа, в том числе выполнение государственных полномочий Камчатского края (содержание органов администрации городского округа)		2015-2018, в том числе по годам:	177 274.89134	0.00000	0.00000	177 274.89134	0.00000	УЭРИО	УЭРИО
		11 3 1600	2015	23 456.44662	0.00000	0.00000	23 456.44662	0.00000		
		11 3 16 16000	2016	45 497.43985	0.00000	0.00000	45 497.43985	0.00000		
			2017	51 295.69818	0.00000	0.00000	51 295.69818	0.00000		
			2018	57 025.30669	0.00000	0.00000	57 025.30669	0.00000		
3.1.1	Обеспечение деятельности органов администрации Петропавловск-Камчатского городского округа в части исполнения функций муниципальной службы		2015-2018, в том числе по годам:	164 817.79433	0.00000	0.00000	164 817.79433	0.00000	УЭРИО	УЭРИО
		11 3 1601	2015	19 847.09445	0.00000	0.00000	19 847.09445	0.00000		
		11 3 16 16010	2016	42 613.26177	0.00000	0.00000	42 613.26177	0.00000		
			2017	48 500.92442	0.00000	0.00000	48 500.92442	0.00000		
		2018	53 856.51369	0.00000	0.00000	53 856.51369	0.00000			
3.1.2	Обеспечение деятельности органов администрации Петропавловск-Камчатского городского округа в части исполнения функций, не связанных с муниципальной службой		2015-2018, в том числе по годам:	11 632.91701	0.00000	0.00000	11 632.91701	0.00000	УЭРИО	УЭРИО
		11 3 1602	2015	3 167.25217	0.00000	0.00000	3 167.25217	0.00000		
		11 3 16 16020	2016	2 686.09808	0.00000	0.00000	2 686.09808	0.00000		
			2017	2 794.77376	0.00000	0.00000	2 794.77376	0.00000		
		2018	2 984.79300	0.00000	0.00000	2 984.79300	0.00000			
3.1.3	Расходы, направленные на решение вопросов, возникающих в процессе деятельности администрации Петропавловск-Камчатского городского округа		2015-2018, в том числе по годам:	824.18000	0.00000	0.00000	824.18000	0.00000	УЭРИО	УЭРИО
		11 3 1609	2015	442.10000	0.00000	0.00000	442.10000	0.00000		
		11 3 16 16090	2016	198.08000	0.00000	0.00000	198.08000	0.00000		
			2017	0.00000	0.00000	0.00000	0.00000	0.00000		
		2018	184.00000	0.00000	0.00000	184.00000	0.00000			
3.2	Исполнение судебных актов по обращению взыскания на средства бюджета Петропавловск-Камчатского городского округа (в том числе мировых соглашений)		2015-2018, в том числе по годам:	3 556.62500	0.00000	0.00000	3 556.62500	0.00000	УЭРИО	УЭРИО
		11 3 1700	2015	342.75468	0.00000	0.00000	342.75468	0.00000		
		11 3 17 17000	2016	2 947.72316	0.00000	0.00000	2 947.72316	0.00000		
			2017	266.14716	0.00000	0.00000	266.14716	0.00000		
		2018	0.00000	0.00000	0.00000	0.00000	0.00000			

Группировка объемов финансирования программных мероприятий по источникам финансирования, главным распорядителям бюджетных средств муниципальной программы «Совершенствование управления муниципальным имуществом Петропавловск-Камчатского городского округа»

№ пункта	Главные распорядители бюджетных средств (ГРБС)	Срок реализации мероприятия	Объем финансирования, тыс. рублей				
			ВСЕГО	в том числе по источникам финансирования			
				федеральный бюджет	краевой бюджет	бюджет городского округа	внебюджетные источники
ВСЕГО по ПРОГРАММЕ, в том числе:		2015-2018, в том числе по годам:	886 333.51346	0.00000	133 131.73981	753 201.77365	0.00000
		2015	185 410.67329	0.00000	32 201.42287	153 209.25042	0.00000
		2016	308 273.39400	0.00000	100 930.31694	207 343.07706	0.00000
		2017	192 257.58136	0.00000	0.00000	192 257.58136	0.00000
		2018	200 391.86481	0.00000	0.00000	200 391.86481	0.00000
Программные мероприятия		2015-2018, в том числе по годам:	882 089.01078	0.00000	130 038.58394	752 050.42684	0.00000
		2015	182 254.39179	0.00000	29 108.26700	153 146.12479	0.00000
		2016	307 667.71000	0.00000	100 930.31694	206 737.39306	0.00000
		2017	191 775.04418	0.00000	0.00000	191 775.04418	0.00000
		2018	200 391.86481	0.00000	0.00000	200 391.86481	0.00000
Инвестиционные мероприятия		2015-2018, в том числе по годам:	4 244.50268	0.00000	3 093.15587	1 151.34681	0.00000
		2015	3 156.28150	0.00000	3 093.15587	63.12563	0.00000
		2016	605.68400	0.00000	0.00000	605.68400	0.00000
		2017	482.53718	0.00000	0.00000	482.53718	0.00000
		2018	0.00000	0.00000	0.00000	0.00000	0.00000
ВСЕГО по ПОДПРОГРАММЕ 1: «Управление и распоряжение объектами недвижимого имущества муниципальной собственности», в том числе:		2015-2018, в том числе по годам:	676 865.78156	0.00000	133 131.73981	543 734.04175	0.00000
		2015	158 867.28253	0.00000	32 201.42287	126 665.85966	0.00000
		2016	256 658.89361	0.00000	100 930.31694	155 728.57667	0.00000
		2017	133 033.04730	0.00000	0.00000	133 033.04730	0.00000
		2018	128 306.55812	0.00000	0.00000	128 306.55812	0.00000
Программные мероприятия		2015-2018, в том числе по годам:	673 103.81606	0.00000	130 038.58394	543 065.23212	0.00000
		2015	155 711.00103	0.00000	29 108.26700	126 602.73403	0.00000
		2016	256 053.20961	0.00000	100 930.31694	155 122.89267	0.00000
		2017	133 033.04730	0.00000	0.00000	133 033.04730	0.00000
		2018	128 306.55812	0.00000	0.00000	128 306.55812	0.00000

№ пункта	Главные распорядители бюджетных средств (ГРБС)	Срок реализации мероприятия	Объем финансирования, тыс. рублей				
			ВСЕГО	в том числе по источникам финансирования			
				федеральный бюджет	краевой бюджет	бюджет городского округа	внебюджетные источники
1	Управление экономического развития и имущественных отношений администрации Петропавловск-Камчатского городского округа	2015-2018, в том числе по годам:	217 428.24444	0.00000	130 038.58394	87 389.66050	0.00000
		2015	67 101.55252	0.00000	29 108.26700	37 993.28552	0.00000
		2016	129 025.67184	0.00000	100 930.31694	28 095.35490	0.00000
		2017	5 799.55705	0.00000	0.00000	5 799.55705	0.00000
		2018	15 501.46303	0.00000	0.00000	15 501.46303	0.00000
2	Комитет по управлению жилищным фондом администрации Петропавловск-Камчатского городского округа	2015-2018, в том числе по годам:	453 720.57014	0.00000	0.00000	453 720.57014	0.00000
		2015	88 609.44851	0.00000	0.00000	88 609.44851	0.00000
		2016	125 072.53629	0.00000	0.00000	125 072.53629	0.00000
		2017	127 233.49025	0.00000	0.00000	127 233.49025	0.00000
		2018	112 805.09509	0.00000	0.00000	112 805.09509	0.00000
3	Управление архитектуры, градостроительства и земельных отношений администрации Петропавловск-Камчатского городского округа	2015-2018, в том числе по годам:	297.00000	0.00000	0.00000	297.00000	0.00000
		2015	0.00000	0.00000	0.00000	0.00000	0.00000
		2016	297.00000	0.00000	0.00000	297.00000	0.00000
		2017	0.00000	0.00000	0.00000	0.00000	0.00000
		2018	0.00000	0.00000	0.00000	0.00000	0.00000
4	Управление городского хозяйства администрации Петропавловск-Камчатского городского округа	2015-2018, в том числе по годам:	1 658.00148	0.00000	0.00000	1 658.00148	0.00000
		2015	0.00000	0.00000	0.00000	0.00000	0.00000
		2016	1 658.00148	0.00000	0.00000	1 658.00148	0.00000
		2017	0.00000	0.00000	0.00000	0.00000	0.00000
		2018	0.00000	0.00000	0.00000	0.00000	0.00000
	Инвестиционные мероприятия	2015-2018, в том числе по годам:	3 761.96550	0.00000	3 093.15587	668.80963	0.00000
		2015	3 156.28150	0.00000	3 093.15587	63.12563	0.00000
		2016	605.68400	0.00000	0.00000	605.68400	0.00000
		2017	0.00000	0.00000	0.00000	0.00000	0.00000
		2018	0.00000	0.00000	0.00000	0.00000	0.00000
1	Управление архитектуры, градостроительства и земельных отношений администрации Петропавловск-Камчатского городского округа	2015-2018, в том числе по годам:	3 761.96550	0.00000	3 093.15587	668.80963	0.00000
		2015	3 156.28150	0.00000	3 093.15587	63.12563	0.00000
		2016	605.68400	0.00000	0.00000	605.68400	0.00000
		2017	0.00000	0.00000	0.00000	0.00000	0.00000
		2018	0.00000	0.00000	0.00000	0.00000	0.00000
	ВСЕГО по ПОДПРОГРАММЕ 2: «Управление и распоряжение муниципальным имуществом, вовлеченным в земельные правоотношения», в том числе:	2015-2018, в том числе по годам:	28 636.21556	0.00000	0.00000	28 636.21556	0.00000
		2015	2 744.18946	0.00000	0.00000	2 744.18946	0.00000
		2016	3 169.33738	0.00000	0.00000	3 169.33738	0.00000
		2017	7 662.68872	0.00000	0.00000	7 662.68872	0.00000
		2018	15 060.00000	0.00000	0.00000	15 060.00000	0.00000
1	Управление архитектуры, градостроительства и земельных отношений администрации Петропавловск-Камчатского городского округа	2015-2018, в том числе по годам:	28 636.21556	0.00000	0.00000	28 636.21556	0.00000
		2015	2 744.18946	0.00000	0.00000	2 744.18946	0.00000
		2016	3 169.33738	0.00000	0.00000	3 169.33738	0.00000
		2017	7 662.68872	0.00000	0.00000	7 662.68872	0.00000
		2018	15 060.00000	0.00000	0.00000	15 060.00000	0.00000
	Программные мероприятия	2015-2018, в том числе по годам:	28 153.67838	0.00000	0.00000	28 153.67838	0.00000
		2015	2 744.18946	0.00000	0.00000	2 744.18946	0.00000
		2016	3 169.33738	0.00000	0.00000	3 169.33738	0.00000
		2017	7 180.15154	0.00000	0.00000	7 180.15154	0.00000
		2018	15 060.00000	0.00000	0.00000	15 060.00000	0.00000
	Инвестиционные мероприятия	2015-2018, в том числе по годам:	482.53718	0.00000	0.00000	482.53718	0.00000
		2015	0.00000	0.00000	0.00000	0.00000	0.00000
		2016	0.00000	0.00000	0.00000	0.00000	0.00000
		2017	482.53718	0.00000	0.00000	482.53718	0.00000
		2018	0.00000	0.00000	0.00000	0.00000	0.00000
1	Управление архитектуры, градостроительства и земельных отношений администрации Петропавловск-Камчатского городского округа	2015-2018, в том числе по годам:	482.53718	0.00000	0.00000	482.53718	0.00000
		2015	0.00000	0.00000	0.00000	0.00000	0.00000
		2016	0.00000	0.00000	0.00000	0.00000	0.00000
		2017	482.53718	0.00000	0.00000	482.53718	0.00000
		2018	0.00000	0.00000	0.00000	0.00000	0.00000
	ВСЕГО по ПОДПРОГРАММЕ 3: «Обеспечение реализации Программы», в том числе:	2015-2018, в том числе по годам:	180 831.51634	0.00000	0.00000	180 831.51634	0.00000
		2015	23 799.20130	0.00000	0.00000	23 799.20130	0.00000
		2016	48 445.16301	0.00000	0.00000	48 445.16301	0.00000
		2017	51 561.84534	0.00000	0.00000	51 561.84534	0.00000
		2018	57 025.30669	0.00000	0.00000	57 025.30669	0.00000
	Программные мероприятия	2015-2018, в том числе по годам:	180 831.51634	0.00000	0.00000	180 831.51634	0.00000
		2015	23 799.20130	0.00000	0.00000	23 799.20130	0.00000
		2016	48 445.16301	0.00000	0.00000	48 445.16301	0.00000
		2017	51 561.84534	0.00000	0.00000	51 561.84534	0.00000
		2018	57 025.30669	0.00000	0.00000	57 025.30669	0.00000
1	Управление экономического развития и имущественных отношений администрации Петропавловск-Камчатского городского округа	2015-2018, в том числе по годам:	180 831.51634	0.00000	0.00000	180 831.51634	0.00000
		2015	23 799.20130	0.00000	0.00000	23 799.20130	0.00000
		2016	48 445.16301	0.00000	0.00000	48 445.16301	0.00000
		2017	51 561.84534	0.00000	0.00000	51 561.84534	0.00000
		2018	57 025.30669	0.00000	0.00000	57 025.30669	0.00000

АДМИНИСТРАЦИЯ
ПЕТРОПАВЛОВСК-КАМЧАТСКОГО ГОРОДСКОГО ОКРУГА

ПОСТАНОВЛЕНИЕ

от 02.02.2018 г. № 173

**О внесении изменений в постановление администрации
Петропавловск-Камчатского городского округа от 01.11.2013 № 3185**

«Об утверждении муниципальной программы «Реализация экономической политики, инвестиционной, межрегиональной и международной деятельности Петропавловск-Камчатского городского округа»

В соответствии с Решениями Городской Думы Петропавловск-Камчатского городского округа от 28.12.2017 № 19-нд «О внесении изменений в Решение Городской Думы Петропавловск-Камчатского городского округа от 21.11.2016 № 523-нд «О бюджете Петропавловск-Камчатского городского округа на 2017 год и плановый период 2018-2019 годов», от 28.12.2017 № 20-нд «О внесении изменений в Решение Городской Думы Петропавловск-Камчатского городского округа от 29.11.2017 № 13-нд «О бюджете Петропавловск-Камчатского городского округа на 2018 год и плановый период 2019-2020 годов», постановлением администрации Петропавловск-Камчатского городского округа от 27.06.2013 № 1840

ПОСТАНОВЛЯЮ:

1. Внести в муниципальную программу «Реализация экономической политики, инвестиционной, межрегиональной и международной деятельности Петропавловск-Камчатского городского округа», утвержденную постановлением администрации Петропавловск-Камчатского городского округа от 01.11.2013 № 3185 (далее – муниципальная программа), следующие изменения:

1.1 строку девятую паспорта изложить в следующей редакции:

«Объем и источники финансирования программы	Всего 137 866,72482 тысяч рублей, в том числе: - бюджет Петропавловск-Камчатского городского округа – 117 401,58483 тысяч рублей; - краевой бюджет – 17 300,22999 тысяч рублей; - федеральный бюджет – 1 664,91000 тысяч рублей; - внебюджетные источники – 1 500,00000 тысяч рублей.»
--	--

1.2 пункт 2.24 изложить в редакции согласно приложению 1;

1.3 раздел 3 изложить в редакции согласно приложению 2;

1.4 пункт 4.28 изложить в редакции согласно приложению 3;

1.5 пункт 4.44 изложить в редакции согласно приложению 4;

1.6 пункт 4.60 изложить в редакции согласно приложению 5;

1.7 приложение к муниципальной программе изложить в редакции согласно приложению 6.

2. Управлению делами администрации Петропавловск-Камчатского городского округа опубликовать настоящее постановление в газете «Град Петра и Павла» и разместить на официальном сайте администрации Петропавловск-Камчатского городского округа в информационно-телекоммуникационной сети «Интернет».

3. Настоящее постановление вступает в силу после дня его официального опубликования.

4. Контроль за исполнением настоящего постановления возложить на начальника Управления экономического развития и имущественных отношений администрации Петропавловск-Камчатского городского округа.

Глава
Петропавловск-Камчатского городского округа
В.Ю. Иваненко

Приложение 1
к постановлению администрации
Петропавловск-Камчатского
городского округа
от 02.02.2018 № 173

2.24. Основными показателями планируемых результатов решения поставленных задач для достижения целей настоящей Программы являются:

№	Наименование задач	Наименование целевых показателей (индикаторов)	Единица измерения	Значения целевых показателей (индикаторов)	
				До начала реализации программы	В результате реализации программы
Цель 1 программы: «Создание условий для обеспечения населения услугами связи, общественного питания, торговли, бытового обслуживания, сельскохозяйственной продукцией, сырьем и продовольствием, в том числе путем поддержки субъектов малого и среднего предпринимательства»					
Подпрограмма 1: «Создание благоприятных условий для обеспечения населения Петропавловск-Камчатского городского округа услугами потребительского рынка и развития предпринимательства»					
Цель подпрограммы 1: «Создание условий для обеспечения населения услугами связи, общественного питания, торговли, бытового обслуживания, сельскохозяйственной продукцией, сырьем и продовольствием, в том числе путем поддержки субъектов малого и среднего предпринимательства»					
1	Задача 1: Предоставление финансовой поддержки субъектам МСП, а также организациям, образующим инфраструктуру поддержки субъектов МСП	Количество субъектов МСП, получивших финансовую поддержку	единиц	18	77
		Объем финансовых средств, направленных на предоставление субсидий субъектам МСП	тыс. руб.	2 782,19	52 689,78416
		Количество открытых коворкинг центров	единиц	-	1
		Количество субъектов МСП, воспользовавшихся услугами коворкинг центра	единиц	-	165
		Количество нестационарных торговых объектов круглогодичного размещения и мобильных торговых объектов	тыс. единиц	0,505	0,511
		Кoeffициент «рождаемости» субъектов малого и среднего предпринимательства (количество созданных в отчетном периоде малых и средних предприятий на 1 тыс. действующих на дату окончания отчетного периода малых и средних предприятий)	единиц	21	26
2	Задача 2: Создание условий для продвижения товаров, работ, услуг местных производителей, в том числе обеспечение организационно-методической поддержки и размещения социальной рекламы	Количество платных семинаров для субъектов МСП	единиц	-	5
		Количество субъектов МСП – участников платных семинаров	единиц	-	61
		Количество выставочно-ярмарочных мероприятий	единиц	5	25
		Количество участников выставочно-ярмарочных мероприятий	единиц	74	270
		Количество информационных материалов	единиц	-	11
		Количество субъектов МСП, местных товаропроизводителей, деятельность которых освещена в информационных материалах	единиц	-	13
		Количество размещенных баннеров социальной рекламы	единиц	-	330
3	Задача 3: Координация процесса размещения рекламных конструкций	Количество демонтированных отдельно стоящих рекламных конструкций	штук	-	32
		Количество демонтированных рекламных конструкций на зданиях, строениях, сооружениях	квадратных метров	-	251,99
4	Задача 4: Организационно-методическое, информационное и правовое обеспечение реализации мероприятий подпрограммы 1 «Создание благоприятных условий для обеспечения населения Петропавловск-Камчатского городского округа услугами потребительского рынка и развития предпринимательства»	Количество личных подсобных хозяйств, подлежащих переписи	штук	229	514
		Количество личных подсобных хозяйств, занесенных в похозяйственные книги	единиц	70	331
		Исполнение судебных актов по искам о возмещении вреда, причиненного гражданину или юридическому лицу в результате незаконных действий (бездействия) органов местного самоуправления городского округа, возмещения судебных расходов, предъявленных к исполнению и подлежащих исполнению в отчетном периоде	процент	100	100
		Доля неисполненных судебных актов по искам о возмещении вреда, причиненного гражданину или юридическому лицу в результате незаконных действий (бездействия) органов местного самоуправления городского округа, возмещения судебных расходов, предъявленных к исполнению и подлежащих исполнению в отчетном периоде	Процент	0	0
		Объем исполненных налоговых платежей, сборов и иных платежей	процент	-	100
		Доля просроченных налоговых платежей, сборов и иных платежей в общем объеме налоговых платежей, сборов и иных платежей	процент	-	0

№	Наименование задач	Наименование целевых показателей (индикаторов)	Единица измерения	Значения целевых показателей (индикаторов)	
				До начала реализации программы	В результате реализации программы
5	Задача 5: создание условий для устойчивого развития предприятий на начальном этапе их деятельности	Количество помещений, приобретенных с целью создания на их базе бизнес-инкубаторов	шт.	0	1
		Количество открытых бизнес-инкубаторов	шт.	0	1
Цель 2 программы: «Формирование и продвижение имиджа Петропавловск-Камчатского городского округа на мировом и российском туристском рынке»					
Подпрограмма 2: «Формирование и продвижение имиджа Петропавловск-Камчатского городского округа как территории, благоприятной для развития внутреннего и въездного туризма»					
Цель подпрограммы 2: «Формирование и продвижение имиджа Петропавловск-Камчатского городского округа на мировом и российском туристском рынке»					
6	Задача 1: Разработка благоприятного для развития внутреннего и въездного туризма имиджа, использование и популяризация туристских ресурсов Петропавловск-Камчатского городского округа	Количество мероприятий, проведенных с использованием презентационной полиграфической продукции	единиц	0	13
		Количество культурно-исторических объектов, оснащенных средствами информационного сопровождения	единиц	0	14
		Количество проектов, представленных на открытый творческий конкурс по созданию лучшего логотипа и слогана Петропавловск-Камчатского городского округа	единиц	0	13
		Разработка логотипа и слогана Петропавловск-Камчатского городского округа	процент	0	100
7	Задача 2: Создание условий для развития въездного и внутреннего туризма в Петропавловск-Камчатской опорной зоне туристско-рекреационного кластера Камчатского края	Количество мероприятий, в процессе проведения которых представлен туристско-рекреационный потенциал Петропавловск-Камчатского городского округа	единиц	0	8
		Доля туристических компаний, представляющих туристский продукт Петропавловск-Камчатского городского округа на выставочных мероприятиях к общему количеству туристических компаний Камчатского края	процент	0	9,52
Цель 3 программы: «Создание условий для реализации экономической политики и инвестиционной деятельности Петропавловск-Камчатского городского округа»					
Подпрограмма 3: «Обеспечение реализации экономической политики и инвестиционной деятельности Петропавловск-Камчатского городского округа»					
Цель подпрограммы 3: «Создание условий для реализации экономической политики и инвестиционной деятельности Петропавловск-Камчатского городского округа»					
8	Задача 1: Формирование и обеспечение реализации документов стратегического планирования социально-экономического развития Петропавловск-Камчатского городского округа	Подготовка проекта и утверждение Программы комплексного социально-экономического развития Петропавловск-Камчатского городского округа на период 2015-2019 годов	процент	0	100
		Соответствие Программы комплексного социально-экономического развития Петропавловск-Камчатского городского округа на период 2015-2019 годов установленным требованиям	процент	0	100
9	Задача 2: Внедрение Стандарта деятельности органов местного самоуправления по обеспечению благоприятного инвестиционного климата в муниципальном образовании, разработанного Агентством стратегических инициатив по продвижению новых проектов	Количество сотрудников, прошедших обучение в сфере привлечения инвестиций	человек	0	2
		Доля привлеченных инвестиций в общем объеме инвестиционной деятельности администрации городского округа	процент	0	20
		Процент выполненных работ в сфере разработки и реализации документов территориального планирования	процент	0	100
		Количество дополнительных модулей для создания полноценной АИСОГД	шт.	0	7
		Площадь попадающая под разработку проекта межевания района Северо-Восток (15 квартал)	га	0	240,7
		Процент выполнения работ, направленных на информатизацию ИСОГД	процент	0	100
		Векторизация схем, а также интеграция не подгруженных слоев в АИСОГД	шт.	0	8
		Количество схем водоотведения и водоснабжения	шт.	0	1
		Количество схем теплоснабжения	шт.	0	1
		Создание электронного архива УАГИЗО для дальнейшей загрузки АИСОГД	шт.	0	1
10	Задача 3: Методическое обеспечение и координация деятельности органов администрации Петропавловск-Камчатского городского округа по формированию и реализации экономической и инвестиционной политики Петропавловск-Камчатского городского округа	Соответствие муниципальных и ведомственных целевых программ требованиям, установленным для их формирования	процент	100	100
		Доля низкоэффективных и неэффективных программ в общем количестве муниципальных и ведомственных целевых программ Петропавловск-Камчатского городского округа	процент	34,6	9
		Количество материалов, подготовленных и направленных на информационное и методологическое обеспечение органов администрации Петропавловск-Камчатского городского округа в процессе реализации инвестиционной политики Петропавловск-Камчатского городского округа	единиц	0	126
		Мониторинг исполнения доходной части бюджета Петропавловск-Камчатского городского округа, формируемой за счет поступления налогов и неналоговых доходов в разрезе видов экономической деятельности	процент	100	100
		Доля эффективных налоговых льгот в общем количестве налоговых льгот по местным налогам	процент	100	100
		Количество заключений, представленных в Комиссию по рассмотрению тарифов на услуги муниципальных предприятий и учреждений	единиц	9	51
		Загрузка в «АРМ. Мониторинг энергоэффективности» информации о потреблении коммунальных услуг бюджетными учреждениями, управляющими компаниями и исполнению ими мероприятий по энергосбережению и повышению энергоэффективности	процент	100	100
		Доля откорректированных заявок от поступивших на установление лимитов потребления коммунальных услуг главным распорядителям бюджетных средств	процент	60	60
		Соответствие лимитов потребления коммунальных ресурсов муниципальными учреждениями фактическому объему потребления	процент	100	100
		Доля муниципальных услуг, информация о которых размещена на портале государственных и муниципальных услуг в общем количестве муниципальных услуг администрации Петропавловск-Камчатского городского округа	процент	100	100
		Доля удовлетворенных запросов органов местного самоуправления и органов государственной власти о предоставлении статистических показателей социально-экономического состояния Петропавловск-Камчатского городского округа	процент	100	100
		Разработка прогноза социально-экономического развития Петропавловск-Камчатского городского округа и пояснительной записки к нему	единиц	1	5
		Отклонение прогноза социально-экономического развития Петропавловск-Камчатского городского округа по показателям	процент	3	10
		Подготовка отчетов об итогах социально-экономического развития Петропавловск-Камчатского городского округа	единиц	4	20
		Подготовка доклада о достигнутых значениях показателей для оценки эффективности деятельности органов местного самоуправления Петропавловск-Камчатского городского округа и планируемых значениях показателей на трехлетний период в установленные законодательством Российской Федерации сроки	процент	100	100
		Объем исполненных налоговых платежей, сборов и иных платежей	процент	-	100
		Доля просроченных налоговых платежей, сборов и иных платежей в общем объеме налоговых платежей, сборов и иных платежей	процент	-	0

Приложение 2
к постановлению администрации
Петропавловск-Камчатского
городского округа
от 02.02.2018 № 173

Раздел 3. Ресурсное обеспечение реализации муниципальной программы

3.1. для наиболее полного и результативного решения поставленных задач необходимо финансирование в размере 137 866,72482 тыс. рублей, в том числе по подпрограммам: 3.1.1 подпрограмма 1: «Создание благоприятных условий для обеспечения населения Петропавловск-Камчатского городского округа услугами потребительского рынка и развития предпринимательства» 87 216,33368 тыс. рублей;

3.1.2 подпрограмма 2: «Формирование и продвижение имиджа Петропавловск-Камчатского городского округа как территории, благоприятной для развития внутреннего и въездного туризма» – 2 918,79136 тыс. рублей;

3.1.3 подпрограмма 3: «Обеспечение реализации экономической политики и инвестиционной деятельности Петропавловск-Камчатского городского округа» – 47 731,59978 тыс. рублей.

3.2. Обеспечение процесса реализации программы планируется произвести за счет бюджета Петропавловск-Камчатского городского округа, краевого бюджета, федерального бюджета, внебюджетных источников.

3.3. Привлечение финансирования из краевого бюджета возможно в рамках реализации государственной программы Камчатского края «Развитие экономики и внешнеэкономической деятельности Камчатского края», утвержденной постановлением Правительства Камчатского края от 29.11.2013 № 521-П, государственной программы Камчатского края «Развитие внутреннего и въездного туризма в Камчатском крае», утвержденной постановлением Правительства Камчатского края от 29.11.2013 № 554-П.

3.4. Ресурсное обеспечение программы:

Наименование источника	Объем финансовых средств, тыс. рублей						Описание механизма привлечения, ссылки на соглашения, другие подтверждающие документы
	всего	в том числе по годам					
		2014	2015	2016	2017	2018	
Всего в том числе:	137 866,72482	5 108,10299	47 424,61155	16 374,26558	45 262,21750	23 697,52720	
Бюджет городского округа	117 401,58483	3 547,87300	44 284,61155	15 909,35558	29 962,21750	23 697,52720	В пределах лимитов бюджетных ассигнований, предусмотренных решением о бюджете городского округа на соответствующий финансовый год и плановый период
Краевой бюджет	17 300,22999	360,22999	1 640,00000	0	15 300,00000	0	Соглашения о предоставлении субсидий из краевого бюджета бюджету Петропавловск-Камчатского городского округа на реализацию мероприятий государственных программ
Федеральный бюджет	1 664,91000	1 200,00000	0	464,91000	0	0	Соглашение о предоставлении субсидии из краевого бюджета (из средств субсидии федерального бюджета) бюджету Петропавловск-Камчатского городского округа на реализацию мероприятий государственных программ
Внебюджетные источники	1 500,00000	0	1 500,00000	0	0	0	Соглашение о предоставлении субсидии из бюджета Петропавловск-Камчатского городского округа на создание и обеспечение деятельности коворкинг центра

3.5. Объем бюджетных ассигнований на финансовое обеспечение реализации программы утверждается решением Городской Думы Петропавловск-Камчатского городского округа о бюджете Петропавловск-Камчатского городского округа по соответствующей программе и целевой статье расходов бюджета городского округа.

Приложение 3
к постановлению администрации
Петропавловск-Камчатского
городского округа
от 02.02.2018 № 173

4.28. Основными показателями эффективности реализации программных мероприятий в процессе получения планируемых результатов являются:

№	Наименование мероприятия	Наименование целевых показателей (индикаторов)	Единица измерения	Значение целевых показателей (индикаторов)					
				базовые	по годам реализации программы				
					2014	2015	2016	2017	2018
Подпрограмма 1 «Создание благоприятных условий для обеспечения населения Петропавловск-Камчатского городского округа услугами потребительского рынка и развития предпринимательства»				Цель подпрограммы: «Создание условий для обеспечения населения услугами связи, общественного питания, торговли, бытового обслуживания, сельскохозяйственной продукцией, сырьем и продовольствием, в том числе путем поддержки субъектов малого и среднего предпринимательства»					
Задача 1: предоставление финансовой поддержки субъектам малого и среднего предпринимательства (далее – субъекты МСП)									
1	Предоставление субсидий юридическим лицам (за исключением субсидий муниципальным учреждениям и унитарным предприятиям), индивидуальным предпринимателям	Количество субъектов МСП, получивших финансовую поддержку	единиц	18	11	19	13	18	16
		Объем финансовых средств, направленных на предоставление субсидий субъектам МСП	тыс. руб.	2782,19	3300,00	8309,06196	3 888,258	23 337,28700	13 855,17720
		Количество открытых коворкинг центров	единиц	-	-	1	0	0	0
		Количество субъектов МСП, воспользовавшихся услугами коворкинг центра	единиц	-	-	5	40	60	60
		Количество нестационарных торговых объектов круглогодичного размещения и мобильных торговых объектов	тыс. единиц	0,505	-	-	-	0,507	0,511
		Коэффициент «рождаемости» субъектов малого и среднего предпринимательства (количество созданных в отчетном периоде малых и средних предприятий на 1 тыс. действующих на дату окончания отчетного периода малых и средних предприятий)	единиц	21	-	-	-	24	26
	Количество субъектов малого и среднего предпринимательства (включая индивидуальных предпринимателей) в расчете на 1 тыс. человек	единиц	63	-	-	-	65	68	
Задача 2: Создание условий для продвижения товаров, работ, услуг местных производителей, в том числе обеспечение организационно-методической поддержки и размещение социальной рекламы									
2	Организация муниципальных мероприятий (смотры, конкурсы, фестивали, выставки, ярмарки, семинары, круглые столы, соревнования, праздничные мероприятия, гуляния, субботники, учения, чествование и т.п.)	Количество платных семинаров для субъектов МСП	единиц	-	1	1	1	1	1
		Количество субъектов МСП – участников платных семинаров	единиц	-	15	16	10	10	10
		Количество выставочно-ярмарочных мероприятий	единиц	5	7	8	5	5	0
		Количество участников выставочно-ярмарочных мероприятий	единиц	74	70	100	50	50	0
3	Информационные услуги (размещение в СМИ, изготовление печатной продукции, баннеров, наглядных материалов и т.п.)	Количество информационных материалов	единиц	-	3	2	2	2	2
		Количество субъектов МСП, местных товаропроизводителей, деятельность которых освещена в информационных материалах	единиц	-	5	2	2	2	2
		Количество размещенных баннеров социальной рекламы	штук	-	-	122	62	73	73
Задача 3: Координация процесса размещения рекламных конструкций									
4	Ликвидация движимого и недвижимого имущества	Количество демонтированных отдельно стоящих рекламных конструкций	штук	-	-	8	1	12	11
		Количество демонтированных рекламных конструкций на зданиях, строениях, сооружениях	квадратных метров	-	-	174,20	0	77,79	0

№	Наименование мероприятия	Наименование целевых показателей (индикаторов)	Единица измерения	Значение целевых показателей (индикаторов)					
				базовые	по годам реализации программы				
					2014	2015	2016	2017	2018
Задача 4: Организационно-методическое, информационное и правовое обеспечение реализации мероприятий подпрограммы 1 «Создание благоприятных условий для обеспечения населения Петропавловск-Камчатского городского округа услугами потребительского рынка и развития предпринимательства»									
5	Обеспечение исполнения мероприятий программ и полномочий органов администрации городского округа, в том числе выполнение государственных полномочий Камчатского края (содержание органов администрации городского округа)	Количество личных подсобных хозяйств, подлежащих переписи	единиц	229	229	143	142	0	0
		Количество личных подсобных хозяйств, занесенных в похозяйственные книги	единиц	70	108	143	80	0	0
6	Исполнение судебных актов по обращению взыскания на средства бюджета Петропавловск-Камчатского городского округа (в том числе мировых соглашений)	Исполнение судебных актов по искам о возмещении вреда, причиненного гражданину или юридическому лицу в результате незаконных действий (бездействия) органов местного самоуправления городского округа, возмещения судебных расходов, предъявленных к исполнению и подлежащих исполнению в отчетном периоде	процент	100	100	100	100	100	100
		Доля неисполненных судебных актов по искам о возмещении вреда, причиненного гражданину или юридическому лицу в результате незаконных действий (бездействия) органов местного самоуправления городского округа, возмещения судебных расходов, предъявленных к исполнению и подлежащих исполнению в отчетном периоде	процент	0	0	0	0	0	0
7	Уплата налогов, сборов и иных платежей	Объем исполненных налоговых платежей, сборов и иных платежей	Процент	-	-	-	-	100	100
		Доля просроченных налоговых платежей, сборов и иных платежей в общем объеме налоговых платежей, сборов и иных платежей	Процент	-	-	-	-	0	0
8	Осуществление капитальных вложений в объекты нежилого фонда (в том числе муниципальной и иных форм собственности)	Количество помещений, приобретенных с целью создания на их базе бизнес-инкубаторов	штук	0	0	0	1	0	0
		Количество открытых бизнес-инкубаторов	штук	0	0	0	1	0	0

Приложение 4
к постановлению администрации
Петропавловск-Камчатского
городского округа
от 02.02.2018 № 173

4.44. Основными показателями эффективности реализации программных мероприятий в процессе получения планируемых результатов являются:

№	Наименование мероприятия	Наименование целевых показателей (индикаторов)	Единица измерения	Значения целевых показателей (индикаторов)					
				Базовые (2012 год)	по годам реализации программы				
					2014	2015	2016	2017	2018
Цель подпрограммы 2: формирование и продвижение имиджа Петропавловск-Камчатского городского округа на мировом и российском туристском рынке									
Задача 1: разработка благоприятного для развития внутреннего и въездного туризма имиджа, использование и популяризация туристских ресурсов Петропавловск-Камчатского городского округа									
1	Информационные услуги (размещение в СМИ, изготовление печатной продукции, баннеров, наглядных материалов и т.п.)	Количество мероприятий, проведенных с использованием презентационной полиграфической продукции	единиц	0	2	3	4	4	0
		Количество культурно-исторических объектов, оснащенных средствами информационного сопровождения	единиц	0	14	0	0	0	0
2	Организация муниципальных мероприятий (смотры, конкурсы, фестивали, выставки, ярмарки, семинары, круглые столы, соревнования, праздничные мероприятия, гуляния, субботники, учения, чествование и т.п.)	Количество проектов, представленных на открытый творческий конкурс по созданию лучшего логотипа и слогана Петропавловска-Камчатского	единиц	0	13	-	-	-	-
		Разработка логотипа и слогана Петропавловск-Камчатского городского округа	%	0	100	-	-	-	-
Задача 2: создание условий для развития въездного и внутреннего туризма в Петропавловск-Камчатской опорной зоне туристско-рекреационного кластера Камчатского края									
3	Участие в международных, российских, региональных мероприятиях (смотрях, конкурсах, конференциях, фестивалях, выставках, соревнованиях и т.п.)	Количество мероприятий, в процессе проведения которых представлен туристско-рекреационный потенциал городского округа	единиц	0	0	2	2	2	2
		Доля туристических компаний, представляющих туристский продукт Петропавловск-Камчатского городского округа на выставочных мероприятиях к общему количеству туристических компаний Камчатского края	%	0	0	2,38	4,76	7,14	9,52

Приложение 5
к постановлению администрации
Петропавловск-Камчатского
городского округа
от 02.02.2018 № 173

4.60. Основными показателями эффективности реализации программных мероприятий в процессе получения планируемых результатов являются:

№	Наименование мероприятия	Наименование целевых показателей (индикаторов)	Единица измерения	Значение целевых показателей (индикаторов)					
				базовые	по годам реализации программы				
					2014	2015	2016	2017	2018
Подпрограмма 3 «Обеспечение реализации экономической политики и инвестиционной деятельности Петропавловск-Камчатского городского округа»									
Цель подпрограммы 3: Создание условий для реализации экономической политики и инвестиционной деятельности Петропавловск-Камчатского городского округа									
Задача 1: Формирование и обеспечение реализации документов стратегического планирования социально-экономического развития Петропавловск-Камчатского городского округа									
1	Научно-исследовательские услуги и разработка документов комплексного развития городского округа	Подготовка проекта и утверждение Программы комплексного социально-экономического развития Петропавловск-Камчатского городского округа на период 2015-2019 годов	процент	0	60	100	-	-	-
		Соответствие программы комплексного социально-экономического развития Петропавловск-Камчатского городского округа на период 2015-2019 годов установленным требованиям	процент	0	0	100	100	100	100

№	Наименование мероприятия	Наименование целевых показателей (индикаторов)	Единица измерения	Значение целевых показателей (индикаторов)					
				базовые	по годам реализации программы				
					2014	2015	2016	2017	2018
Задача 2: Внедрение Стандарта деятельности органов местного самоуправления по обеспечению благоприятного инвестиционного климата в муниципальном образовании, разработанного Агентством стратегических инициатив по продвижению новых проектов									
2	Повышение квалификации (стажировки, курсы, семинары, конференции)	Количество сотрудников, прошедших обучение в сфере привлечения инвестиций	человек	0	0	0	0	1	1
		Доля привлеченных инвестиций в общем объеме инвестиционной деятельности администрации городского округа	процент	0	0	5	10	20	20
3	Разработка и реализация документов территориального планирования	Процент выполненных работ в сфере разработки и реализации документов территориального планирования	процент	0	0	0	0	100	0
		Количество дополнительных модулей для создания полноценной АИСОГД	штук	0	0	0	0	7	0
		Площадь попадающая под разработку проекта межевания района Северо-Восток (15 квартал)	га	0	0	0	0	240,7	0
4	Информатизация	Процент выполнения работ, направленных на информатизацию АИСОГД	процент	0	0	0	0	100	100
		Векторизация сем, а также интеграция не подгруженных слоев в АИСОГД	шт	0	0	0	0	8	0
		Количество схем водоотведения и водоснабжения	шт	0	0	0	0	1	0
		Количество схем теплоснабжения	шт	0	0	0	0	1	0
		Создание электронного архива УАГИЗО для дальнейшей загрузке АИСОГД							1
Задача 3: Методическое обеспечение и координация деятельности органов администрации Петропавловск-Камчатского городского округа по формированию и реализации экономической и инвестиционной политики Петропавловск-Камчатского городского округа									
5	Обеспечение исполнения мероприятий программ и полномочий органов администрации городского округа, в том числе выполнение государственных полномочий Камчатского края (содержание органов администрации городского округа)	Соответствие муниципальных и ведомственных целевых программ требованиям, установленным для их формирования	процент	100	100	100	100	100	100
		Доля низкоэффективных и неэффективных программ в общем количестве муниципальных и ведомственных целевых программ Петропавловск-Камчатского городского округа	процент	34,6	11,1	27	18	9	9
		Количество материалов, подготовленных и направленных на информационное и методологическое обеспечение органов администрации Петропавловск-Камчатского городского округа в процессе реализации инвестиционной политики Петропавловск-Камчатского городского округа	единиц	0	6	30	30	30	30
		Мониторинг исполнения доходной части бюджета Петропавловск-Камчатского городского округа, формируемой за счет поступления налогов и неналоговых доходов в разрезе видов экономической деятельности	процент	100	100	100	100	100	100
		Доля эффективных налоговых льгот в общем количестве налоговых льгот по местным налогам	процент	100	100	100	100	100	100
		Количество заключений, представленных в Комиссию по рассмотрению тарифов на услуги муниципальных предприятий и учреждений	единиц	9	11	10	10	10	10
		Загрузка в «АРМ. Мониторинг энергоэффективности» информации о потреблении коммунальных услуг бюджетными учреждениями, управляющими компаниями и исполнению ими мероприятий по энергосбережению и повышению энергоэффективности	процент	100	100	100	100	100	100
		Доля откорректированных заявок от поступивших на установление лимитов потребления коммунальных услуг главным распорядителям бюджетных средств	процент	60	60	60	60	60	60
		Соответствие лимитов потребления коммунальных ресурсов муниципальными учреждениями фактическому объему потребления	процент	100	100	100	100	100	100
		Доля муниципальных услуг, информация о которых размещена на портале государственных и муниципальных услуг в общем количестве муниципальных услуг администрации Петропавловск-Камчатского городского округа	процент	100	100	100	100	100	100
		Доля удовлетворенных запросов органов местного самоуправления и органов государственной власти о предоставлении статистических показателей социально-экономического состояния Петропавловск-Камчатского городского округа	процент	100	100	100	100	100	100
		Разработка прогноза социально-экономического развития Петропавловск-Камчатского городского округа и пояснительной записки к нему	единиц	1	1	1	1	1	1
		Отклонение прогноза социально-экономического развития Петропавловск-Камчатского городского округа по показателям	процент	3	10	10	10	10	10
		Подготовка отчетов об итогах социально-экономического развития Петропавловск-Камчатского городского округа	единиц	4	4	4	4	4	4
Подготовка доклада о достигнутых значениях показателей для оценки эффективности деятельности органов местного самоуправления Петропавловск-Камчатского городского округа и планируемых значениях показателей на трехлетний период в установленные законодательством РФ сроки	процент	100	100	100	100	100	100		
6	Уплата налогов, сборов и иных платежей	Объем исполненных налоговых платежей, сборов и иных платежей	процент	-	-	100	100	100	100
		Доля просроченных налоговых платежей, сборов и иных платежей в общем объеме налоговых платежей, сборов	процент	-	-	0	0	0	0

Приложение 6
к постановлению администрации
Петропавловск-Камчатского
городского округа
от 02.02.2018 № 173

Приложение
к муниципальной программе
«Реализация экономической политики,
инвестиционной, межрегиональной
и международной деятельности
Петропавловск-Камчатского городского округа»,
утвержденной постановлением администрации
Петропавловск Камчатского городского округа
от 01.11.2013 № 3185

**Перечень мероприятий муниципальной программы
«Реализация экономической политики, инвестиционной, межрегиональной
и международной деятельности Петропавловск-Камчатского городского округа»**

№ п/п	Наименование мероприятия	Код целевой статьи расходов бюджета	Срок реали- зации	Объем финансирования (тыс. рублей),				Исполнители	Главные распорядители бюджетных средств, распорядители внебюджетных средств	
				всего	в том числе по источникам финансирования					
					федераль- ный бюджет	краевой бюджет	бюджет городского округа			внебюд- жетные источники
ВСЕГО по ПРОГРАММЕ:			2014-2018, в том числе по годам:	137 866.72482	1 664.91000	17 300.22999	117 401.58483	1 500.00000	Администрация Петропавловск-Камчатского городского округа, (далее – Администрация городского округа), Управление по взаимодействию с субъектами малого и среднего предпринимательства (далее – УВСМСР), Управление делами администрации Петропавловск-Камчатского городского округа (далее – Управление делами администрации Петропавловск-Камчатского городского округа (далее – Департамент), Управление экономики, Департамент по связям с общественностью администрации Петропавловск-Камчатского городского округа (далее – УЭРИО), Управление экономического развития и имущественных отношений администрации Петропавловск-Камчатского городского округа (далее – УКСМП), Управление культуры, спорта и молодежной политики администрации Петропавловск-Камчатского городского округа (далее – УКСМП), Управление архитектуры, градостроительства и земельных отношений администрации Петропавловск-Камчатского городского округа (далее – УАГИЗО)	УВСМСР, Администрация городского окру- га, Управление экономики, УЭРИО, Управ- ление делами администрации, УКСМП, УАГИЗО
			2014	5 108.10299	1 200.00000	360.22999	3 547.87300	0.00000		
			2015	47 424.61155	0.00000	1 640.00000	44 284.61155	1 500.00000		
			2016	16 374.26558	464.91000	0.00000	15 909.35558	0.00000		
			2017	45 262.21750	0.00000	15 300.00000	29 962.21750	0.00000		
			2018	23 697.52720	0.00000	0.00000	23 697.52720	0.00000		
Программные мероприятия			2016-2018, в том числе по годам:	137 866.72482	1 664.91000	17 300.22999	117 401.58483	1 500.00000	УВСМСР, Администрация городского окру- га, Управление экономики, УЭРИО, Управ- ление делами администрации, УКСМП, УАГИЗО, Департамент	УВСМСР, Администрация городского окру- га, Управление экономики, УЭРИО, Управ- ление делами администрации, УКСМП, УАГИЗО
			2014	5 108.10299	1 200.00000	360.22999	3 547.87300	0.00000		
			2015	47 424.61155	0.00000	1 640.00000	44 284.61155	1 500.00000		
			2016	16 374.26558	464.91000	0.00000	15 909.35558	0.00000		
			2017	45 262.21750	0.00000	15 300.00000	29 962.21750	0.00000		
			2018	23 697.52720	0.00000	0.00000	23 697.52720	0.00000		
Инвестиционные мероприятия			2016-2018, в том числе по годам:	0.00000	0.00000	0.00000	0.00000	0.00000	УЭРИО	УЭРИО
			2014	0.00000	0.00000	0.00000	0.00000	0.00000		
			2015	0.00000	0.00000	0.00000	0.00000	0.00000		
			2016	0.00000	0.00000	0.00000	0.00000	0.00000		
			2017	0.00000	0.00000	0.00000	0.00000	0.00000		
			2018	0.00000	0.00000	0.00000	0.00000	0.00000		

№ п/п	Наименование мероприятия	Код целевой статьи расходов бюджета	Срок реализации	Объем финансирования (тыс. рублей),					Исполнители	Главные распорядители бюджетных средств, распорядители внебюджетных средств
				всего	в том числе по источникам финансирования					
					федеральный бюджет	краевой бюджет	бюджет городского округа	внебюджетные источники		
Цель подпрограммы 1: создание условий для обеспечения населения услугами связи, общественного питания, торговли, бытового обслуживания, сельскохозяйственной продукцией, сырьем и продовольствием, в том числе путем поддержки субъектов малого и среднего предпринимательства										
ВСЕГО по ПОДПРОГРАММЕ 1 «Создание благоприятных условий для обеспечения населения Петропавловск-Камчатского городского округа услугами потребительского рынка и развития предпринимательства», в том числе:										
			2014-2018, в том числе по годам:	87 216.33368	1 664.91000	17 226.44000	66 824.98368	1 500.00000	УВСМСП, УЭРИО, УКСМП, УАГИЗО	УВСМСП, УЭРИО, УКСМП, УАГИЗО
			2014	4 536.44000	1 200.00000	286.44000	3 050.00000	0.00000		
			2015	26 388.25631	0.00000	1 640.00000	23 248.25631	1 500.00000		
			2016	11 951.76317	464.91000	0.00000	11 486.85317	0.00000		
			2017	27 642.34700	0.00000	15 300.00000	12 342.34700	0.00000		
			2018	16 697.52720	0.00000	0.00000	16 697.52720	0.00000		
Программные мероприятия										
			2014-2018, в том числе по годам:	87 216.33368	1 664.91000	17 226.44000	66 824.98368	1 500.00000	УВСМСП, УЭРИО, УКСМП, УАГИЗО	УВСМСП, УЭРИО, УКСМП, УАГИЗО
			2014	4 536.44000	1 200.00000	286.44000	3 050.00000	0.00000		
			2015	26 388.25631	0.00000	1 640.00000	23 248.25631	1 500.00000		
			2016	11 951.76317	464.91000	0.00000	11 486.85317	0.00000		
			2017	27 642.34700	0.00000	15 300.00000	12 342.34700	0.00000		
			2018	16 697.52720	0.00000	0.00000	16 697.52720	0.00000		
Инвестиционные мероприятия										
			2014-2018, в том числе по годам:	0.00000	0.00000	0.00000	0.00000	0.00000	УЭРИО	УЭРИО
			2014	0.00000	0.00000	0.00000	0.00000	0.00000		
			2015	0.00000	0.00000	0.00000	0.00000	0.00000		
			2016	0.00000	0.00000	0.00000	0.00000	0.00000		
			2017	0.00000	0.00000	0.00000	0.00000	0.00000		
			2018	0.00000	0.00000	0.00000	0.00000	0.00000		
Задача 1: предоставление финансовой поддержки субъектам малого и среднего предпринимательства (далее – субъекты МСП), организациям, образующим инфраструктуру поддержки субъектов МСП, юридическим лицам, чья деятельность направлена на развитие инфраструктуры связи на территории Петропавловск-Камчатского городского округа										
ВСЕГО по ЗАДАЧЕ 1:										
			2014-2018, в том числе по годам:	52 689.78416	1 664.91000	16 840.00000	32 684.87416	1 500.00000	УВСМСП, УЭРИО, УАГИЗО	УВСМСП, УЭРИО, УАГИЗО
			2014	3 300.00000	1 200.00000	0.00000	2 100.00000	0.00000		
			2015	8 309.06196	0.00000	1 540.00000	5 269.06196	1 500.00000		
			2016	3 888.25800	464.91000	0.00000	3 423.34800	0.00000		
			2017	23 337.28700	0.00000	15 300.00000	8 037.28700	0.00000		
			2018	13 855.17720	0.00000	0.00000	13 855.17720	0.00000		
Программные мероприятия										
			2014-2018, в том числе по годам:	52 689.78416	1 664.91000	16 840.00000	32 684.87416	1 500.00000	УВСМСП, УЭРИО, УАГИЗО	УВСМСП, УЭРИО, УАГИЗО
			2014	3 300.00000	1 200.00000	0.00000	2 100.00000	0.00000		
			2015	8 309.06196	0.00000	1 540.00000	5 269.06196	1 500.00000		
			2016	3 888.25800	464.91000	0.00000	3 423.34800	0.00000		
			2017	23 337.28700	0.00000	15 300.00000	8 037.28700	0.00000		
			2018	13 855.17720	0.00000	0.00000	13 855.17720	0.00000		
программные мероприятия										
1.1.	Предоставление субсидий юридическим лицам (за исключением субсидий муниципальным учреждениям и унитарным предприятиям), индивидуальным предпринимателям		2014-2018, в том числе по годам:	52 689.78416	1 664.91000	16 840.00000	32 684.87416	1 500.00000	УВСМСП, УЭРИО,	УВСМСП, УЭРИО,
			2014	3 300.00000	1 200.00000	0.00000	2 100.00000	0.00000		
		07 1 6000	2015	8 309.06196	0.00000	1 540.00000	5 269.06196	1 500.00000		
		07 1 60 60000	2016	3 888.25800	464.91000	0.00000	3 423.34800	0.00000		
			2017	23 337.28700	0.00000	15 300.00000	8 037.28700	0.00000		
			2018	13 855.17720	0.00000	0.00000	13 855.17720	0.00000		
1.1.1	Предоставление грантов начинающим субъектам малого предпринимательства на создание собственного бизнеса		2014-2018, в том числе по годам:	9 249.01104	1 664.91000	840.00000	6 744.10104	0.00000	УВСМСП, УЭРИО	УВСМСП, УЭРИО
		07 1 7549	2014	2 400.00000	1 200.00000	0.00000	1 200.00000	0.00000		
		07 1 6003	2015	2 340.00000	0.00000	540.00000	1 800.00000	0.00000		
		07 1 60 60030	2016	1 709.01104	464.91000	0.00000	1 244.10104	0.00000		
			2017	1 600.00000	0.00000	300.00000	1 300.00000	0.00000		
			2018	1 200.00000	0.00000	0.00000	1 200.00000	0.00000		
			2014-2018, в том числе по годам:	4 740.00000	1 200.00000	540.00000	3 000.00000	0.00000	УВСМСП	УВСМСП
		07 1 7549	2014	2 400.00000	1 200.00000	0.00000	1 200.00000	0.00000		
		07 1 6003	2015	2 340.00000	0.00000	540.00000	1 800.00000	0.00000		
		07 1 60 60030	2016	0.00000	0.00000	0.00000	0.00000	0.00000		
			2017	0.00000	0.00000	0.00000	0.00000	0.00000		
			2018	0.00000	0.00000	0.00000	0.00000	0.00000		
			2014-2018, в том числе по годам:	4 509.01104	464.91000	300.00000	3 744.10104	0.00000	УЭРИО	УЭРИО
			2014	0.00000	0.00000	0.00000	0.00000	0.00000		
			2015	0.00000	0.00000	0.00000	0.00000	0.00000		
		07 1 60 60030	2016	1 709.01104	464.91000	0.00000	1 244.10104	0.00000		
		07 1 60 L0640	2017	1 600.00000	0.00000	300.00000	1 300.00000	0.00000		
		07 1 60 50640	2018	1 200.00000	0.00000	0.00000	1 200.00000	0.00000		
		07 1 60 S006Г								
		07 1 60 4006Г								
1.1.2	Предоставление субсидий субъектам МСП на ранней стадии их деятельности в целях возмещения затрат на приобретение основных средств		2014-2018, в том числе по годам:	3 000.00000	0.00000	0.00000	3 000.00000	0.00000	УВСМСП, УЭРИО	УВСМСП, УЭРИО
		07 1 7550	2014	900.00000	0.00000	0.00000	900.00000	0.00000		
		07 1 6004	2015	1 200.00000	0.00000	0.00000	1 200.00000	0.00000		
		07 1 60 60040	2016	900.00000	0.00000	0.00000	900.00000	0.00000		
			2017	0.00000	0.00000	0.00000	0.00000	0.00000		
			2018	0.00000	0.00000	0.00000	0.00000	0.00000		

№ п/п	Наименование мероприятия	Код целевой статьи расходов бюджета	Срок реализации	Объем финансирования (тыс. рублей),				Исполнители	Главные распорядители бюджетных средств, распорядители внебюджетных средств		
				всего	в том числе по источникам финансирования						
					федеральный бюджет	краевой бюджет	бюджет городского округа			внебюджетные источники	
			2014-2018, в том числе по годам:	2 100.00000	0.00000	0.00000	2 100.00000	0.00000	УВСМСП	УВСМСП	
		07 1 7550	2014	900.00000	0.00000	0.00000	900.00000	0.00000			
		07 1 6004	2015	1 200.00000	0.00000	0.00000	1 200.00000	0.00000			
		07 1 60 60040	2016	0.00000	0.00000	0.00000	0.00000	0.00000			
			2017	0.00000	0.00000	0.00000	0.00000	0.00000			
			2018	0.00000	0.00000	0.00000	0.00000	0.00000			
			2014-2018, в том числе по годам:	900.00000	0.00000	0.00000	900.00000	0.00000	УЭРИО	УЭРИО	
			2014	0.00000	0.00000	0.00000	0.00000	0.00000			
			2015	0.00000	0.00000	0.00000	0.00000	0.00000			
		07 1 60 60040	2016	900.00000	0.00000	0.00000	900.00000	0.00000			
			2017	0.00000	0.00000	0.00000	0.00000	0.00000			
			2018	0.00000	0.00000	0.00000	0.00000	0.00000			
1.1.3	Предоставление субсидий субъектам МСП в целях возмещения части затрат, связанных с уплатой процентов по кредитам, привлеченным в российских кредитных организациях		2015-2018, в том числе по годам:	1 198.30892	0.00000	0.00000	1 198.30892	0.00000	УВСМСП, УЭРИО, УАГИЗО	УВСМСП, УЭРИО, УАГИЗО	
		07 1 7551	2014	0.00000	0.00000	0.00000	0.00000	0.00000			
		07 1 6005	2015	419.06196	0.00000	0.00000	419.06196	0.00000			
		07 1 60 60050	2016	379.24696	0.00000	0.00000	379.24696	0.00000			
				2017	0.00000	0.00000	0.00000	0.00000	0.00000		
				2018	400.00000	0.00000	0.00000	400.00000	0.00000		
				2014-2018, в том числе по годам:	634.89490	0.00000	0.00000	634.89490	0.00000	УВСМСП	УВСМСП
			07 1 7551	2014	0.00000	0.00000	0.00000	0.00000	0.00000		
			07 1 6005	2015	419.06196	0.00000	0.00000	419.06196	0.00000		
			07 1 60 60050	2016	215.83294	0.00000	0.00000	215.83294	0.00000		
				2017	0.00000	0.00000	0.00000	0.00000	0.00000		
				2018	0.00000	0.00000	0.00000	0.00000	0.00000		
				2014-2018, в том числе по годам:	163.41402	0.00000	0.00000	163.41402	0.00000	УАГИЗО	УАГИЗО
				2014	0.00000	0.00000	0.00000	0.00000	0.00000		
				2015	0.00000	0.00000	0.00000	0.00000	0.00000		
			07 1 60 60050	2016	163.41402	0.00000	0.00000	163.41402	0.00000		
				2017	0.00000	0.00000	0.00000	0.00000	0.00000		
				2018	0.00000	0.00000	0.00000	0.00000	0.00000		
				2014-2018, в том числе по годам:	400.00000	0.00000	0.00000	400.00000	0.00000	УЭРИО	УЭРИО
				2014	0.00000	0.00000	0.00000	0.00000	0.00000		
				2015	0.00000	0.00000	0.00000	0.00000	0.00000		
			07 1 60 60050	2016	0.00000	0.00000	0.00000	0.00000	0.00000		
				2017	0.00000	0.00000	0.00000	0.00000	0.00000		
				2018	400.00000	0.00000	0.00000	400.00000	0.00000		
1.1.4	Предоставление субсидии субъектам МСП в целях возмещения части затрат, связанных с приобретением оборудования для создания и (или) развития и (или) модернизации производства товаров (работ, услуг)		2015-2018, в том числе по годам:	4 500.00000	0.00000	0.00000	4 500.00000	0.00000	УВСМСП, УЭРИО	УВСМСП, УЭРИО	
		07 1 7553	2014	0.00000	0.00000	0.00000	0.00000	0.00000			
		07 1 6006	2015	1 600.00000	0.00000	0.00000	1 600.00000	0.00000			
		07 1 60 60060	2016	900.00000	0.00000	0.00000	900.00000	0.00000			
				2017	1 000.00000	0.00000	0.00000	1 000.00000	0.00000		
				2018	1 000.00000	0.00000	0.00000	1 000.00000	0.00000		
				2014-2018, в том числе по годам:	1 600.00000	0.00000	0.00000	1 600.00000	0.00000	УВСМСП	УВСМСП
			07 1 7553	2014	0.00000	0.00000	0.00000	0.00000	0.00000		
			07 1 6006	2015	1 600.00000	0.00000	0.00000	1 600.00000	0.00000		
			07 1 60 60060	2016	0.00000	0.00000	0.00000	0.00000	0.00000		
				2017	0.00000	0.00000	0.00000	0.00000	0.00000		
				2018	0.00000	0.00000	0.00000	0.00000	0.00000		
				2014-2018, в том числе по годам:	2 900.00000	0.00000	0.00000	2 900.00000	0.00000	УЭРИО	УЭРИО
				2014	0.00000	0.00000	0.00000	0.00000	0.00000		
				2015	0.00000	0.00000	0.00000	0.00000	0.00000		
			07 1 60 60060	2016	900.00000	0.00000	0.00000	900.00000	0.00000		
				2017	1 000.00000	0.00000	0.00000	1 000.00000	0.00000		
				2018	1 000.00000	0.00000	0.00000	1 000.00000	0.00000		
1.1.5		Предоставление субсидии организациям, образующим инфраструктуру поддержки субъектов МСП, на создание и обеспечение деятельности коворкинг центра		2015, в том числе по годам:	2 750.00000	0.00000	1 000.00000	250.00000	1 500.00000	УВСМСП	УВСМСП
				2014	0.00000	0.00000	0.00000	0.00000	0.00000		
			07 1 6013	2015	2 750.00000	0.00000	1 000.00000	250.00000	1 500.00000		
				2016	0.00000	0.00000	0.00000	0.00000	0.00000		
				2017	0.00000	0.00000	0.00000	0.00000	0.00000		
				2018	0.00000	0.00000	0.00000	0.00000	0.00000		
1.1.6	Предоставление субсидий субъектам МСП на создание туристической инфраструктуры		2015, в том числе по годам:	800.00000	0.00000	0.00000	800.00000	0.00000	УЭРИО	УЭРИО	
			2014	0.00000	0.00000	0.00000	0.00000	0.00000			
			2015	0.00000	0.00000	0.00000	0.00000	0.00000			
			2016	0.00000	0.00000	0.00000	0.00000	0.00000			
		07 1 60 60150	2017	400.00000	0.00000	0.00000	400.00000	0.00000			
				2018	400.00000	0.00000	0.00000	400.00000	0.00000		

№ п/п	Наименование мероприятия	Код целевой статьи расходов бюджета	Срок реализации	Объем финансирования (тыс. рублей),					Исполнители	Главные распорядители бюджетных средств, распорядители внебюджетных средств		
				всего	в том числе по источникам финансирования							
					федеральный бюджет	краевой бюджет	бюджет городского округа	внебюджетные источники				
1.1.7	Предоставление субсидии субъектам малого и среднего предпринимательства на ранней стадии их деятельности на приобретение основных средств	07 1 60 60170	2015, в том числе по годам:	3 100.00000	0.00000	0.00000	3 100.00000	0.00000	УЭРИО	УЭРИО		
			2014	0.00000	0.00000	0.00000	0.00000					
			2015	0.00000	0.00000	0.00000	0.00000					
			2016	0.00000	0.00000	0.00000	0.00000					
			2017	1 600.00000	0.00000	0.00000	1 600.00000					
1.1.8	Предоставление субсидии юридическим лицам (за исключением государственных (муниципальных) учреждений), индивидуальным предпринимателям в целях финансового обеспечения части затрат в связи с выполнением работ по развитию инфраструктуры связи территории Петропавловск-Камчатского городского округа, в частности в отдаленных районах города Петропавловска-Камчатского (Заозерный, Чапаевка, Долиновка, Нагорный) с использованием волоконно-оптических кабельных линий связи, проложенных с заглублением в грунт	07 1 60 40030	2015, в том числе по годам:	15 000.00000	0.00000	15 000.00000	0.00000	0.00000	УЭРИО	УЭРИО		
			2014	0.00000	0.00000	0.00000	0.00000					
			2015	0.00000	0.00000	0.00000	0.00000					
			2016	0.00000	0.00000	0.00000	0.00000					
			2017	15 000.00000	0.00000	15 000.00000	0.00000					
1.1.9	Предоставление субсидий субъектам малого и среднего предпринимательства на возмещение части затрат, направленных на оплату аренды за нежилое здание, расположенное на территории Петропавловск-Камчатского городского округа	07 1 60 60190	2015, в том числе по годам:	13 092.46420	0.00000	0.00000	13 092.46420	0.00000	УЭРИО	УЭРИО		
			2014	0.00000	0.00000	0.00000	0.00000					
			2015	0.00000	0.00000	0.00000	0.00000					
			2016	0.00000	0.00000	0.00000	0.00000					
			2017	3 737.28700	0.00000	0.00000	3 737.28700					
1.1.10	Предоставление субсидий субъектам МСП на поддержку социального предпринимательства	07 1 60 60140	2015, в том числе по годам:	0.00000	0.00000	0.00000	0.00000	0.00000	УЭРИО	УЭРИО		
			2014	0.00000	0.00000	0.00000	0.00000					
			2015	0.00000	0.00000	0.00000	0.00000					
			2016	0.00000	0.00000	0.00000	0.00000					
			2017	0.00000	0.00000	0.00000	0.00000					
Задача 2: Создание условий для продвижения товаров, работ, услуг местных производителей, в том числе обеспечение организационно-методической поддержки и размещение социальной рекламы												
ВСЕГО по ЗАДАЧЕ 2:			2014-2018, в том числе по годам:	13 074.09982	0.00000	386.44000	12 687.65982	0.00000	УВМСМП, УЭРИО, УКСМП, Управление делами администрации	УВМСМП, УЭРИО, УКСМП, Управление делами администрации		
			2014	1 236.44000	0.00000	286.44000	950.00000	0.00000				
			2015	3 522.89692	0.00000	100.00000	3 422.89692	0.00000				
			2016	2 964.30290	0.00000	0.00000	2 964.30290	0.00000				
			2017	3 706.06000	0.00000	0.00000	3 706.06000	0.00000				
Программные мероприятия			2014-2018, в том числе по годам:	13 074.09982	0.00000	386.44000	12 687.65982	0.00000	УВМСМП, УЭРИО, УКСМП, Управление делами администрации	УВМСМП, УЭРИО, УКСМП, Управление делами администрации		
			2014	1 236.44000	0.00000	286.44000	950.00000	0.00000				
			2015	3 522.89692	0.00000	100.00000	3 422.89692	0.00000				
			2016	2 964.30290	0.00000	0.00000	2 964.30290	0.00000				
			2017	3 706.06000	0.00000	0.00000	3 706.06000	0.00000				
программные мероприятия												
2.1	Организация муниципальных мероприятий (смотры, конкурсы, фестивали, выставки, ярмарки, семинары, круглые столы, соревнования, праздничные мероприятия, гуляния, субботники, учения, чествование и т.п.)	07 1 2600 07 1 4006 07 1 26 26000	2014-2018, в том числе по годам:	2 939.41263	0.00000	300.00000	2 639.41263	0.00000	УВМСМП, УЭРИО	УВМСМП, УЭРИО		
			2014	1 000.03500	0.00000	200.00000	800.03500	0.00000				
			2015	900.00000	0.00000	100.00000	800.00000	0.00000				
			2016	639.57763	0.00000	0.00000	639.57763	0.00000				
			2017	299.80000	0.00000	0.00000	299.80000	0.00000				
2.1.1	Организация семинаров для субъектов МСП по актуальным вопросам осуществления предпринимательской деятельности с участием сторонних организаций, в том числе контролирующих органов	07 1 2601 07 1 26 26010	2014-2018, в том числе по годам:	496.97500	0.00000	0.00000	496.97500	0.00000	УВМСМП, УЭРИО	УВМСМП, УЭРИО		
			2014	97.17500	0.00000	0.00000	97.17500	0.00000				
			2015	100.00000	0.00000	0.00000	100.00000	0.00000				
			2016	99.90000	0.00000	0.00000	99.90000	0.00000				
			2017	99.90000	0.00000	0.00000	99.90000	0.00000				
			07 1 26 26010	2018	100.00000	0.00000	0.00000	100.00000	0.00000			
				2014-2018, в том числе по годам:	197.17500	0.00000	0.00000	197.17500	0.00000	УВМСМП	УВМСМП	
				2014	97.17500	0.00000	0.00000	97.17500	0.00000			
				2015	100.00000	0.00000	0.00000	100.00000	0.00000			
			2016	0.00000	0.00000	0.00000	0.00000	0.00000				
			07 1 26 26010	2014-2018, в том числе по годам:	2017	0.00000	0.00000	0.00000	0.00000	0.00000	УЭРИО	УЭРИО
					2018	0.00000	0.00000	0.00000	0.00000	0.00000		
					2014	0.00000	0.00000	0.00000	0.00000	0.00000		
2015	0.00000	0.00000			0.00000	0.00000	0.00000					
2016	99.90000	0.00000			0.00000	99.90000	0.00000					
07 1 26 26010	2014-2018, в том числе по годам:	2017	99.90000	0.00000	0.00000	99.90000	0.00000	УЭРИО	УЭРИО			
		2018	100.00000	0.00000	0.00000	100.00000	0.00000					
		2014	0.00000	0.00000	0.00000	0.00000	0.00000					

№ п/п	Наименование мероприятия	Код целевой статьи расходов бюджета	Срок реализации	Объем финансирования (тыс. рублей),				Исполнители	Главные распорядители бюджетных средств, распорядители внебюджетных средств			
				всего	в том числе по источникам финансирования							
					федеральный бюджет	краевой бюджет	бюджет городского округа			внебюджетные источники		
2.1.2	Организация проведения выставочно-ярмарочных мероприятий		2014-2018, в том числе по годам:	2 442.43763	0.00000	300.00000	2 142.43763	0.00000	УВСМСП, УЭРИО	УВСМСП, УЭРИО		
		07 1 7559	2014	902.86000	0.00000	200.00000	702.86000	0.00000				
		07 1 2602 07 1 4006	2015	800.00000	0.00000	100.00000	700.00000	0.00000				
		07 1 26 26020		2016	539.67763	0.00000	0.00000	539.67763	0.00000	УВСМСП	УВСМСП	
				2017	199.90000	0.00000	0.00000	199.90000	0.00000			
				2018	0.00000	0.00000	0.00000	0.00000	0.00000			
				2014-2018, в том числе по годам:	1 702.86000	0.00000	300.00000	1 402.86000	0.00000	УВСМСП	УВСМСП	
				07 1 7559	2014	902.86000	0.00000	200.00000	702.86000			0.00000
				07 1 2602 07 1 4006	2015	800.00000	0.00000	100.00000	700.00000			0.00000
		07 1 26 26020		2016	0.00000	0.00000	0.00000	0.00000	0.00000	УЭРИО	УЭРИО	
				2017	0.00000	0.00000	0.00000	0.00000	0.00000			
				2018	0.00000	0.00000	0.00000	0.00000	0.00000			
				2014-2018, в том числе по годам:	739.57763	0.00000	0.00000	739.57763	0.00000	УЭРИО	УЭРИО	
				2014	0.00000	0.00000	0.00000	0.00000	0.00000			
				2015	0.00000	0.00000	0.00000	0.00000	0.00000			
07 1 26 26020		2016	539.67763	0.00000	0.00000	539.67763	0.00000	УВСМСП, УЭРИО, УКСМП, Управление делами администрации	УВСМСП, УЭРИО, УКСМП, Управление делами администрации			
		2017	199.90000	0.00000	0.00000	199.90000	0.00000					
		2018	0.00000	0.00000	0.00000	0.00000	0.00000					
2.2	Информационные услуги (размещение в СМИ, изготовление печатной продукции, баннеров, наглядных материалов и т.п.)		2014-2018, в том числе по годам:	10 134.68719	0.00000	86.44000	10 048.24719	0.00000	УВСМСП, УЭРИО, УКСМП, Управление делами администрации	УВСМСП, УЭРИО, УКСМП, Управление делами администрации		
		07 1 2500	2014	236.40500	0.00000	86.44000	149.96500	0.00000				
		07 1 25 25000	2015	2 622.89692	0.00000	0.00000	2 622.89692	0.00000				
		07 1 25 25000		2016	2 324.72527	0.00000	0.00000	2 324.72527	0.00000	УВСМСП, УЭРИО	УВСМСП, УЭРИО	
				2017	3 406.26000	0.00000	0.00000	3 406.26000	0.00000			
				2018	1 544.40000	0.00000	0.00000	1 544.40000	0.00000			
				2014-2018, в том числе по годам:	1 017.10500	0.00000	86.44000	930.66500	0.00000	УВСМСП, УЭРИО	УВСМСП, УЭРИО	
				07 1 7558	2014	236.40500	0.00000	86.44000	149.96500			0.00000
				07 1 2501	2015	155.00000	0.00000	0.00000	155.00000			0.00000
		07 1 25 25010		2016	120.00000	0.00000	0.00000	120.00000	0.00000	УВСМСП	УВСМСП	
				2017	245.30000	0.00000	0.00000	245.30000	0.00000			
				2018	260.40000	0.00000	0.00000	260.40000	0.00000			
				2014-2018, в том числе по годам:	391.40500	0.00000	86.44000	304.96500	0.00000	УВСМСП	УВСМСП	
				07 1 7558	2014	236.40500	0.00000	86.44000	149.96500			0.00000
				07 1 2501	2015	155.00000	0.00000	0.00000	155.00000			0.00000
07 1 25 25010		2016	0.00000	0.00000	0.00000	0.00000	0.00000	УЭРИО	УЭРИО			
		2017	0.00000	0.00000	0.00000	0.00000	0.00000					
		2018	0.00000	0.00000	0.00000	0.00000	0.00000					
		2014-2018, в том числе по годам:	625.70000	0.00000	0.00000	625.70000	0.00000	УЭРИО	УЭРИО			
		2014	0.00000	0.00000	0.00000	0.00000	0.00000					
		2015	0.00000	0.00000	0.00000	0.00000	0.00000					
07 1 25 25010		2016	120.00000	0.00000	0.00000	120.00000	0.00000	УВСМСП, УКСМП, Управление делами администрации	УВСМСП, УКСМП, Управление делами администрации			
		2017	245.30000	0.00000	0.00000	245.30000	0.00000					
		2018	260.40000	0.00000	0.00000	260.40000	0.00000					
2.2.2	Изготовление и размещение социальной рекламы в целях реализации исполнительно-распорядительных полномочий администрации Петропавловск-Камчатского городского округа		2015-2018, в том числе по годам:	9 117.58219	0.00000	0.00000	9 117.58219	0.00000	УВСМСП, УКСМП, Управление делами администрации	УВСМСП, УКСМП, Управление делами администрации		
		07 1 2502	2014	0.00000	0.00000	0.00000	0.00000	0.00000				
		07 1 25 25020	2015	2 467.89692	0.00000	0.00000	2 467.89692	0.00000				
		07 1 25 25020		2016	2 204.72527	0.00000	0.00000	2 204.72527	0.00000	УВСМСП	УВСМСП	
				2017	3 160.96000	0.00000	0.00000	3 160.96000	0.00000			
				2018	1 284.00000	0.00000	0.00000	1 284.00000	0.00000			
				2014-2018, в том числе по годам:	3 438.62035	0.00000	0.00000	3 438.62035	0.00000	УВСМСП	УВСМСП	
				07 1 7558	2014	0.00000	0.00000	0.00000	0.00000			0.00000
				07 1 2501	2015	2 467.89692	0.00000	0.00000	2 467.89692			0.00000
		07 1 25 25020		2016	970.72343	0.00000	0.00000	970.72343	0.00000	Управление делами администрации	Управление делами администрации	
				2017	0.00000	0.00000	0.00000	0.00000	0.00000			
				2018	0.00000	0.00000	0.00000	0.00000	0.00000			
				2014-2018, в том числе по годам:	3 869.96000	0.00000	0.00000	3 869.96000	0.00000	Управление делами администрации	Управление делами администрации	
				2014	0.00000	0.00000	0.00000	0.00000	0.00000			
				2015	0.00000	0.00000	0.00000	0.00000	0.00000			
07 1 25 25020		2016	0.00000	0.00000	0.00000	0.00000	0.00000	УКСМП	УКСМП			
		2017	2 585.96000	0.00000	0.00000	2 585.96000	0.00000					
		2018	1 284.00000	0.00000	0.00000	1 284.00000	0.00000					
		2014-2018, в том числе по годам:	1 809.00184	0.00000	0.00000	1 809.00184	0.00000	УКСМП	УКСМП			
		2014	0.00000	0.00000	0.00000	0.00000	0.00000					
		2015	0.00000	0.00000	0.00000	0.00000	0.00000					
07 1 25 25020		2016	1 234.00184	0.00000	0.00000	1 234.00184	0.00000	УКСМП	УКСМП			
		2017	575.00000	0.00000	0.00000	575.00000	0.00000					
		2018	0.00000	0.00000	0.00000	0.00000	0.00000					

№ п/п	Наименование мероприятия	Код целевой статьи расходов бюджета	Срок реализации	Объем финансирования (тыс. рублей),				Исполнители	Главные распорядители бюджетных средств, распорядители внебюджетных средств	
				всего	в том числе по источникам финансирования					
					федеральный бюджет	краевой бюджет	бюджет городского округа			внебюджетные источники
Задача 3: Координация процесса размещения рекламных конструкций										
ВСЕГО по ЗАДАЧЕ 3:			2015-2018, в том числе по годам:	2 736.95000	0.00000	0.00000	2 736.95000	0.00000	УВСМСП, УАГИЗО	УВСМСП, УАГИЗО
			2014	0.00000	0.00000	0.00000	0.00000	0.00000		
			2015	640.00000	0.00000	0.00000	640.00000	0.00000		
			2016	300.00000	0.00000	0.00000	300.00000	0.00000		
			2017	599.00000	0.00000	0.00000	599.00000	0.00000		
			2018	1 197.95000	0.00000	0.00000	1 197.95000	0.00000		
Программные мероприятия			2015-2018, в том числе по годам:	2 736.95000	0.00000	0.00000	2 736.95000	0.00000	УВСМСП, УАГИЗО	УВСМСП, УАГИЗО
			2014	0.00000	0.00000	0.00000	0.00000	0.00000		
			2015	640.00000	0.00000	0.00000	640.00000	0.00000		
			2016	300.00000	0.00000	0.00000	300.00000	0.00000		
			2017	599.00000	0.00000	0.00000	599.00000	0.00000		
			2018	1 197.95000	0.00000	0.00000	1 197.95000	0.00000		
программные мероприятия										
3.1	Ликвидация движимого и недвижимого имущества		2015-2018, в том числе по годам:	2 736.95000	0.00000	0.00000	2 736.95000	0.00000	УВСМСП, УАГИЗО	УВСМСП, УАГИЗО
			2014	0.00000	0.00000	0.00000	0.00000	0.00000		
		07 1 1900	2015	640.00000	0.00000	0.00000	640.00000	0.00000		
		07 1 19 19000	2016	300.00000	0.00000	0.00000	300.00000	0.00000		
			2017	599.00000	0.00000	0.00000	599.00000	0.00000		
			2018	1 197.95000	0.00000	0.00000	1 197.95000	0.00000		
3.1.1	Демонтаж, хранение и в необходимых случаях уничтожение рекламных конструкций, установленных и (или) эксплуатируемых на территории Петропавловск-Камчатского городского округа без разрешения, срок действия которых не истек		2015-2018, в том числе по годам:	2 736.95000	0.00000	0.00000	2 736.95000	0.00000	УВСМСП, УАГИЗО	УВСМСП, УАГИЗО
			2014	0.00000	0.00000	0.00000	0.00000	0.00000		
		07 1 1901	2015	640.00000	0.00000	0.00000	640.00000	0.00000		
		07 1 19 19010	2016	300.00000	0.00000	0.00000	300.00000	0.00000		
			2017	599.00000	0.00000	0.00000	599.00000	0.00000		
			2018	1 197.95000	0.00000	0.00000	1 197.95000	0.00000		
			2015-2018, в том числе по годам:	640.00000	0.00000	0.00000	640.00000	0.00000	УВСМСП	УВСМСП
			2014	0.00000	0.00000	0.00000	0.00000	0.00000		
		07 1 1901	2015	640.00000	0.00000	0.00000	640.00000	0.00000		
		07 1 19 19010	2016	0.00000	0.00000	0.00000	0.00000	0.00000		
			2017	0.00000	0.00000	0.00000	0.00000	0.00000		
			2018	0.00000	0.00000	0.00000	0.00000	0.00000		
			2015-2018, в том числе по годам:	2 096.95000	0.00000	0.00000	2 096.95000	0.00000	УАГИЗО	УАГИЗО
			2014	0.00000	0.00000	0.00000	0.00000	0.00000		
		07 1 1901	2015	0.00000	0.00000	0.00000	0.00000	0.00000		
		07 1 19 19010	2016	300.00000	0.00000	0.00000	300.00000	0.00000		
			2017	599.00000	0.00000	0.00000	599.00000	0.00000		
			2018	1 197.95000	0.00000	0.00000	1 197.95000	0.00000		
Задача 4: Организационно-методическое, информационное и правовое обеспечение реализации мероприятий подпрограммы 1 «Создание благоприятных условий для обеспечения населения Петропавловск-Камчатского городского округа услугами потребительского рынка и развития предпринимательства»										
ВСЕГО по ЗАДАЧЕ 4:			2015-2018, в том числе по годам:	18 715.49970	0.00000	0.00000	18 715.49970	0.00000	УВСМСП, УЭРИО	УВСМСП, УЭРИО
			2014	0.00000	0.00000	0.00000	0.00000	0.00000		
			2015	13 916.29743	0.00000	0.00000	13 916.29743	0.00000		
			2016	4 799.20227	0.00000	0.00000	4 799.20227	0.00000		
			2017	0.00000	0.00000	0.00000	0.00000	0.00000		
			2018	0.00000	0.00000	0.00000	0.00000	0.00000		
Программные мероприятия			2015-2018, в том числе по годам:	18 715.49970	0.00000	0.00000	18 715.49970	0.00000	УВСМСП, УЭРИО	УВСМСП, УЭРИО
			2014	0.00000	0.00000	0.00000	0.00000	0.00000		
			2015	13 916.29743	0.00000	0.00000	13 916.29743	0.00000		
			2016	4 799.20227	0.00000	0.00000	4 799.20227	0.00000		
			2017	0.00000	0.00000	0.00000	0.00000	0.00000		
			2018	0.00000	0.00000	0.00000	0.00000	0.00000		
программные мероприятия										
4.1	Обеспечение исполнения мероприятий программ и полномочий органов администрации городского округа, в том числе выполнение государственных полномочий Камчатского края (содержание органов администрации городского округа)		2015-2018, в том числе по годам:	17 633.87238	0.00000	0.00000	17 633.87238	0.00000	УВСМСП, УЭРИО	УВСМСП, УЭРИО
			2014	0.00000	0.00000	0.00000	0.00000	0.00000		
		07 1 1600	2015	13 901.29743	0.00000	0.00000	13 901.29743	0.00000		
		07 1 16 16000	2016	3 732.57495	0.00000	0.00000	3 732.57495	0.00000		
			2017	0.00000	0.00000	0.00000	0.00000	0.00000		
			2018	0.00000	0.00000	0.00000	0.00000	0.00000		
4.1.1	Обеспечение деятельности органов администрации Петропавловск-Камчатского городского округа в части исполнения функций муниципальной службы		2015-2018, в том числе по годам:	16 768.13232	0.00000	0.00000	16 768.13232	0.00000	УВСМСП	УВСМСП
			2014	0.00000	0.00000	0.00000	0.00000	0.00000		
		07 1 1601	2015	13 239.23307	0.00000	0.00000	13 239.23307	0.00000		
		07 1 16 16010	2016	3 528.89925	0.00000	0.00000	3 528.89925	0.00000		
			2017	0.00000	0.00000	0.00000	0.00000	0.00000		
			2018	0.00000	0.00000	0.00000	0.00000	0.00000		

№ п/п	Наименование мероприятия	Код целевой статьи расходов бюджета	Срок реализации	Объем финансирования (тыс. рублей),				Исполнители	Главные распорядители бюджетных средств, распорядители внебюджетных средств			
				всего	в том числе по источникам финансирования							
					федеральный бюджет	краевой бюджет	бюджет городского округа			внебюджетные источники		
4.1.2	Обеспечение деятельности органов администрации Петропавловск-Камчатского городского округа в части исполнения функций, не связанных с муниципальной службой		2015-2018, в том числе по годам:	614.08806	0.00000	0.00000	614.08806	0.00000	УВМССП	УВМССП		
			2014	0.00000	0.00000	0.00000	0.00000					
			07 1 1602	2015	537.06436	0.00000	0.00000	537.06436			0.00000	
			07 1 16 16020	2016	77.02370	0.00000	0.00000	77.02370			0.00000	
				2017	0.00000	0.00000	0.00000	0.00000			0.00000	
4.1.3	Организация учета личных подсобных хозяйств граждан		2015-2018, в том числе по годам:	227.62200	0.00000	0.00000	227.62200	0.00000	УВМССП, УЭРИО	УВМССП, УЭРИО		
			2014	0.00000	0.00000	0.00000	0.00000					
			07 1 1606	2015	125.00000	0.00000	0.00000	125.00000			0.00000	
			07 1 16 16060	2016	102.62200	0.00000	0.00000	102.62200			0.00000	
				2017	0.00000	0.00000	0.00000	0.00000			0.00000	
				2018	0.00000	0.00000	0.00000	0.00000	0.00000			
			07 1 16 16060	2014-2018, в том числе по годам:	125.00000	0.00000	0.00000	125.00000	0.00000	УВМССП	УВМССП	
				2014	0.00000	0.00000	0.00000	0.00000				
				07 1 1606	2015	125.00000	0.00000	0.00000	125.00000			0.00000
				07 1 16 16060	2016	0.00000	0.00000	0.00000	0.00000			0.00000
			2017		0.00000	0.00000	0.00000	0.00000	0.00000			
			2018		0.00000	0.00000	0.00000	0.00000	0.00000			
			4.1.4	Обеспечение деятельности консультационного пункта для субъектов малого и среднего предпринимательства по принципу «одного окна»		2015-2018, в том числе по годам:	24.03000	0.00000	0.00000	24.03000	0.00000	УЭРИО
2014	0.00000	0.00000				0.00000	0.00000					
2015	0.00000	0.00000				0.00000	0.00000					
07 1 16 16100	2016	24.03000				0.00000	0.00000	24.03000	0.00000			
	2017	0.00000				0.00000	0.00000	0.00000	0.00000			
07 1 16 16060	2014-2018, в том числе по годам:	102.62200				0.00000	0.00000	102.62200	0.00000	УЭРИО	УЭРИО	
	2014	0.00000				0.00000	0.00000	0.00000				
	07 1 1606	2015				125.00000	0.00000	0.00000	125.00000			0.00000
	07 1 16 16060	2016				102.62200	0.00000	0.00000	102.62200			0.00000
2017		0.00000	0.00000	0.00000	0.00000	0.00000						
2018		0.00000	0.00000	0.00000	0.00000	0.00000						
4.2	Исполнение судебных актов по обращению взыскания на средства бюджета Петропавловск-Камчатского городского округа (в том числе мировых соглашений)		2017-2018, в том числе по годам:	1 081.62732	0.00000	0.00000	1 081.62732	0.00000	УВМССП	УВМССП		
			2014	0.00000	0.00000	0.00000	0.00000					
			07 1 1700	2015	15.00000	0.00000	0.00000	15.00000			0.00000	
			07 1 17 17000	2016	1 066.62732	0.00000	0.00000	1 066.62732			0.00000	
				2017	0.00000	0.00000	0.00000	0.00000			0.00000	
			2018	0.00000	0.00000	0.00000	0.00000	0.00000				
			Задача 5: создание условий для устойчивого развития предприятий на начальном этапе их деятельности									
			ВСЕГО по ЗАДАЧЕ 5:		2015-2018, в том числе по годам:	0.00000	0.00000	0.00000	0.00000	0.00000	УЭРИО	УЭРИО
					2014	0.00000	0.00000	0.00000	0.00000			
					2015	0.00000	0.00000	0.00000	0.00000			
					2016	0.00000	0.00000	0.00000	0.00000			
2017	0.00000	0.00000			0.00000	0.00000						
2018	0.00000	0.00000			0.00000	0.00000						
Инвестиционные мероприятия			2015-2018, в том числе по годам:	0.00000	0.00000	0.00000	0.00000	0.00000	УЭРИО	УЭРИО		
			2014	0.00000	0.00000	0.00000	0.00000					
			2015	0.00000	0.00000	0.00000	0.00000					
			2016	0.00000	0.00000	0.00000	0.00000					
			2017	0.00000	0.00000	0.00000	0.00000					
			2018	0.00000	0.00000	0.00000	0.00000					
Цель подпрограммы 2: формирование и продвижение имиджа Петропавловск-Камчатского городского округа на мировом и российском туристском рынке												
ВСЕГО по ПОДПРОГРАММЕ 2: «Формирование и продвижение имиджа Петропавловск-Камчатского городского округа как территории, благоприятной для развития внутреннего и въездного туризма», в том числе:			2014-2018, в том числе по годам:	2 918.79136	0.00000	73.78999	2 845.00137	0.00000	Департамент, Управление делами администрации, Управление экономики, УЭРИО	Администрация городского округа, Управление делами администрации, Управление экономики, УЭРИО		
			2014	571.66299	0.00000	73.78999	497.87300	0.00000				
			2015	1 174.80600	0.00000	0.00000	1 174.80600	0.00000				
			2016	1 002.32237	0.00000	0.00000	1 002.32237	0.00000				
			2017	170.00000	0.00000	0.00000	170.00000	0.00000				
			2018	0.00000	0.00000	0.00000	0.00000	0.00000				
Программные мероприятия			2014-2018, в том числе по годам:	2 918.79136	0.00000	73.78999	2 845.00137	0.00000	Департамент, Управление делами администрации, Управление экономики, УЭРИО	Администрация городского округа, Управление делами администрации, Управление экономики, УЭРИО		
			2014	571.66299	0.00000	73.78999	497.87300	0.00000				
			2015	1 174.80600	0.00000	0.00000	1 174.80600	0.00000				
			2016	1 002.32237	0.00000	0.00000	1 002.32237	0.00000				
			2017	170.00000	0.00000	0.00000	170.00000	0.00000				
			2018	0.00000	0.00000	0.00000	0.00000	0.00000				

№ п/п	Наименование мероприятия	Код целевой статьи расходов бюджета	Срок реализации	Объем финансирования (тыс. рублей),				Исполнители	Главные распорядители бюджетных средств, распорядители внебюджетных средств	
				всего	в том числе по источникам финансирования					
					федеральный бюджет	краевой бюджет	бюджет городского округа			внебюджетные источники
Задача 1: Разработка благоприятного для развития внутреннего и въездного туризма имиджа, использование и популяризация туристских ресурсов Петропавловск-Камчатского городского округа										
ВСЕГО по ЗАДАЧЕ 1:			2014-2018, в том числе по годам:	1 053.78299	0.00000	73.78999	979.99300	0.00000	Департамент, Управление делами администрации, УЭРИО	Администрация городского округа, Управление делами администрации, УЭРИО
			2014	571.66299	0.00000	73.78999	497.87300	0.00000		
			2015	250.72000	0.00000	0.00000	250.72000	0.00000		
			2016	61.40000	0.00000	0.00000	61.40000	0.00000		
			2017	170.00000	0.00000	0.00000	170.00000	0.00000		
			2018	0.00000	0.00000	0.00000	0.00000	0.00000		
Программные мероприятия			2014-2018, в том числе по годам:	1 053.78299	0.00000	73.78999	979.99300	0.00000	Департамент, Управление делами администрации, УЭРИО	Администрация городского округа, Управление делами администрации, УЭРИО
			2014	571.66299	0.00000	73.78999	497.87300	0.00000		
			2015	250.72000	0.00000	0.00000	250.72000	0.00000		
			2016	61.40000	0.00000	0.00000	61.40000	0.00000		
			2017	170.00000	0.00000	0.00000	170.00000	0.00000		
			2018	0.00000	0.00000	0.00000	0.00000	0.00000		
программные мероприятия										
1.1	Информационные услуги (размещение в СМИ, изготовление печатной продукции, баннеров, наглядных материалов и т.п.)		2014-2018, в том числе по годам:	1 003.78299	0.00000	73.78999	929.99300	0.00000	Департамент, Управление делами администрации, УЭРИО	Администрация городского округа, Управление делами администрации, УЭРИО
			2014	521.66299	0.00000	73.78999	447.87300	0.00000		
		07 2 2500	2015	250.72000	0.00000	0.00000	250.72000	0.00000		
		07 2 25 25000	2016	61.40000	0.00000	0.00000	61.40000	0.00000		
			2017	170.00000	0.00000	0.00000	170.00000	0.00000		
			2018	0.00000	0.00000	0.00000	0.00000	0.00000		
			2014, в том числе по годам:	521.66299	0.00000	73.78999	447.87300	0.00000	Департамент	Администрация городского округа
			2014	521.66299	0.00000	73.78999	447.87300	0.00000		
			2015	0.00000	0.00000	0.00000	0.00000	0.00000		
			2016	0.00000	0.00000	0.00000	0.00000	0.00000		
			2017	0.00000	0.00000	0.00000	0.00000	0.00000		
			2018	0.00000	0.00000	0.00000	0.00000	0.00000		
			2015-2018, в том числе по годам:	166.40000	0.00000	0.00000	166.40000	0.00000	Управление делами администрации	Управление делами администрации
			2014	0.00000	0.00000	0.00000	0.00000	0.00000		
		07 2 2500	2015	105.00000	0.00000	0.00000	105.00000	0.00000		
		0722525000	2016	61.40000	0.00000	0.00000	61.40000	0.00000		
			2017	0.00000	0.00000	0.00000	0.00000	0.00000		
			2018	0.00000	0.00000	0.00000	0.00000	0.00000		
			2015, в том числе по годам:	315.72000	0.00000	0.00000	315.72000	0.00000	УЭРИО	УЭРИО
			2014	0.00000	0.00000	0.00000	0.00000	0.00000		
07 2 2500	2015	145.72000	0.00000	0.00000	145.72000	0.00000				
	2016	0.00000	0.00000	0.00000	0.00000	0.00000				
07 2 25 25000	2017	170.00000	0.00000	0.00000	170.00000	0.00000				
	2018	0.00000	0.00000	0.00000	0.00000	0.00000				
1.1.1	Издание презентационной полиграфической продукции о туристских ресурсах Петропавловск-Камчатского городского округа		2014-2018, в том числе по годам:	779.99300	0.00000	0.00000	779.99300	0.00000	Департамент, Управление делами администрации, УЭРИО	Администрация городского округа, Управление делами администрации, УЭРИО
			2014	297.87300	0.00000	0.00000	297.87300	0.00000		
			2015	250.72000	0.00000	0.00000	250.72000	0.00000		
			2016	61.40000	0.00000	0.00000	61.40000	0.00000		
			2017	170.00000	0.00000	0.00000	170.00000	0.00000		
			2018	0.00000	0.00000	0.00000	0.00000	0.00000		
			2014, в том числе по годам:	297.87300	0.00000	0.00000	297.87300	0.00000	Департамент	Администрация городского округа
		07 2 7587	2014	297.87300	0.00000	0.00000	297.87300	0.00000		
			2015	0.00000	0.00000	0.00000	0.00000	0.00000		
			2016	0.00000	0.00000	0.00000	0.00000	0.00000		
			2017	0.00000	0.00000	0.00000	0.00000	0.00000		
			2018	0.00000	0.00000	0.00000	0.00000	0.00000		
			2015, в том числе по годам:	315.72000	0.00000	0.00000	315.72000	0.00000	УЭРИО	УЭРИО
			2014	0.00000	0.00000	0.00000	0.00000	0.00000		
		07 2 2503	2015	145.72000	0.00000	0.00000	145.72000	0.00000		
			2016	0.00000	0.00000	0.00000	0.00000	0.00000		
		07 2 25 25030	2017	170.00000	0.00000	0.00000	170.00000	0.00000		
			2018	0.00000	0.00000	0.00000	0.00000	0.00000		
			2015-2018, в том числе по годам:	166.40000	0.00000	0.00000	166.40000	0.00000	Управление делами администрации	Управление делами администрации
			2014	0.00000	0.00000	0.00000	0.00000	0.00000		
07 2 2503	2015	105.00000	0.00000	0.00000	105.00000	0.00000				
07 2 25 25030	2016	61.40000	0.00000	0.00000	61.40000	0.00000				
	2017	0.00000	0.00000	0.00000	0.00000	0.00000				
	2018	0.00000	0.00000	0.00000	0.00000	0.00000				

№ п/п	Наименование мероприятия	Код целевой статьи расходов бюджета	Срок реализации	Объем финансирования (тыс. рублей),					Исполнители	Главные распорядители бюджетных средств, распорядители внебюджетных средств
				всего	в том числе по источникам финансирования					
					федеральный бюджет	краевой бюджет	бюджет городского округа	внебюджетные источники		
1.1.2	Оснащение информационными табличками с QR-кодами культурно-исторических объектов Петропавловск-Камчатского городского округа	07 2 7583	2014, в том числе по годам:	223.78999	0.00000	73.78999	150.00000	0.00000	Департамент	Администрация городского округа
			2014	223.78999	0.00000	73.78999	150.00000	0.00000		
			2015	0.00000	0.00000	0.00000	0.00000	0.00000		
			2016	0.00000	0.00000	0.00000	0.00000	0.00000		
			2017	0.00000	0.00000	0.00000	0.00000	0.00000		
			2018	0.00000	0.00000	0.00000	0.00000	0.00000		
1.2	Организация муниципальных мероприятий (смотры, конкурсы, фестивали, выставки, ярмарки, семинары, круглые столы, соревнования, праздничные мероприятия, гуляния, субботники, учения, чествование и т.п.)		2014, в том числе по годам:	50.00000	0.00000	0.00000	50.00000	0.00000	Департамент	Администрация городского округа
			2014	50.00000	0.00000	0.00000	50.00000	0.00000		
			2015	0.00000	0.00000	0.00000	0.00000	0.00000		
			2016	0.00000	0.00000	0.00000	0.00000	0.00000		
			2017	0.00000	0.00000	0.00000	0.00000	0.00000		
			2018	0.00000	0.00000	0.00000	0.00000	0.00000		
1.2.1	Разработка логотипа и слогана Петропавловск-Камчатского городского округа	07 2 7582	2014, в том числе по годам:	50.00000	0.00000	0.00000	50.00000	0.00000	Департамент	Администрация городского округа
			2014	50.00000	0.00000	0.00000	50.00000	0.00000		
			2015	0.00000	0.00000	0.00000	0.00000	0.00000		
			2016	0.00000	0.00000	0.00000	0.00000	0.00000		
			2017	0.00000	0.00000	0.00000	0.00000	0.00000		
			2018	0.00000	0.00000	0.00000	0.00000	0.00000		
Задача 2: создание условий для развития въездного и внутреннего туризма в Петропавловск-Камчатской опорной зоне туристско-рекреационного кластера Камчатского края										
ВСЕГО по ЗАДАЧЕ 2:			2015-2018, в том числе по годам:	1 865.00837	0.00000	0.00000	1 865.00837	0.00000	Управление делами администрации, Управление экономики, УЭРИО	Управление делами администрации, Управление экономики, УЭРИО
			2014	0.00000	0.00000	0.00000	0.00000			
			2015	924.08600	0.00000	0.00000	924.08600			
			2016	940.92237	0.00000	0.00000	940.92237			
			2017	0.00000	0.00000	0.00000	0.00000			
			2018	0.00000	0.00000	0.00000	0.00000			
Программные мероприятия			2015-2018, в том числе по годам:	1 865.00837	0.00000	0.00000	1 865.00837	0.00000	Управление делами администрации, Управление экономики, УЭРИО	Управление делами администрации, Управление экономики, УЭРИО
			2014	0.00000	0.00000	0.00000	0.00000			
			2015	924.08600	0.00000	0.00000	924.08600			
			2016	940.92237	0.00000	0.00000	940.92237			
			2017	0.00000	0.00000	0.00000	0.00000			
			2018	0.00000	0.00000	0.00000	0.00000			
программные мероприятия										
2.1	Участие в международных, российских, региональных мероприятиях (смотре, конкурсах, конференциях, фестивалях, выставках, соревнованиях и т.п.)	07 2 6300	2015-2018, в том числе по годам:	1 865.00837	0.00000	0.00000	1 865.00837	0.00000	Управление делами администрации, Управление экономики, УЭРИО	Управление делами администрации, Управление экономики, УЭРИО
			2014	0.00000	0.00000	0.00000	0.00000			
			2015	924.08600	0.00000	0.00000	924.08600			
			2016	940.92237	0.00000	0.00000	940.92237			
			2017	0.00000	0.00000	0.00000	0.00000			
			2018	0.00000	0.00000	0.00000	0.00000			
2.1.1	Презентация туристско-рекреационного потенциала Петропавловск-Камчатского городского округа на региональном, федеральном и международном уровне	07 2 6301	2015-2018, в том числе по годам:	1 865.00837	0.00000	0.00000	1 865.00837	0.00000	Управление делами администрации, Управление экономики, УЭРИО	Управление делами администрации, Управление экономики, УЭРИО
			2014	0.00000	0.00000	0.00000	0.00000			
			2015	924.08600	0.00000	0.00000	924.08600			
			2016	940.92237	0.00000	0.00000	940.92237			
			2017	0.00000	0.00000	0.00000	0.00000			
			2018	0.00000	0.00000	0.00000	0.00000			
		07 2 63 63010	2015, в том числе по годам:	15.00000	0.00000	0.00000	15.00000	0.00000	Управление экономики	Управление экономики
			2014	0.00000	0.00000	0.00000	0.00000			
			2015	15.00000	0.00000	0.00000	15.00000			
			2016	0.00000	0.00000	0.00000	0.00000			
			2017	0.00000	0.00000	0.00000	0.00000			
			2018	0.00000	0.00000	0.00000	0.00000			
		07 2 63 63010	2015-2018, в том числе по годам:	1 478.00837	0.00000	0.00000	1 478.00837	0.00000	Управление делами администрации	Управление делами администрации
			2014	0.00000	0.00000	0.00000	0.00000			
			2015	909.08600	0.00000	0.00000	909.08600			
			2016	568.92237	0.00000	0.00000	568.92237			
			2017	0.00000	0.00000	0.00000	0.00000			
			2018	0.00000	0.00000	0.00000	0.00000			
07 2 63 63010	2015-2018, в том числе по годам:	372.00000	0.00000	0.00000	372.00000	0.00000	УЭРИО	УЭРИО		
	2014	0.00000	0.00000	0.00000	0.00000					
	2015	0.00000	0.00000	0.00000	0.00000					
	2016	372.00000	0.00000	0.00000	372.00000					
	2017	0.00000	0.00000	0.00000	0.00000					
	2018	0.00000	0.00000	0.00000	0.00000					

№ п/п	Наименование мероприятия	Код целевой статьи расходов бюджета	Срок реализации	Объем финансирования (тыс. рублей),				Исполнители	Главные распорядители бюджетных средств, распорядители внебюджетных средств	
				всего	в том числе по источникам финансирования					
					федеральный бюджет	краевой бюджет	бюджет городского округа			внебюджетные источники
Цель подпрограммы 3: Создание условий для реализации экономической политики и инвестиционной деятельности Петропавловск-Камчатского городского округа										
ВСЕГО по ПОДПРОГРАММЕ 3: «Обеспечение реализации экономической политики и инвестиционной деятельности Петропавловск-Камчатского городского округа», в том числе:			2015-2018, в том числе по годам:	47 731.59978	0.00000	0.00000	47 731.59978	0.00000	Управление экономики, УВСМСП, УЭРИО, УАГИЗО	Управление экономики, УВСМСП, УЭРИО, УАГИЗО
			2014	0.00000	0.00000	0.00000	0.00000			
			2015	19 861.54924	0.00000	0.00000	19 861.54924	0.00000		
			2016	3 420.18004	0.00000	0.00000	3 420.18004	0.00000		
			2017	17 449.87050	0.00000	0.00000	17 449.87050	0.00000		
			2018	7 000.00000	0.00000	0.00000	7 000.00000	0.00000		
Программные мероприятия			2015-2018, в том числе по годам:	47 731.59978	0.00000	0.00000	47 731.59978	0.00000	Управление экономики, УВСМСП, УЭРИО, УАГИЗО	Управление экономики, УВСМСП, УЭРИО, УАГИЗО
			2014	0.00000	0.00000	0.00000	0.00000			
			2015	19 861.54924	0.00000	0.00000	19 861.54924	0.00000		
			2016	3 420.18004	0.00000	0.00000	3 420.18004	0.00000		
			2017	17 449.87050	0.00000	0.00000	17 449.87050	0.00000		
			2018	7 000.00000	0.00000	0.00000	7 000.00000	0.00000		
Задача 1: Формирование и обеспечение реализации документов стратегического планирования социально-экономического развития Петропавловск-Камчатского городского округа										
ВСЕГО по ЗАДАЧЕ 1:			2015, в том числе по годам:	1 160.00000	0.00000	0.00000	5 160.00000	0.00000	Управление экономики, УЭРИО	Управление экономики, УЭРИО
			2014	0.00000	0.00000	0.00000	0.00000			
			2015	1 160.00000	0.00000	0.00000	1 160.00000	0.00000		
			2016	0.00000	0.00000	0.00000	0.00000	0.00000		
			2017	0.00000	0.00000	0.00000	0.00000	0.00000		
			2018	4 000.00000	0.00000	0.00000	4 000.00000	0.00000		
Программные мероприятия			2015, в том числе по годам:	5 160.00000	0.00000	0.00000	5 160.00000	0.00000	Управление экономики, УЭРИО	Управление экономики, УЭРИО
			2014	0.00000	0.00000	0.00000	0.00000			
			2015	1 160.00000	0.00000	0.00000	1 160.00000	0.00000		
			2016	0.00000	0.00000	0.00000	0.00000	0.00000		
			2017	0.00000	0.00000	0.00000	0.00000	0.00000		
			2018	4 000.00000	0.00000	0.00000	4 000.00000	0.00000		
1.1.	Научно-исследовательские услуги и разработка документов комплексного развития городского округа		2015, в том числе по годам:	5 160.00000	0.00000	0.00000	5 160.00000	0.00000	Управление экономики, УЭРИО	Управление экономики, УЭРИО
			2014	0.00000	0.00000	0.00000	0.00000	0.00000		
		07 3 1300	2015	1 160.00000	0.00000	0.00000	1 160.00000	0.00000		
			2016	0.00000	0.00000	0.00000	0.00000	0.00000		
			2017	0.00000	0.00000	0.00000	0.00000	0.00000		
		07 3 13 13000	2018	4 000.00000	0.00000	0.00000	4 000.00000	0.00000		
1.1.1	Разработка и актуализация документов стратегического планирования социально-экономического развития Петропавловск-Камчатского городского округа		2015, в том числе по годам:	4 000.00000	0.00000	0.00000	4 000.00000	0.00000	УЭРИО	УЭРИО
			2014	0.00000	0.00000	0.00000	0.00000	0.00000		
			2015	0.00000	0.00000	0.00000	0.00000	0.00000		
			2016	0.00000	0.00000	0.00000	0.00000	0.00000		
			2017	0.00000	0.00000	0.00000	0.00000	0.00000		
		07 3 13 13010	2018	4 000.00000	0.00000	0.00000	4 000.00000	0.00000		
			2015, в том числе по годам:	1 160.00000	0.00000	0.00000	1 160.00000	0.00000	Управление экономики	Управление экономики
			2014	0.00000	0.00000	0.00000	0.00000	0.00000		
		07 3 1301	2015	1 160.00000	0.00000	0.00000	1 160.00000	0.00000		
			2016	0.00000	0.00000	0.00000	0.00000	0.00000		
			2017	0.00000	0.00000	0.00000	0.00000	0.00000		
			2018	0.00000	0.00000	0.00000	0.00000	0.00000		
Задача 2: Внедрение Стандарта деятельности органов местного самоуправления по обеспечению благоприятного инвестиционного климата в муниципальном образовании, разработанного Агентством стратегических инициатив по продвижению новых проектов										
ВСЕГО по ЗАДАЧЕ 2:			2016-2018, в том числе по годам:	20 449.87050	0.00000	0.00000	20 449.87050	0.00000	Управление экономики, УАГИЗО	Управление экономики, УАГИЗО
			2014	0.00000	0.00000	0.00000	0.00000			
			2015	0.00000	0.00000	0.00000	0.00000			
			2016	0.00000	0.00000	0.00000	0.00000			
			2017	17 449.87050	0.00000	0.00000	17 449.87050	0.00000		
			2018	3 000.00000	0.00000	0.00000	3 000.00000	0.00000		
Программные мероприятия			2016-2018, в том числе по годам:	20 449.87050	0.00000	0.00000	20 449.87050	0.00000	Управление экономики, УАГИЗО	Управление экономики, УАГИЗО
			2014	0.00000	0.00000	0.00000	0.00000			
			2015	0.00000	0.00000	0.00000	0.00000			
			2016	0.00000	0.00000	0.00000	0.00000			
			2017	17 449.87050	0.00000	0.00000	17 449.87050	0.00000		
			2018	3 000.00000	0.00000	0.00000	3 000.00000	0.00000		
программные мероприятия										
1.2	Повышение квалификации (стажировки, курсы, семинары, конференции)		2016-2018, в том числе по годам:	0.00000	0.00000	0.00000	0.00000	0.00000	Управление экономики	Управление экономики
			2014	0.00000	0.00000	0.00000	0.00000	0.00000		
		07 3 6400	2015	0.00000	0.00000	0.00000	0.00000	0.00000		
		07 3 64 64000	2016	0.00000	0.00000	0.00000	0.00000	0.00000		
			2017	0.00000	0.00000	0.00000	0.00000	0.00000		
			2018	0.00000	0.00000	0.00000	0.00000	0.00000		

№ п/п	Наименование мероприятия	Код целевой статьи расходов бюджета	Срок реализации	Объем финансирования (тыс. рублей),					Исполнители	Главные распорядители бюджетных средств, распорядители внебюджетных средств
				всего	в том числе по источникам финансирования					
					федеральный бюджет	краевой бюджет	бюджет городского округа	внебюджетные источники		
1.2.1	Организация обучения, повышения квалификации сотрудников в сфере привлечения инвестиций	07 3 64 64010	2016-2018, в том числе по годам:	0.00000	0.00000	0.00000	0.00000	0.00000	Управление экономики	Управление экономики
			2014	0.00000	0.00000	0.00000	0.00000	0.00000		
			2015	0.00000	0.00000	0.00000	0.00000	0.00000		
			2016	0.00000	0.00000	0.00000	0.00000	0.00000		
			2017	0.00000	0.00000	0.00000	0.00000	0.00000		
1.3	Разработка и реализация документов территориального планирования	07 3 29 29000	2016-2018, в том числе по годам:	5 699.87050	0.00000	0.00000	5 699.87050	0.00000	УАГИЗО	УАГИЗО
			2014	0.00000	0.00000	0.00000	0.00000	0.00000		
			2015	0.00000	0.00000	0.00000	0.00000	0.00000		
			2016	0.00000	0.00000	0.00000	0.00000	0.00000		
			2017	5 699.87050	0.00000	0.00000	5 699.87050	0.00000		
1.3.1	Приведение Генерального плана Петропавловск-Камчатского городского округа в соответствии с федеральным законодательством	07 3 29 29030	2016-2018, в том числе по годам:	3 092.00000	0.00000	0.00000	3 092.00000	0.00000	УАГИЗО	УАГИЗО
			2014	0.00000	0.00000	0.00000	0.00000	0.00000		
			2015	0.00000	0.00000	0.00000	0.00000	0.00000		
			2016	0.00000	0.00000	0.00000	0.00000	0.00000		
			2017	3 092.00000	0.00000	0.00000	3 092.00000	0.00000		
1.3.2	Выполнение работ по разработке проекта межевания жилого района «Завойко»	07 3 29 29080	2016-2018, в том числе по годам:	819.44650	0.00000	0.00000	819.44650	0.00000	УАГИЗО	УАГИЗО
			2014	0.00000	0.00000	0.00000	0.00000	0.00000		
			2015	0.00000	0.00000	0.00000	0.00000	0.00000		
			2016	0.00000	0.00000	0.00000	0.00000	0.00000		
			2017	819.44650	0.00000	0.00000	819.44650	0.00000		
1.3.3	Разработка проектов планировки застроенных территорий в Петропавловск-Камчатском городском округе	07 3 29 29020	2016-2018, в том числе по годам:	1 788.42400	0.00000	0.00000	1 788.42400	0.00000	УАГИЗО	УАГИЗО
			2014	0.00000	0.00000	0.00000	0.00000	0.00000		
			2015	0.00000	0.00000	0.00000	0.00000	0.00000		
			2016	0.00000	0.00000	0.00000	0.00000	0.00000		
			2017	1 788.42400	0.00000	0.00000	1 788.42400	0.00000		
1.4	Информатизация	0736767000	2016-2018, в том числе по годам:	14 750.00000	0.00000	0.00000	14 750.00000	0.00000	УАГИЗО	УАГИЗО
			2014	0.00000	0.00000	0.00000	0.00000	0.00000		
			2015	0.00000	0.00000	0.00000	0.00000	0.00000		
			2016	0.00000	0.00000	0.00000	0.00000	0.00000		
			2017	11 750.00000	0.00000	0.00000	11 750.00000	0.00000		
1.4.1	Интеграция данных в информационную систему обеспечения градостроительной деятельности	07 3 67 67140	2016-2018, в том числе по годам:	12 750.00000	0.00000	0.00000	12 750.00000	0.00000	УАГИЗО	УАГИЗО
			2014	0.00000	0.00000	0.00000	0.00000	0.00000		
			2015	0.00000	0.00000	0.00000	0.00000	0.00000		
			2016	0.00000	0.00000	0.00000	0.00000	0.00000		
			2017	9 750.00000	0.00000	0.00000	9 750.00000	0.00000		
1.4.2	Векторизация схем теплоснабжения, водоснабжения и водоотведения	07 3 67 67150	2016-2018, в том числе по годам:	2 000.00000	0.00000	0.00000	2 000.00000	0.00000	УАГИЗО	УАГИЗО
			2014	0.00000	0.00000	0.00000	0.00000	0.00000		
			2015	0.00000	0.00000	0.00000	0.00000	0.00000		
			2016	0.00000	0.00000	0.00000	0.00000	0.00000		
			2017	2 000.00000	0.00000	0.00000	2 000.00000	0.00000		
Задача 3: Методическое обеспечение и координация деятельности органов администрации Петропавловск-Камчатского городского округа по формированию и реализации экономической и инвестиционной политики Петропавловск-Камчатского городского округа										
ВСЕГО по ЗАДАЧЕ 3:			2015-2018, в том числе по годам:	22 121.72928	0.00000	0.00000	22 121.72928	0.00000	Управление экономики, УВСМСП	Управление экономики, УВСМСП
			2014	0.00000	0.00000	0.00000	0.00000			
			2015	18 701.54924	0.00000	0.00000	18 701.54924	0.00000		
			2016	3 420.18004	0.00000	0.00000	3 420.18004	0.00000		
			2017	0.00000	0.00000	0.00000	0.00000	0.00000		
Программные мероприятия			2015-2018, в том числе по годам:	22 121.72928	0.00000	0.00000	22 121.72928	0.00000	Управление экономики, УВСМСП	Управление экономики, УВСМСП
			2014	0.00000	0.00000	0.00000	0.00000			
			2015	18 701.54924	0.00000	0.00000	18 701.54924	0.00000		
			2016	3 420.18004	0.00000	0.00000	3 420.18004	0.00000		
			2017	0.00000	0.00000	0.00000	0.00000	0.00000		
программные мероприятия										
1.3	Обеспечение исполнения мероприятий программ и полномочий органов администрации городского округа, в том числе выполнение государственных полномочий Камчатского края (содержание органов администрации городского округа)	07 3 16 16000	2015-2018, в том числе по годам:	22 106.96639	0.00000	0.00000	22 106.96639	0.00000	Управление экономики	Управление экономики
			2014	0.00000	0.00000	0.00000	0.00000	0.00000		
			2015	18 692.15192	0.00000	0.00000	18 692.15192	0.00000		
			2016	3 414.81447	0.00000	0.00000	3 414.81447	0.00000		
			2017	0.00000	0.00000	0.00000	0.00000	0.00000		
			2018	0.00000	0.00000	0.00000	0.00000	0.00000		

№ п/п	Наименование мероприятия	Код целевой статьи расходов бюджета	Срок реализации	Объем финансирования (тыс. рублей),					Исполнители	Главные распорядители бюджетных средств, распорядители внебюджетных средств						
				всего	в том числе по источникам финансирования											
					федеральный бюджет	краевой бюджет	бюджет городского округа	внебюджетные источники								
1.3.1	Обеспечение деятельности органов администрации Петропавловск-Камчатского городского округа в части исполнения функций муниципальной службы		2015-2018, в том числе по годам:	21 325.42268	0.00000	0.00000	21 325.42268	0.00000	Управление экономики	Управление экономики						
			2014	0.00000	0.00000	0.00000	0.00000									
			07 3 1601	2015	18 003.17592	0.00000	0.00000	18 003.17592			0.00000					
			07 3 16 16010	2016	3 322.24676	0.00000	0.00000	3 322.24676			0.00000					
				2017	0.00000	0.00000	0.00000	0.00000			0.00000					
1.3.2	Обеспечение деятельности органов администрации Петропавловск-Камчатского городского округа в части исполнения функций, не связанных с муниципальной службой		2015-2018, в том числе по годам:	615.03471	0.00000	0.00000	615.03471	0.00000	Управление экономики	Управление экономики						
			2014	0.00000	0.00000	0.00000	0.00000									
			07 3 1602	2015	525.46700	0.00000	0.00000	525.46700			0.00000					
			07 3 16 16020	2016	89.56771	0.00000	0.00000	89.56771			0.00000					
				2017	0.00000	0.00000	0.00000	0.00000			0.00000					
1.3.3	Расходы, направленные на решение вопросов, возникающих в процессе деятельности администрации Петропавловск-Камчатского городского округа		2015, в том числе по годам:	166.50900	0.00000	0.00000	166.50900	0.00000	Управление экономики	Управление экономики						
			2014	0.00000	0.00000	0.00000	0.00000									
			07 3 1609	2015	163.50900	0.00000	0.00000	163.50900			0.00000					
			07 3 16 16090	2016	3.00000	0.00000	0.00000	3.00000			0.00000					
				2017	0.00000	0.00000	0.00000	0.00000			0.00000					
1.4	Уплата налогов, сборов и иных платежей		2015-2018, в том числе по годам:	14.76289	0.00000	0.00000	14.76289	0.00000	Управление экономики, УВМСМП	Управление экономики, УВМСМП						
			2014	0.00000	0.00000	0.00000	0.00000									
			07 3 6600	2015	9.39732	0.00000	0.00000	9.39732			0.00000					
			07 3 66 66000	2016	5.36557	0.00000	0.00000	5.36557			0.00000					
				2017	0.00000	0.00000	0.00000	0.00000			0.00000					
			1.4.1	Внесение взносов на капитальный ремонт общего имущества многоквартирного дома соразмерно своей доле в праве общей собственности на это имущество		2015-2018, в том числе по годам:	6.97326	0.00000	0.00000	6.97326	0.00000	Управление экономики	Управление экономики			
						2014	0.00000	0.00000	0.00000	0.00000						
						07 3 6601	2015	5.20532	0.00000	0.00000	5.20532			0.00000		
						07 3 66 66010	2016	1.76794	0.00000	0.00000	1.76794			0.00000		
							2017	0.00000	0.00000	0.00000	0.00000			0.00000		
			1.4.2	Уплата налога на имущество		2015-2018, в том числе по годам:	7.78963	0.00000	0.00000	7.78963	0.00000	Управление экономики, УВМСМП	Управление экономики, УВМСМП			
						2014	0.00000	0.00000	0.00000	0.00000						
						2015	4.19200	0.00000	0.00000	4.19200	0.00000					
						07 3 66 66020	2016	3.59763	0.00000	0.00000	3.59763			0.00000		
							2017	0.00000	0.00000	0.00000	0.00000			0.00000		
						1.4.2	Уплата налога на имущество		2015-2018, в том числе по годам:	7.27163	0.00000	0.00000	7.27163	0.00000	Управление экономики	Управление экономики
									2014	0.00000	0.00000	0.00000	0.00000			
2015	4.19200	0.00000							0.00000	4.19200	0.00000					
07 3 66 66020	2016	3.07963							0.00000	0.00000	3.07963	0.00000				
	2017	0.00000							0.00000	0.00000	0.00000	0.00000				
1.4.2	Уплата налога на имущество		2016, в том числе по годам:	0.51800	0.00000	0.00000	0.51800	0.00000	УВМСМП	УВМСМП						
			2014	0.00000	0.00000	0.00000	0.00000									
			2015	0.00000	0.00000	0.00000	0.00000									
			07 3 66 66020	2016	0.51800	0.00000	0.00000	0.51800			0.00000					
				2017	0.00000	0.00000	0.00000	0.00000			0.00000					
			2018	0.00000	0.00000	0.00000	0.00000									
			2018	0.00000	0.00000	0.00000	0.00000									

Группировка объемов финансирования программных мероприятий по источникам финансирования, главным распорядителям бюджетных средств муниципальной программы «Реализация экономической политики, инвестиционной, межрегиональной и международной деятельности Петропавловск-Камчатского городского округа»

№ пункта	Главные распорядители бюджетных средств (ГРБС)	Срок реализации мероприятия	Объем финансирования, рублей,				
			ВСЕГО	в том числе по источникам финансирования			
				федеральный бюджет	краевой бюджет	бюджет городского округа	внебюджетные источники
	ВСЕГО по ПРОГРАММЕ, в том числе:	2014-2018, в том числе по годам:	137 866.72482	1 664.91000	17 300.22999	117 401.58483	1 500.00000
		2014	5 108.10299	1 200.00000	360.22999	3 547.87300	0.00000
		2015	47 424.61155	0.00000	1 640.00000	44 284.61155	1 500.00000
		2016	16 374.26558	464.91000	0.00000	15 909.35558	0.00000
		2017	45 262.21750	0.00000	15 300.00000	29 962.21750	0.00000
		2018	23 697.52720	0.00000	0.00000	23 697.52720	0.00000
	Программные мероприятия	2014-2018, в том числе по годам:	137 866.72482	1 664.91000	17 300.22999	117 401.58483	1 500.00000
		2014	5 108.10299	1 200.00000	360.22999	3 547.87300	0.00000
		2015	47 424.61155	0.00000	1 640.00000	44 284.61155	1 500.00000
		2016	16 374.26558	464.91000	0.00000	15 909.35558	0.00000
		2017	45 262.21750	0.00000	15 300.00000	29 962.21750	0.00000
		2018	23 697.52720	0.00000	0.00000	23 697.52720	0.00000
	Инвестиционные мероприятия	2014-2018, в том числе по годам:	0.00000	0.00000	0.00000	0.00000	0.00000
		2014	0.00000	0.00000	0.00000	0.00000	0.00000
		2015	0.00000	0.00000	0.00000	0.00000	0.00000
		2016	0.00000	0.00000	0.00000	0.00000	0.00000
		2017	0.00000	0.00000	0.00000	0.00000	0.00000
		2018	0.00000	0.00000	0.00000	0.00000	0.00000
	ВСЕГО по ПОДПРОГРАММЕ 1: «Создание благоприятных условий для обеспечения населения Петропавловск-Камчатского городского округа услугами потребительского рынка и развития предпринимательства», в том числе:	2014-2018, в том числе по годам:	87 216.33368	1 664.91000	17 226.44000	66 824.98368	1 500.00000
		2014	4 536.44000	1 200.00000	286.44000	3 050.00000	0.00000
		2015	26 388.25631	0.00000	1 640.00000	23 248.25631	1 500.00000
		2016	11 951.76317	464.91000	0.00000	11 486.85317	0.00000
		2017	27 642.34700	0.00000	15 300.00000	12 342.34700	0.00000
		2018	16 697.52720	0.00000	0.00000	16 697.52720	0.00000
	Программные мероприятия	2014-2018, в том числе по годам:	87 216.33368	1 664.91000	17 226.44000	66 824.98368	1 500.00000
		2014	4 536.44000	1 200.00000	286.44000	3 050.00000	0.00000
		2015	26 388.25631	0.00000	1 640.00000	23 248.25631	1 500.00000
		2016	11 951.76317	464.91000	0.00000	11 486.85317	0.00000
		2017	27 642.34700	0.00000	15 300.00000	12 342.34700	0.00000
		2018	16 697.52720	0.00000	0.00000	16 697.52720	0.00000
1	Управление по взаимодействию с субъектами малого и среднего предпринимательства администрации Петропавловск-Камчатского городского округа	2014-2018, в том числе по годам:	36 783.80295	1 200.00000	1 926.44000	32 157.36295	1 500.00000
		2014	4 536.44000	1 200.00000	286.44000	3 050.00000	0.00000
		2015	26 388.25631	0.00000	1 640.00000	23 248.25631	1 500.00000
		2016	5 859.10664	0.00000	0.00000	5 859.10664	0.00000
		2017	0.00000	0.00000	0.00000	0.00000	0.00000
		2018	0.00000	0.00000	0.00000	0.00000	0.00000
2	Управление экономического развития и имущественных отношений администрации Петропавловск-Камчатского городского округа	2014-2018, в том числе по годам:	42 493.20487	464.91000	15 300.00000	26 728.29487	0.00000
		2014	0.00000	0.00000	0.00000	0.00000	0.00000
		2015	0.00000	0.00000	0.00000	0.00000	0.00000
		2016	4 395.24067	464.91000	0.00000	3 930.33067	0.00000
		2017	23 882.38700	0.00000	15 300.00000	8 582.38700	0.00000
		2018	14 215.57720	0.00000	0.00000	14 215.57720	0.00000
3	Управление культуры, спорта и молодежной политики администрации Петропавловск-Камчатского городского округа	2014-2018, в том числе по годам:	1 809.00184	0.00000	0.00000	1 809.00184	0.00000
		2014	0.00000	0.00000	0.00000	0.00000	0.00000
		2015	0.00000	0.00000	0.00000	0.00000	0.00000
		2016	1 234.00184	0.00000	0.00000	1 234.00184	0.00000
		2017	575.00000	0.00000	0.00000	575.00000	0.00000
		2018	0.00000	0.00000	0.00000	0.00000	0.00000
4	Управление делами администрации Петропавловск-Камчатского городского округа	2014-2018, в том числе по годам:	3 869.96000	0.00000	0.00000	3 869.96000	0.00000
		2014	0.00000	0.00000	0.00000	0.00000	0.00000
		2015	0.00000	0.00000	0.00000	0.00000	0.00000
		2016	0.00000	0.00000	0.00000	0.00000	0.00000
		2017	2 585.96000	0.00000	0.00000	2 585.96000	0.00000
		2018	1 284.00000	0.00000	0.00000	1 284.00000	0.00000
5	Управление архитектуры, градостроительства и земельных отношений администрации Петропавловск-Камчатского городского округа	2014-2018, в том числе по годам:	2 260.36402	0.00000	0.00000	2 260.36402	0.00000
		2014	0.00000	0.00000	0.00000	0.00000	0.00000
		2015	0.00000	0.00000	0.00000	0.00000	0.00000
		2016	463.41402	0.00000	0.00000	463.41402	0.00000
		2017	599.00000	0.00000	0.00000	599.00000	0.00000
		2018	1 197.95000	0.00000	0.00000	1 197.95000	0.00000
	Инвестиционные мероприятия	2014-2018, в том числе по годам:	0.00000	0.00000	0.00000	0.00000	0.00000
		2014	0.00000	0.00000	0.00000	0.00000	0.00000
		2015	0.00000	0.00000	0.00000	0.00000	0.00000
		2016	0.00000	0.00000	0.00000	0.00000	0.00000
		2017	0.00000	0.00000	0.00000	0.00000	0.00000
		2018	0.00000	0.00000	0.00000	0.00000	0.00000
1	Управление экономического развития и имущественных отношений администрации Петропавловск-Камчатского городского округа	2014-2018, в том числе по годам:	0.00000	0.00000	0.00000	0.00000	0.00000
		2014	0.00000	0.00000	0.00000	0.00000	0.00000
		2015	0.00000	0.00000	0.00000	0.00000	0.00000
		2016	0.00000	0.00000	0.00000	0.00000	0.00000
		2017	0.00000	0.00000	0.00000	0.00000	0.00000
		2018	0.00000	0.00000	0.00000	0.00000	0.00000

№ пункта	Главные распорядители бюджетных средств (ГРБС)	Срок реализации мероприятия	Объем финансирования, рублей,				
			ВСЕГО	в том числе по источникам финансирования			
				федеральный бюджет	краевой бюджет	бюджет городского округа	внебюджетные источники
ВСЕГО по ПОДПРОГРАММЕ 2: «Формирование и продвижение имиджа Петропавловск-Камчатского городского округа как территории, благоприятной для развития внутреннего и въездного туризма», в том числе:	2014-2018, в том числе по годам:	2 918.79136	0.00000	73.78999	2 845.00137	0.00000	
	2014	571.66299	0.00000	73.78999	497.87300	0.00000	
	2015	1 174.80600	0.00000	0.00000	1 174.80600	0.00000	
	2016	1 002.32237	0.00000	0.00000	1 002.32237	0.00000	
	2017	170.00000	0.00000	0.00000	170.00000	0.00000	
	2018	0.00000	0.00000	0.00000	0.00000	0.00000	
Программные мероприятия	2014-2018, в том числе по годам:	2 918.79136	0.00000	73.78999	2 845.00137	0.00000	
	2014	571.66299	0.00000	73.78999	497.87300	0.00000	
	2015	1 174.80600	0.00000	0.00000	1 174.80600	0.00000	
	2016	1 002.32237	0.00000	0.00000	1 002.32237	0.00000	
	2017	170.00000	0.00000	0.00000	170.00000	0.00000	
	2018	0.00000	0.00000	0.00000	0.00000	0.00000	
1 Администрация Петропавловск-Камчатского городского округа	2014-2018, в том числе по годам:	571.66299	0.00000	73.78999	497.87300	0.00000	
	2014	571.66299	0.00000	73.78999	497.87300	0.00000	
	2015	0.00000	0.00000	0.00000	0.00000	0.00000	
	2016	0.00000	0.00000	0.00000	0.00000	0.00000	
	2017	0.00000	0.00000	0.00000	0.00000	0.00000	
	2018	0.00000	0.00000	0.00000	0.00000	0.00000	
2 Управление экономики администрации Петропавловск-Камчатского городского округа	2014-2018, в том числе по годам:	160.72000	0.00000	0.00000	160.72000	0.00000	
	2014	0.00000	0.00000	0.00000	0.00000	0.00000	
	2015	160.72000	0.00000	0.00000	160.72000	0.00000	
	2016	0.00000	0.00000	0.00000	0.00000	0.00000	
	2017	0.00000	0.00000	0.00000	0.00000	0.00000	
	2018	0.00000	0.00000	0.00000	0.00000	0.00000	
3 Управление экономического развития и имущественных отношений администрации Петропавловск-Камчатского городского округа	2014-2018, в том числе по годам:	542.00000	0.00000	0.00000	542.00000	0.00000	
	2014	0.00000	0.00000	0.00000	0.00000	0.00000	
	2015	0.00000	0.00000	0.00000	0.00000	0.00000	
	2016	372.00000	0.00000	0.00000	372.00000	0.00000	
	2017	170.00000	0.00000	0.00000	170.00000	0.00000	
	2018	0.00000	0.00000	0.00000	0.00000	0.00000	
4 Управление делами администрации Петропавловск-Камчатского городского округа	2014-2018, в том числе по годам:	1 644.40837	0.00000	0.00000	1 644.40837	0.00000	
	2014	0.00000	0.00000	0.00000	0.00000	0.00000	
	2015	1 014.08600	0.00000	0.00000	1 014.08600	0.00000	
	2016	630.32237	0.00000	0.00000	630.32237	0.00000	
	2017	0.00000	0.00000	0.00000	0.00000	0.00000	
	2018	0.00000	0.00000	0.00000	0.00000	0.00000	
ВСЕГО по ПОДПРОГРАММЕ 3: «Обеспечение реализации экономической политики и инвестиционной деятельности Петропавловск-Камчатского городского округа», в том числе:	2014-2018, в том числе по годам:	47 731.59978	0.00000	0.00000	47 731.59978	0.00000	
	2014	0.00000	0.00000	0.00000	0.00000	0.00000	
	2015	19 861.54924	0.00000	0.00000	19 861.54924	0.00000	
	2016	3 420.18004	0.00000	0.00000	3 420.18004	0.00000	
	2017	17 449.87050	0.00000	0.00000	17 449.87050	0.00000	
	2018	7 000.00000	0.00000	0.00000	7 000.00000	0.00000	
Программные мероприятия	2014-2018, в том числе по годам:	47 731.59978	0.00000	0.00000	47 731.59978	0.00000	
	2014	0.00000	0.00000	0.00000	0.00000	0.00000	
	2015	19 861.54924	0.00000	0.00000	19 861.54924	0.00000	
	2016	3 420.18004	0.00000	0.00000	3 420.18004	0.00000	
	2017	17 449.87050	0.00000	0.00000	17 449.87050	0.00000	
	2018	7 000.00000	0.00000	0.00000	7 000.00000	0.00000	
1 Управление экономики администрации Петропавловск-Камчатского городского округа	2014-2018, в том числе по годам:	23 281.21128	0.00000	0.00000	23 281.21128	0.00000	
	2014	0.00000	0.00000	0.00000	0.00000	0.00000	
	2015	19 861.54924	0.00000	0.00000	19 861.54924	0.00000	
	2016	3 419.66204	0.00000	0.00000	3 419.66204	0.00000	
	2017	0.00000	0.00000	0.00000	0.00000	0.00000	
	2018	0.00000	0.00000	0.00000	0.00000	0.00000	
2 Управление по взаимодействию с субъектами малого и среднего предпринимательства администрации Петропавловск-Камчатского городского округа	2014-2018, в том числе по годам:	0.51800	0.00000	0.00000	0.51800	0.00000	
	2014	0.00000	0.00000	0.00000	0.00000	0.00000	
	2015	0.00000	0.00000	0.00000	0.00000	0.00000	
	2016	0.51800	0.00000	0.00000	0.51800	0.00000	
	2017	0.00000	0.00000	0.00000	0.00000	0.00000	
	2018	0.00000	0.00000	0.00000	0.00000	0.00000	
3 Управление экономического развития и имущественных отношений администрации Петропавловск-Камчатского городского округа	2014-2018, в том числе по годам:	4 000.00000	0.00000	0.00000	4 000.00000	0.00000	
	2014	0.00000	0.00000	0.00000	0.00000	0.00000	
	2015	0.00000	0.00000	0.00000	0.00000	0.00000	
	2016	0.00000	0.00000	0.00000	0.00000	0.00000	
	2017	0.00000	0.00000	0.00000	0.00000	0.00000	
	2018	4 000.00000	0.00000	0.00000	4 000.00000	0.00000	
4 Управление градостроительства и земельных отношений администрации Петропавловск-Камчатского городского округа	2014-2018, в том числе по годам:	20 449.87050	0.00000	0.00000	20 449.87050	0.00000	
	2014	0.00000	0.00000	0.00000	0.00000	0.00000	
	2015	0.00000	0.00000	0.00000	0.00000	0.00000	
	2016	0.00000	0.00000	0.00000	0.00000	0.00000	
	2017	17 449.87050	0.00000	0.00000	17 449.87050	0.00000	
	2018	3 000.00000	0.00000	0.00000	3 000.00000	0.00000	

АДМИНИСТРАЦИЯ
ПЕТРОПАВЛОВСК-КАМЧАТСКОГО ГОРОДСКОГО ОКРУГА

ПОСТАНОВЛЕНИЕ

от 02.02.2018 г. № 178

О внесении изменения в постановление администрации Петропавловск-Камчатского городского округа от 12.10.2016 № 1982

«Об утверждении муниципальной программы «Реализация экономической политики, инвестиционной, межрегиональной и международной деятельности Петропавловск-Камчатского городского округа»

В соответствии с Решением Городской Думы Петропавловск-Камчатского городского округа от 28.12.2017 № 20-нд «О внесении изменений в Решение Городской Думы Петропавловск-Камчатского городского округа от 29.11.2017 № 13-нд «О бюджете Петропавловск-Камчатского городского округа на 2018 год и плановый период 2019-2020 годов», 4.35 Порядка разработки и реализации муниципальных программ Петропавловск-Камчатского городского округа, утвержденного постановлением администрации Петропавловск-Камчатского городского округа от 27.06.2013 № 1840,

ПОСТАНОВЛЯЮ:

1. Внести в муниципальную программу «Реализация экономической политики, инвестиционной, межрегиональной и международной деятельности Петропавловск-Камчатского городского округа», утвержденную постановлением администрации Петропавловск-Камчатского городского округа от 12.10.2016 № 1982, изменение, изложив ее в редакции, согласно приложению.
2. Управлению делами администрации Петропавловск-Камчатского городского округа опубликовать настоящее постановление в газете «Град Петра и Павла» и разместить на официальном сайте администрации Петропавловск-Камчатского городского округа в информационно-телекоммуникационной сети «Интернет».
3. Настоящее постановление вступает в силу после дня его официального опубликования.
4. Контроль за исполнением настоящего постановления возложить на начальника Управления экономического развития и имущественных отношений администрации Петропавловск-Камчатского городского округа.

Глава
Петропавловск-Камчатского городского округа
В.Ю. Иваненко

Приложение
к постановлению администрации
Петропавловск-Камчатского
городского округа
от 02.02.2018 № 178

Муниципальная программа «Реализация экономической политики, инвестиционной, межрегиональной и международной деятельности Петропавловск-Камчатского городского округа»

Петропавловск-Камчатский городской округ
2016 год

Паспорт муниципальной программы

Наименование программы	Муниципальная программа «Реализация экономической политики, инвестиционной, межрегиональной и международной деятельности Петропавловск-Камчатского городского округа» (далее – программа).
Основание для разработки программы	Распоряжение администрации Петропавловск-Камчатского городского округа от 30.08.2016 № 213-р «Об утверждении концепции муниципальной программы «Реализация экономической политики, инвестиционной, межрегиональной и международной деятельности Петропавловск-Камчатского городского округа».
Разработчик программы	Официальное полное наименование: Управление экономического развития и имущественных отношений администрации Петропавловск-Камчатского городского округа – муниципальное учреждение; Официальное сокращенное наименование: Управление экономического развития и имущественных отношений администрации Петропавловск-Камчатского городского округа.
Муниципальный заказчик программы	Официальное полное наименование: Управление экономического развития и имущественных отношений администрации Петропавловск-Камчатского городского округа – муниципальное учреждение; Официальное сокращенное наименование: Управление экономического развития и имущественных отношений администрации Петропавловск-Камчатского городского округа.
Исполнители программы – главные распорядители бюджетных средств	1. Официальное полное наименование: Управление экономического развития и имущественных отношений администрации Петропавловск-Камчатского городского округа – муниципальное учреждение; Официальное сокращенное наименование: Управление экономического развития и имущественных отношений администрации Петропавловск-Камчатского городского округа; 2. Официальное полное наименование: Управление делами администрации Петропавловск-Камчатского городского округа – муниципальное учреждение; Официальное сокращенное наименование: Управление делами администрации Петропавловск-Камчатского городского округа; 3. Официальное полное наименование: Управление архитектуры, градостроительства и земельных отношений администрации Петропавловск-Камчатского городского округа – муниципальное учреждение; Официальное сокращенное наименование: Управление архитектуры, градостроительства и земельных отношений администрации Петропавловск-Камчатского городского округа.
Цель (цели) программы	1. Создание условий для обеспечения населения услугами связи, общественного питания, торговли, бытового обслуживания, сельскохозяйственной продукцией, сырьем и продовольствием, в том числе путем поддержки субъектов малого и среднего предпринимательства; 2. Формирование и продвижение имиджа Петропавловск-Камчатского городского округа на мировом и российском туристском рынке; 3. Создание условий для реализации экономической политики и инвестиционной деятельности Петропавловск-Камчатского городского округа.
Перечень подпрограмм	1. Подпрограмма 1 «Создание благоприятных условий для обеспечения населения Петропавловск-Камчатского городского округа услугами потребительского рынка и развития предпринимательства» (далее – Подпрограмма 1); 2. Подпрограмма 2 «Формирование и продвижение имиджа Петропавловск-Камчатского городского округа как территории, благоприятной для развития внутреннего и въездного туризма» (далее – Подпрограмма 2); 3. Подпрограмма 3 «Обеспечение реализации экономической политики и инвестиционной деятельности Петропавловск-Камчатского городского округа» (далее – Подпрограмма 3).
Задачи программы	1. Предоставление финансовой поддержки субъектам малого и среднего предпринимательства (далее – субъекты МСП), а также организациям, образующим инфраструктуру поддержки субъектов МСП; 2. Создание условий для продвижения товаров, работ, услуг местных производителей, в том числе обеспечение организационно-методической поддержки и размещение социальной рекламы; 3. Координация процесса размещения рекламных конструкций; 4. Разработка благоприятного для развития внутреннего и въездного туризма имиджа, использование и популяризация туристских ресурсов Петропавловск-Камчатского городского округа; 5. Внедрение Стандарта деятельности органов местного самоуправления по обеспечению благоприятного инвестиционного климата в муниципальном образовании, разработанного Агентством стратегических инициатив по продвижению новых проектов.
Объем и источники финансирования программы	Всего 104 822,22575 тыс. рублей, за счет средств бюджета Петропавловск-Камчатского городского округа.
Перечень ожидаемых результатов реализации программы	1. Предоставление доступа субъектам МСП, а также организациям, образующим инфраструктуру поддержки субъектов МСП, к дополнительным финансовым ресурсам, необходимым для начала и развития производства товаров (работ, услуг) на территории Петропавловск-Камчатского городского округа; 2. Обеспечение субъектов МСП информацией, необходимой для эффективного ведения предпринимательской деятельности; 3. Увеличение спроса населения Петропавловск-Камчатского городского округа на товары (работы, услуги) местных производителей; 4. Повысить уровень ответственности производителей товаров (работ, услуг) за законное использование рекламы в коммерческих целях; 5. Формирование положительного имиджа Петропавловск-Камчатского городского округа и информационной основы для развития внутреннего и въездного туризма, межрегионального и международного сотрудничества городского округа, увеличение туристического потока в городском округе; 6. Повышение эффективности стратегического планирования социально-экономического развития Петропавловск-Камчатского городского округа и инвестиционной привлекательности его экономики.
Сроки и этапы реализации Программы	2019-2024 годы.

Раздел 1. Анализ проблемной сферы

1.1. Поддержка субъектов малого и среднего предпринимательства остается одним из приоритетных направлений развития Петропавловск-Камчатского городского округа. Малое предпринимательство оказывает значительное влияние на социально-экономическое развитие Петропавловск-Камчатского городского округа в целом. Развитие сферы малого бизнеса помогает обеспечить насыщение потребительского рынка товарами, способствует трудоустройству населения, в том числе создает условия для увеличения рабочих мест и снижения уровня безработицы.

Создание благоприятных условий для развития предпринимательства в городском округе является постоянным процессом ввиду изменяющегося законодательства, изменения сфер деятельности и большого числа инициативных граждан, желающих организовать свой бизнес.

Одной из развитых и продолжающих развиваться сфер предпринимательства является туризм. в силу сосредоточенности инфраструктурных и кадровых ресурсов в городском округе, большая часть въездного туристского потока посещает город в качестве базовой точки размещения, что требует создания положительного имиджа Петропавловск-Камчатского городского округа как туристического центра Камчатского края, способного предоставить не только проживание, питание, и транспортные услуги, но и сформировать самостоятельный туристский продукт. на сегодняшний день общая концепция презентации природно-рекреационных ресурсов Петропавловск-Камчатского городского округа не выработана. Культурно-исторические объекты, находящиеся на территории Петропавловск-Камчатского городского округа, в единичных случаях включаются в туристский продукт. Отсутствует систематизированная, доступная для туристов информация о туристских продуктах и ресурсах Петропавловск-Камчатского городского округа.

Учитывая специфику территориальной организации Петропавловск-Камчатского городского округа, в туристский продукт, ориентированный на въездной туризм, могут быть включены: сити-туры с посещением музеев и осмотром исторических памятников; круизные туры по Авачинской бухте, на остров Старичков и иные круизные туры; велотуры; горнолыжные туры, сноубординг, туры на снегоходах, на собачьих упряжках; дачный отдых; рыболовные туры и дайвинг; спортивно-оздоровительные туры; деловые и научные туры.

Основные усилия администрации Петропавловск-Камчатского городского округа должны быть направлены на позиционирование города, как центра развития культурно-исторического въездного и внутреннего туризма, в том числе обеспечения потребности целевой группы в размещении, питании и транспорте для ознакомления с остальной территорией Камчатского края через создание благоприятного для развития туризма имиджа Петропавловск-Камчатского городского округа.

Определяющим фактором для развития инвестиционной деятельности на территории Петропавловск-Камчатского городского округа является создание благоприятного инвестиционного климата и формирование механизмов для привлечения частных инвестиций в экономику Петропавловск-Камчатского городского округа, стимулирования потенциальных инвесторов к участию в инфраструктурных проектах.

С целью стимулирования инвестиционной, инновационной и внешнеэкономической активности Петропавловск-Камчатского городского округа в среднесрочной перспективе необходимо организация и реализация планомерной работы:

- по совершенствованию нормативно-правовой базы, необходимой для стимулирования инвестиционной деятельности на территории Петропавловск-Камчатского городского округа;
- по формированию и продвижению имиджа Петропавловск-Камчатского городского округа, как перспективного инвестиционного и туристического центра Камчатского края в других регионах Российской Федерации, странах дальнего и ближнего зарубежья;
- по обеспечению взаимодействия Петропавловск-Камчатского городского округа с институтами развития Камчатского края, финансовыми институтами, созданными в Российской Федерации и в субъектах Российской Федерации для реализации приоритетных инвестиционных проектов;
- по совершенствованию механизма координации действий отраслевых органов администрации Петропавловск-Камчатского городского округа по осуществлению взаимодействия с потенциальными инвесторами, в том числе для снижения административных барьеров, препятствующих развитию инвестиционной деятельности на территории городского округа;
- по обеспечению участия Петропавловск-Камчатского городского округа в реализации государственных программ Российской Федерации и Камчатского края для дальнейшего привлечения бюджетных средств в капиталоемкие, но необходимые для социально-экономического развития Петропавловск-Камчатского городского округа проекты;
- по созданию для инвесторов удобных и выгодных условий продвижения инвестиционных и инновационных проектов.

1.2. Показатели, характеризующие проблемную сферу:

№ п/п	Наименование показателя	Единица измерения	Источники данных	Значение по годам			Выводы по результатам сравнения показателей
				2013	2014	2015	
1.	Количество предоставленных консультаций по вопросам предпринимательской деятельности	штук	Оперативный учет	250	265	306	- рост предпринимательской активности; - необходимость поддержки предпринимательской инициативы; - небольшой перечень направлений для предоставления субсидий.
2.	Количество обращений субъектов СМСП на участие в конкурсах по представлению финансовой поддержки	штук	Оперативный учет	28	30	37	
3.	Количество субъектов СМСП, получивших поддержку	штук	Оперативный учет	12	12	17	
4.	Налоговые доходы бюджета Петропавловск-Камчатского городского округа	Тыс. рублей	Данные мониторинга налоговых и неналоговых поступлений в бюджет Петропавловск-Камчатского городского округа	4 807 097,5	3 805 127,008	4 175 18,33858	- слабое развитие туристической инфраструктуры; - несоответствие цены и качества в местах размещения туристов; - низкий уровень благоустройства города; - нехватка организаций в сфере гостиничного бизнеса; - высокая стоимость транспортного сообщения с другими странами и регионами. Слабая инвестиционная привлекательность городского округа
5.	Доля налоговых поступлений в бюджет городского округа от ведения предпринимательской и коммерческой деятельности	%		16,2	24,13	24,28	
6.	Число гостиниц и аналогичных средств размещения	Штук	Статистические сборники и бюллетени территориального органа Федеральной службы государственной статистики по Камчатскому краю	11	11	14	
7.	Число номеров во всех коллективных средствах размещения (далее – КСР)	штук		406	406	409	
8.	Число посетителей городского округа (туристов), воспользовавшихся КСР	человек		29500	30302	27848	
9.	Инвестиции в основной капитал	млн. рублей	Статистические сборники и бюллетени территориального органа Федеральной службы государственной статистики по Камчатскому краю	23 789,9	10546,9	9145,0	
10.	Доля бюджетных инвестиций	%;		46,2	49,7	43,6	
11.	Доля частных инвестиций в инфраструктурных проектах городского округа	%		0	0	0	

Показателями, характеризующими состояние дел в рассматриваемой сфере, являются: рост количества открываемых предприятий, и как, следствие, большой спрос на финансовую и консультационную поддержку; низкий рейтинг города среди туристов (отсутствие заинтересованности пребывания туристов в городе); отсутствие в администрации Петропавловск-Камчатского городского округа специалистов в сфере привлечения инвестиций; отсутствие на территории Петропавловск-Камчатского городского округа реализуемых инвестиционных проектов с привлечением внешних инвесторов.

1.3. Анализ причин возникновения проблемной ситуации:

Формулировка проблемы	Описание и причины возникновения	Обоснование необходимости решения
Проблема 1: необходимость создания условий для развития малого и среднего предпринимательства	Малое и среднее предпринимательство в значительной части обеспечивает насыщение потребительского рынка товарами и услугами, способствует трудоустройству населения, в том числе создает условия для увеличения рабочих мест и снижения уровня безработицы. Но его основное развитие происходит в отношении видов экономической деятельности, требующих незначительных начальных затрат и характеризующихся быстрой оборачиваемостью капитала, что позволяет в довольно короткие сроки получить необходимый финансовый результат. Отсутствие заинтересованности малого и среднего бизнеса в развитии более капиталоемких и долгосрочных видов деятельности обусловлено отсутствием доступа к финансовым ресурсам, значительной налоговой нагрузкой при прозрачном ведении предпринимательской деятельности, ужесточением социальной нагрузки, обеспеченной требованиями, в том числе трудового законодательства, недостатком квалифицированных и обладающих достаточным опытом работы кадров, довольно частым изменением законодательства, регулирующего порядок осуществления деятельности в указанных сферах, низкая конкурентоспособность в ценовом плане производимой продукции, по сравнению с ввозными товарами.	Федеральный закон от 06.10.2003 № 131-ФЗ «Об общих принципах организации местного самоуправления в Российской Федерации», Федеральный закон от 24.07.2007 № 209-ФЗ «О развитии малого и среднего предпринимательства в Российской Федерации».
Проблема 2: необходимость создания условий для использования туристских ресурсов Петропавловск-Камчатского городского округа	Отсутствие брендового туристского продукта Петропавловск-Камчатского городского округа, обеспечивающего позитивный имидж и узнаваемость муниципального образования в России и за рубежом, а также системного и эффективного взаимодействия органов местного самоуправления Петропавловск-Камчатского городского округа с организациями и общественностью, способствующие продвижению имиджа Петропавловск-Камчатского городского округа как территории, на которой созданы условия для социально-экономического развития.	Стратегия развития туризма в Камчатском крае до 2025 года, утвержденная постановлением Правительства Камчатского края от 22.03.2011 № 122-ПП.
Проблема 3: необходимость стимулирования инвестиционной активности в существующей производственной сфере, в сфере реализации инфраструктурных проектов, в сфере развития новых, в том числе инновационных видов экономической деятельности	Формирование основной части производственной базы до перестроечного периода 90-х годов, финансовая и экономическая нестабильность, недоступность и высокая стоимость кредитных ресурсов, долгое отсутствие институтов развития и государственной поддержки в сфере осуществления капитальных вложений, как для развития действующих предприятий и организаций в производственной сфере, так и для создания новых производственных комплексов, долгое отсутствие и недостаток инвестиций в инженерную, транспортную инфраструктуру Петропавловск-Камчатского городского округа, механизмов и стимулов по повышению заинтересованности потенциальных инвесторов в участии в развитии приоритетных для экономики Петропавловск-Камчатского городского округа видах деятельности привели к значительному износу основных средств существующей производственной сферы и инфраструктуры, требующему значительных финансовых вложений.	Федеральный закон от 06.10.2003 № 131-ФЗ «Об общих принципах организации местного самоуправления в Российской Федерации», Инвестиционная стратегия Камчатского края до 2020 года, утвержденная распоряжением Правительства Камчатского края от 07.10.2013 № 473-РП.

1.4. Ранее решение обозначенных проблем проходило в процессе реализации муниципальной программы «Реализация экономической политики, инвестиционной, межрегиональной и международной деятельности Петропавловск-Камчатского городского округа», утвержденной постановлением администрации Петропавловск-Камчатского городского округа от 01.11.2013 № 3185, муниципальным заказчиком которой является Управление экономического развития и имущественных отношений администрации Петропавловск-Камчатского городского округа.

1.5. Анализ полученных результатов от реализации указанных мер:

Перечень мер	Наименование органов администрации Петропавловск-Камчатского городского округа, органов исполнительной власти Камчатского края, федеральных исполнительных органов, юридических лиц, физических лиц, проводивших реализацию мер до 2019 года	Наименование аналогичной муниципальной программы, государственной программы Российской Федерации (Камчатского края), получившей действие в период 2014-2018 годов для решения данной проблемы	Результаты
Проблема 1: необходимость создания условий для развития малого и среднего предпринимательства			
Оказание финансовой поддержки субъектам малого и среднего предпринимательства	Управление по взаимодействию с субъектами малого и среднего предпринимательства администрации Петропавловск-Камчатского городского округа (далее – УВСМСП), Управление экономического развития и имущественных отношений администрации Петропавловск-Камчатского городского округа (далее – УЭРИО)	Муниципальная программа «Реализация экономической политики, инвестиционной, межрегиональной и международной деятельности Петропавловск-Камчатского городского округа», утвержденная постановлением администрации Петропавловск-Камчатского городского округа от 01.11.2013 № 3185	Финансовая поддержка оказана в виде грантов и субсидий 27 субъектам МСП. Открыт коворкинг центр.
Оказание консультационной, организационно-методической и информационной поддержки субъектов малого и среднего предпринимательства			На сайте администрации Петропавловск-Камчатского городского округа размещена информация, необходимая для субъектов малого и среднего предпринимательства. В администрации работает консультационный пункт для субъектов МСП. на базе коворкинг центра проводятся приемы предпринимателей с Главой городского округа а также представителей исполнительной власти, пенсионного фонда.
Создание условий для продвижения продукции местных товаропроизводителей на потребительском рынке, популяризация деятельности субъектов малого и среднего предпринимательства			Организовано и проведено 15 выставок-ярмарок, участие в которых приняло порядка 200 субъектов МСП. в средствах массовой информации размещались материалы, популяризирующих предпринимательскую деятельность.
Проблема 2: необходимость создания условий для использования туристских ресурсов городского округа			
Осуществлена подготовка и распространение презентационных материалов, содержащих информацию о туристском потенциале Петропавловск-Камчатского городского округа, для обеспечения участия городского округа в межрегиональных и международных мероприятиях	Управление делами администрации Петропавловск-Камчатского городского округа, Управление экономики администрации Петропавловск-Камчатского городского округа, УЭРИО	Муниципальная программа «Реализация экономической политики, инвестиционной, межрегиональной и международной деятельности Петропавловск-Камчатского городского округа», утвержденная постановлением администрации Петропавловск-Камчатского городского округа от 01.11.2013 № 3185	Обеспечено участие городского округа в 6 мероприятиях, на которых распространен презентационный материал о туристическом потенциале Петропавловск-Камчатского городского округа (карты, магниты, брошюры).
Проблема 3: необходимость стимулирования инвестиционной активности в существующей производственной сфере, в сфере реализации инфраструктурных проектов, в сфере развития новых, в том числе инновационных видов экономической деятельности			
Внедрение Стандарта деятельности органов местного самоуправления по обеспечению благоприятного инвестиционного климата в муниципальном образовании, разработанного Агентством стратегических инициатив по продвижению новых проектов	Управление экономики администрации Петропавловск-Камчатского городского округа, УЭРИО	Муниципальная программа «Реализация экономической политики, инвестиционной, межрегиональной и международной деятельности Петропавловск-Камчатского городского округа», утвержденная постановлением администрации Петропавловск-Камчатского городского округа от 01.11.2013 № 3185	Создан Инвестиционный совет при администрации Петропавловск-Камчатского городского округа; Утверждена «дорожная карта» органов администрации Петропавловск-Камчатского городского округа по определению механизма формирования благоприятного инвестиционного климата и развития межрегиональных отношений и международных связей Петропавловск-Камчатского городского округа в приоритетных отраслях экономики; Работает «горячая линия» для инвесторов. Специалисты администрации Петропавловск-Камчатского городского округа проходили обучение в сфере государственно-частного партнерства.

1.6. Полное или частичное неисполнение администрацией Петропавловск-Камчатского городского округа полномочий и функций, направленных на решение вопросов местного значения, в том числе в сфере стимулирования развития экономики Петропавловск-Камчатского городского округа, повлечет нарушение законных прав и интересов населения Петропавловск-Камчатского городского округа, для обеспечения которых создаются органы местного самоуправления муниципального образования.

1.7. Необходимость решения указанных проблем программно-целевым методом обусловлена следующим:

1.7.1 необходимостью поступательного решения проблем в течение среднесрочного периода;

1.7.2 необходимостью комплексного подхода к решению проблем;

1.7.3 решение проблем требует участия органов администрации Петропавловск-Камчатского городского округа;

1.7.4 решение проблем должно обеспечиваться комплексом систематизированных, строго разграниченных по объемам финансирования мер, координирующих действия исполнителей по реализации отдельных мероприятий, видов и стадий работ, направленных на создание условий для реализации экономической политики Петропавловск-Камчатского городского округа.

Реализация муниципальной программы «Реализация экономической политики, инвестиционной, межрегиональной и международной деятельности Петропавловск-Камчатского городского округа», утвержденной постановлением администрации Петропавловск-Камчатского городского округа от 12.10.2016 № 1982 позволяет контролировать расходование средств бюджета Петропавловск-Камчатского городского округа на комплексное решение обозначенных проблем. Дальнейшее решение обозначенных проблем, целесообразно обеспечивать программно-целевым методом планирования деятельности органов администрации Петропавловск-Камчатского городского округа на среднесрочный период.

1.8. Решение выявленных проблем, учитывая финансовые возможности бюджета Петропавловск-Камчатского городского округа и полномочия органов администрации Петропавловск-Камчатского городского округа в среднесрочном периоде, возможно путем реализации следующего варианта действий:

№ пункта	Наименование варианта	Краткая характеристика	Сильные стороны, преимущества	Слабые стороны, риски
1.	Обеспечение комплексного исполнения мер, направленных на реализацию экономической политики, инвестиционной, межрегиональной и международной деятельности Петропавловск-Камчатского городского округа	Комплекс планируемых мер включает: - формирование благоприятных условий для развития субъектов малого и среднего предпринимательства; - создание условий для развития производственной сферы, потребительского рынка и предпринимательства; - формирование положительного образа предпринимательства на территории Петропавловск-Камчатского городского округа; - формирование благоприятных условий для привлечения инвестиций в экономику Петропавловск-Камчатского городского округа; - формирование положительного имиджа Петропавловск-Камчатского городского округа на туристском рынке региона, страны и международном туристском рынке.	Возможность координации деятельности органов администрации Петропавловск-Камчатского городского округа с различными отраслевыми и функциональными обязанностями для общего решения проблем, связанных с социально-экономическим развитием Петропавловск-Камчатского городского округа. Повышение эффективности расходования бюджетных средств. Определение конкретных задач, решаемых в четко обозначенном временном периоде для достижения стратегических целей.	Прямая зависимость результатов реализации выбранного варианта решения проблемной ситуации от финансового обеспечения процесса реализации программы. Влияние исполнительской дисциплины при реализации отдельных программных мероприятий на реализацию комплекса мер в целом.

1.9. Эффективное расходование средств бюджета Петропавловск-Камчатского городского округа на комплексное решение обозначенных проблем должно обеспечиваться программно-целевым методом планирования деятельности органов администрации Петропавловск-Камчатского городского округа, задействованных в решении задач, обозначенных в муниципальной программе.

- 1.10. Основаниями, предоставляющими органам администрации Петропавловск-Камчатского городского округа возможности для применения предлагаемых мер, являются:
- 1.10.1 Федеральный закон от 06.10.2003 № 131-ФЗ «Об общих принципах организации местного самоуправления в Российской Федерации»;
 - 1.10.2 Федеральный закон от 24.07.2007 № 209-ФЗ «О развитии малого и среднего предпринимательства в Российской Федерации»;
 - 1.10.3 Устав Управления экономического развития и имущественных отношений администрации Петропавловск-Камчатского городского округа, утвержденный решением Петропавловск-Камчатской Городской Думы от 29.12.2005 № 267-р;
 - 1.10.4 Постановление администрации Петропавловск-Камчатского городского округа от 30.03.2016 № 409 «О функциях и полномочиях Управления экономического развития и имущественных отношений администрации Петропавловск-Камчатского городского округа – муниципального учреждения»;
 - 1.10.5 Устав Управления архитектуры, градостроительства и земельных отношений Петропавловск-Камчатского городского округа, утвержденный решением Городской Думы Петропавловск-Камчатского городского округа от 24.06.2009 № 515-р;
 - 1.10.6 Постановление администрации Петропавловск-Камчатского городского округа от 30.03.2016 № 410 «О функциях и полномочиях Управления архитектуры, градостроительства и земельных отношений администрации Петропавловск-Камчатского городского округа»;
 - 1.10.7 Устав Управления делами администрации Петропавловск-Камчатского городского округа, утвержденный решением Петропавловск-Камчатской Городской Думы от 29.12.2005 № 270-р;
 - 1.10.8 Постановление администрации Петропавловск-Камчатского городского округа от 30.03.2016 № 405 «О функциях и полномочиях Управления делами администрации Петропавловск-Камчатского городского округа – муниципального учреждения».
- 1.11. Целевой группой, в отношении интересов которой предлагается реализовать указанные меры, является население Петропавловск-Камчатского городского округа и российские и иностранные граждане, прибывающие на его территорию.
- 1.12. Реализация комплекса мер, направленных на решение обозначенных проблем, с учетом необходимости целевого финансирования и эффективного расходования средств при исполнении мероприятий, предлагается реализовать в рамках программно-целевого планирования, что позволит обеспечить реализацию экономической политики, а также обеспечить возможность положительной динамики в данной сфере.

Раздел 2. Цели, задачи и сроки реализации муниципальной программы, прогноз ожидаемых результатов

- 2.1. Реализация настоящей программы направлена на достижение следующих целей:
- 2.1.1 создание условий для обеспечения населения услугами связи, общественного питания, торговли, бытового обслуживания, сельскохозяйственной продукцией, сырьем и продовольствием, в том числе путем поддержки субъектов малого и среднего предпринимательства;
 - 2.1.2 формирование и продвижение имиджа Петропавловск-Камчатского городского округа на мировом и российском туристском рынке;
 - 2.1.3 создание условий для реализации экономической политики и инвестиционной деятельности Петропавловск-Камчатского городского округа.
- 2.2. Реализация указанных целей программы планируется достичь в следующий временной период: 2019-2024 годы.
- 2.3. В связи с большим количеством направлений, необходимых для достижения поставленных целей, программа подразделяется на следующие подпрограммы:
- 2.3.1 подпрограмма 1: «Создание благоприятных условий для обеспечения населения Петропавловск-Камчатского городского округа услугами потребительского рынка и развития предпринимательства»;
 - 2.3.2 подпрограмма 2: «Формирование и продвижение имиджа Петропавловск-Камчатского городского округа как территории, благоприятной для развития внутреннего и въездного туризма»;
 - 2.3.3 подпрограмма 3: «Обеспечение реализации экономической политики и инвестиционной деятельности Петропавловск-Камчатского городского округа».
- 2.4. Целью подпрограммы 1 является создание условий для обеспечения населения услугами связи, общественного питания, торговли, бытового обслуживания, сельскохозяйственной продукцией, сырьем и продовольствием, в том числе путем поддержки субъектов малого и среднего предпринимательства. Целью подпрограммы 2 является формирование и продвижение имиджа Петропавловск-Камчатского городского округа на мировом и российском туристском рынке. Целью подпрограммы 3 является создание условий для реализации экономической политики и инвестиционной деятельности Петропавловск-Камчатского городского округа.
- 2.5. Достижение цели по созданию условий для обеспечения населения услугами связи, общественного питания, торговли, бытового обслуживания, сельскохозяйственной продукцией, сырьем и продовольствием, в том числе путем поддержки субъектов малого и среднего предпринимательства возможно посредством решения в 2019-2024 годах следующих задач:
- 2.5.1 предоставление финансовой поддержки субъектам малого и среднего предпринимательства, а также организациям, образующим инфраструктуру поддержки субъектов МСП;
 - 2.5.2 создание условий для продвижения товаров, работ, услуг местных производителей, в том числе обеспечение организационно-методической поддержки и размещение социальной рекламы;
 - 2.5.3 координация процесса размещения рекламных конструкций.
- 2.6. в процессе решения задачи по предоставлению финансовой поддержки субъектам МСП, а также организациям, образующим инфраструктуру поддержки субъектов МСП, планируется обеспечение доступа начинающим и действующим представителям предпринимательского сообщества к финансовым ресурсам, необходимым для ведения и развития бизнеса на территории Петропавловск-Камчатского городского округа, путем предоставления на безвозвратной и безвозмездной основе субсидий (грантов) на создание собственного бизнеса, в целях возмещения затрат на создание собственного бизнеса, на приобретение основных средств, в том числе оборудования для создания, развития или модернизации производства товаров (работ, услуг), затрат, связанных с уплатой процентов по кредитам, привлеченным в российских кредитных организациях, на поддержку социального предпринимательства, на развитие туристической инфраструктуры, на возмещение части затрат, направленных на оплату аренды за нежилое здание, расположенной на территории Петропавловск-Камчатского городского округа.
- Оказание финансовой поддержки позволит решить проблему материально-технического обеспечения деятельности субъектов МСП, а также их поддержки на начальном этапе их деятельности.
- 2.7. Решение задачи по созданию условий для продвижения товаров, работ, услуг местных производителей, в том числе обеспечению организационно-методической поддержки и размещению социальной рекламы, предполагает организацию обучающих мероприятий и мероприятий по продвижению товаров (услуг, работ) для местных производителей, информирование населения о положительных тенденциях на рынке товаров (работ, услуг), а также о социально значимых факторах, влияющих на его жизнедеятельность.
- Решение задачи способствует повышению уровня информированности населения Петропавловск-Камчатского городского округа о процессах, влияющих на социально-экономическое развитие Петропавловск-Камчатского городского округа, а также повышению уровня заинтересованности и знаний у граждан, необходимых для занятия предпринимательской деятельностью.
- 2.8. в процессе решения задачи по координации процесса размещения рекламных конструкций планируется реализация комплекса мер, направленных на устранение нарушений законодательства Российской Федерации в сфере размещения и использования рекламы, улучшение внешнего облика Петропавловск-Камчатского городского округа.
- 2.9. Решение задач Подпрограммы 1 планируется провести в срок с 2019 по 2024 годы.
- 2.10. Достижение цели по формированию и продвижению имиджа Петропавловск-Камчатского городского округа на мировом и российском туристском рынке планируется обеспечить путем решения задачи по разработке благоприятного для развития внутреннего и въездного туризма имиджа, использование и популяризация туристских ресурсов Петропавловск-Камчатского городского округа;
- 2.11. Решение задачи по разработке благоприятного для развития внутреннего и въездного туризма имиджа, использование и популяризация туристских ресурсов Петропавловск-Камчатского городского округа предполагает создание информационной основы для формирования системы ознакомления с туристскими возможностями Петропавловск-Камчатского городского округа, наличие которых представляет интерес для российских и иностранных туристов, посещающих, планирующих посетить его территорию или находящихся в поиске места реализации своих потребностей в отдыхе или духовном совершенствовании.
- Существенной составляющей информационной основы является позитивный и узнаваемый облик Петропавловск-Камчатского городского округа, ассоциирующийся с туристической спецификой его территории. Создание подобного имиджа Петропавловск-Камчатского городского округа и его использование при продвижении туристских ресурсов и продуктов Петропавловск-Камчатского городского округа возможно посредством использования наиболее доступных и наглядных методов информационного воздействия, таких как узнаваемый логотип и слоган Петропавловск-Камчатского городского округа, презентационная полиграфическая продукция с городской символикой, активно распространяемая на межрегиональных, всероссийских и международных мероприятиях, обеспечение возможности получения информации об интересующем туристическом объекте в электронном виде и на доступном языке в месте нахождения объекта.
- 2.12. Решение задач Подпрограммы 2 планируется провести в срок с 2019 по 2024 годы.
- 2.13. для достижения цели по созданию условий для реализации экономической политики и инвестиционной деятельности планируется решение задачи по внедрению Стандарта деятельности органов местного самоуправления по обеспечению благоприятного инвестиционного климата в муниципальном образовании, разработанного автономной некоммерческой организацией «Агентство стратегических инициатив по продвижению новых проектов», утвержденного протоколом от 03.05.2012 № 2 (далее – Стандарт);
- 2.14. Внедрение Стандарта, обусловлено необходимостью участия Петропавловск-Камчатского городского округа в реализации на территории Камчатского края «дорожных карт» (планов мероприятий) национальной предпринимательской инициативы «Улучшение инвестиционного климата в Российской Федерации» и привлечения инвестиций в экономику Петропавловск-Камчатского городского округа, в том числе для создания и функционирования инфраструктурных и общегородских инженерных объектов, развития производственной сферы и приоритетных для Камчатского края отраслей экономики.
- Стандарт является сводом методических, методологических и организационных рекомендаций муниципальным образованиям по формированию собственного механизма инвестиционного развития территории, и предложению Правительством Российской Федерации к внедрению на всей территории страны.
- Исполнение требований Стандарта должно стать основой деятельности органов администрации Петропавловск-Камчатского городского округа по реализации Инвестиционной стратегии Камчатского края до 2020 года, утвержденной распоряжением Правительства Камчатского края от 07.10.2013 № 473-РП.
- Во исполнение пункта 3 распоряжения Правительства Камчатского края от 30.12.2013 № 843-РП и рекомендаций органам местного самоуправления муниципальных образований в Камчатском крае по организации взаимодействия с исполнительными органами государственной власти Камчатского края по формированию благоприятного инвестиционного климата в Камчатском крае, утвержденных приказом Министерства экономического развития, предпринимательства и торговли Камчатского края от 13.09.2013 № 467-п, внедрение требований Стандарта планируется осуществлять путем исполнения мероприятий «дорожной карты» органов администрации Петропавловск-Камчатского городского округа по определению механизма формирования благоприятного инвестиционного климата и развития межрегиональных отношений и международных связей Петропавловск-Камчатского городского округа в приоритетных отраслях экономики, часть которых требует дополнительного финансового обеспечения за счет средств бюджета Петропавловск-Камчатского городского округа.
- 2.15. Решение задач Подпрограммы 3 планируется провести в срок с 2019 по 2024 годы.
- 2.16. Срок реализации программы составит 6 лет с 2019 по 2024 годы и включает в себя один этап решения поставленных задач.
- 2.17. Достижение цели настоящей программы посредством решения обозначенных задач в указанные сроки позволит получить следующие результаты:
- 2.17.1 предоставить доступ субъектам МСП, а также организациям, образующим инфраструктуру поддержки субъектов МСП, к дополнительным финансовым ресурсам, необходимым для начала и развития производства товаров (работ, услуг) на территории Петропавловск-Камчатского городского округа;
 - 2.17.2 обеспечить субъектов МСП информацией и навыками, необходимыми для эффективного и соответствующего законодательству ведения предпринимательской деятельности;
 - 2.17.3 увеличить спрос населения городского округа на товары (работы, услуги) местных производителей;
 - 2.17.4 повысить уровень ответственности производителей товаров (работ, услуг) за законное использование рекламы в коммерческих целях;
 - 2.17.5 сформировать положительный имидж городского округа и информационную основу для развития внутреннего и въездного туризма, межрегионального и международного сотрудничества городского округа;
 - 2.17.6 повысить эффективность стратегического планирования социально-экономического развития городского округа и инвестиционную привлекательность его экономики.

2.18. Основными показателями планируемых результатов решения поставленных задач для достижения целей настоящей программы являются:

№	Наименование задач	Наименование целевых показателей (индикаторов)	Единица измерения	Значения целевых показателей (индикаторов)	
				До начала реализации программы	В результате реализации программы
Подпрограмма 1: «Создание благоприятных условий для обеспечения населения Петропавловск-Камчатского городского округа услугами потребительского рынка и развития предпринимательства»					
Цель подпрограммы 1: «Создание условий для обеспечения населения услугами связи, общественного питания, торговли, бытового обслуживания, сельскохозяйственной продукцией, сырьем и продовольствием, в том числе путем поддержки субъектов малого и среднего предпринимательства»					
1	Задача 1: Предоставление финансовой поддержки субъектам МСП, а также организациям, образующим инфраструктуру поддержки субъектов МСП	Количество субъектов МСП, получивших финансовую поддержку	единиц	14	88
		Количество заявлений, поданных на участие в конкурсах на предоставление финансовой поддержки	единиц	20	124
2	Задача 2: Создание условий для продвижения товаров, работ, услуг местных производителей, в том числе обеспечение организационно-методической поддержки и размещение социальной рекламы	Количество платных семинаров для субъектов МСП	единиц	1	6
		Количество субъектов МСП – участников платных семинаров	единиц	10	60
		Количество выставочно-ярмарочных мероприятий	единиц	5	20
		Количество участников выставочно-ярмарочных мероприятий	единиц	50	200
		Количество подготовленных информационных материалов	единиц	2	12
		Количество субъектов МСП, местных товаропроизводителей, деятельность которых освещена в информационных материалах	единиц	2	12
		Количество размещенных баннеров социальной рекламы	единиц	49	294
3	Задача 3: Координация процесса размещения рекламных конструкций	Количество демонтированных отдельно стоящих рекламных конструкций	штук	10	60
		Количество демонтированных рекламных конструкций на зданиях, строениях, сооружениях	квадратных метров	94,19	565,14
Подпрограмма 2: «Формирование и продвижение имиджа Петропавловск-Камчатского городского округа как территории, благоприятной для развития внутреннего и въездного туризма»					
Цель подпрограммы 2: «Формирование и продвижение имиджа Петропавловск-Камчатского городского округа на мировом и российском туристском рынке»					
5	Задача 1: Разработка благоприятного для развития внутреннего и въездного туризма имиджа, использование и популяризация туристских ресурсов Петропавловск-Камчатского городского округа	Количество мероприятий, проведенных с использованием презентационной полиграфической продукции	единиц	4	16
		Количество изготовленной печатной продукции (брошюры, буклеты и т.п.)	штук	10000	40000
Подпрограмма 3: «Обеспечение реализации экономической политики и инвестиционной деятельности Петропавловск-Камчатского городского округа»					
Цель подпрограммы 3: «Создание условий для реализации экономической политики и инвестиционной деятельности Петропавловск-Камчатского городского округа»					
6	Задача 2: Внедрение Стандарта деятельности органов местного самоуправления по обеспечению благоприятного инвестиционного климата в муниципальном образовании, разработанного Агентством стратегических инициатив по продвижению новых проектов	Количество сотрудников, прошедших обучение в сфере привлечения инвестиций	человек	1	5
		Количество инвестиционных проектов, на которые подготовлены экономические заключения о возможности их реализации на территории городского округа	штук	10	60

2.19. Социальная и экономическая эффективность реализации программы будет заключаться:

2.19.1 в вовлечении экономической активности населения в процесс предпринимательской деятельности, что позволит содействовать повышению трудовой занятости населения Петропавловск-Камчатского городского округа;

2.19.2 в обеспечении благоприятных условий для повышения конкурентоспособности товаров (работ, услуг) местных производителей;

2.19.3 в привлечении на территорию городского округа туристического потока, обеспечение отдыха и интересов которых будет способствовать повышению спроса на туристические услуги, услуги пассажирских перевозок в пределах Камчатского края, услуги общественного питания, гостиничные услуги, услуги по изготовлению и реализации сувенирной продукции и результаты традиционного хозяйственного и художественного промыслов коренных малочисленных народов;

2.19.4 в создании условий для социально-экономического и инвестиционного развития городского округа.

2.20. Основными рисками, возникновение которых возможно в ходе реализации программы, являются:

2.20.1 отсутствие финансирования, в том числе неполное финансирование;

2.20.2 изменение законодательства Российской Федерации;

2.20.3 ошибки планирования;

2.20.4 неисполнение (неполное исполнение) обязательств контрагентами и партнерами;

2.20.5 обстоятельства непреодолимой силы (стихийные бедствия, военные конфликты, техногенные катастрофы).

2.21. Минимизация рисков будет осуществляться посредством следующих действий:

2.21.1 реализации отдельных мероприятий с учетом вероятности их частичной реализации;

2.21.2 своевременного внесения изменений в программу;

2.21.3 осуществления квалифицированного мониторинга процесса реализации муниципальной программы, своевременного принятия мер по устранению выявленных в процессе мониторинга несоответствий и недостатков;

2.21.4 при осуществлении процедур закупок товаров (работ, услуг) для муниципальных нужд путем включения в муниципальные контракты эффективной системы контроля за ходом работ и текущей ситуацией, системы штрафных санкций за неисполнение или неполное исполнение обязательств по муниципальным контрактам.

2.22. Минимизация и преодоление обстоятельств непреодолимой силы в рамках программы не предусматриваются, так как не являются целью проведения программных мероприятий.

Раздел 3. Ресурсное обеспечение реализации муниципальной программы

3.1. для наиболее полного и результативного решения поставленных задач необходимо финансирование в размере 104 822,22575 тыс. рублей, в том числе по подпрограммам:

3.1.1 подпрограмма 1: «Создание благоприятных условий для обеспечения населения Петропавловск-Камчатского городского округа услугами потребительского рынка и развития предпринимательства» – 103 892,22575 тыс. рублей;

3.1.2 подпрограмма 2: «Формирование и продвижение имиджа Петропавловск-Камчатского городского округа как территории, благоприятной для развития внутреннего и въездного туризма» – 680,00000 тысяч рублей;

3.1.3 подпрограмма 3: «Обеспечение реализации экономической политики и инвестиционной деятельности Петропавловск-Камчатского городского округа» – 250,00000 тысяч рублей.

3.2. Обеспечение процесса реализации программы планируется произвести за счет средств бюджета Петропавловск-Камчатского городского округа.

3.3. Ресурсное обеспечение программы:

Наименование источника	Объем финансовых средств, тыс. рублей							Описание механизма привлечения, ссылки на соглашения, другие подтверждающие документы
	всего	в том числе по годам						
		2019	2020	2021	2022	2023	2024	
Бюджет городского округа	104 822,22575	16 923,78429	17 262,95966	17 658,87045	17 658,87045	17 658,87045	17 658,87045	

3.4. Объем бюджетных ассигнований на финансовое обеспечение реализации программы утверждается решением Городской Думы Петропавловск-Камчатского городского округа о бюджете Петропавловск-Камчатского городского округа по соответствующей программе и целевой статье расходов бюджета городского округа.

Раздел 4. Программные мероприятия, сроки их реализации

4.1. Решение задач программы предполагает реализацию программных мероприятий следующих подпрограмм в период 2019-2024 годов:

4.2. для решения задачи Подпрограммы 1 по предоставлению финансовой поддержки субъектам малого и среднего предпринимательства (далее – субъекты МСП), а также организациям, образующим инфраструктуру поддержки субъектов МСП в период 2019-2024 годов запланирована реализация мероприятия, предусматривающего предоставление субсидий юридическим лицам (за исключением субсидий муниципальным учреждениям и унитарным предприятиям), индивидуальным предпринимателям, являющимся субъектами МСП, в том числе:

4.2.1 в виде грантов на создание собственного бизнеса ежегодно в течение всего срока реализации подпрограммы;

4.2.2 на приобретение основных средств на ранней стадии деятельности ежегодно в течение всего срока реализации подпрограммы;

4.2.3 в целях возмещения затрат, связанных с уплатой процентов по кредитам, привлеченным в российских кредитных организациях, ежегодно в течение всего срока реализации подпрограммы;

4.2.4 в целях возмещения затрат, связанных с приобретением оборудования для создания и (или) развития и (или) модернизации производства товаров (работ, услуг), ежегодно в течение всего срока реализации подпрограммы;

4.2.5 в целях поддержки социального предпринимательства, ежегодно в течение всего срока реализации подпрограммы;

4.2.6 в целях создания туристической инфраструктуры ежегодно в течение всего срока реализации Подпрограммы 1;

4.2.7 на возмещение части затрат, направленных на оплату аренды за нежилое здание, расположенного на территории Петропавловск-Камчатского городского округа.

4.3. Гранты начинающим субъектам малого предпринимательства (в том числе крестьянским (фермерским) хозяйствам и потребительским кооперативам предоставляются на условиях долевого финансирования целевых расходов по государственной регистрации юридического лица или индивидуального предпринимателя, расходов, связанных с началом предпринимательской деятельности, выплат по передаче прав на франшизу (паушальный взнос) и приобретение оборудования при заключении договора коммерческой концессии, в сумме не более 300,00 тыс. рублей одному субъекту малого предпринимательства (далее – субъект МП).

При этом начинающим признается субъект МП, срок со дня государственной регистрации которого на день обращения с заявлением на грант, не превышает 364 календарных дня.

Предоставление грантов начинающим субъектам МП на создание собственного бизнеса осуществляется на конкурсной, безвозмездной и безвозвратной основе.

Порядок и условия предоставления грантов устанавливаются постановлением администрации Петропавловск-Камчатского городского округа.

Оказание финансовой поддержки субъектам МП на создание собственного бизнеса позволит гражданам, решившим организовать самостоятельную трудовую занятость, увеличить или обеспечить необходимый размер капитала, который требуется для начала предпринимательской деятельности. Формирование структурированного плана реализации бизнес идеи для подачи заявки на получение гранта, прохождения обучения основам ведения бизнеса (в случае отсутствия высшего юридического и (или) экономического образования либо профессиональной переподготовки по юридическим и (или) экономическим специальностям) позволит начинающему предпринимателю просчитать основные риски, которые могут препятствовать ведению бизнеса на начальном этапе, срок окупаемости проекта, необходимое количество материальных и финансовых ресурсов. Обязанность субъекта МП, получившего грант, по целевому расходованию предоставленных средств и достижению запланированных финансово-экономических показателей деятельности, повысит ответственность за результаты выполнения бизнес проекта (бизнес-плана) и обеспечит поступление денежных средств в бюджет городского округа в виде налогов, уплачиваемых в процессе ведения предусмотренной бизнес проектом деятельности.

Указанная форма финансовой поддержки решает проблемы социальной сферы, поскольку направлена:

- на вовлечение в трудовую занятость жителей городского округа, принявших решение о ее самостоятельной организации, обеспечению заработной платы работников на уровне не ниже среднемесячного прожиточного минимума, который устанавливается в Камчатском крае;
- на расширение сферы производства товаров, выполнения работ (услуг), повышения качества и увеличение ассортимента товаров (работ, услуг) местных производителей, предназначенных удовлетворить спрос населения городского округа.

4.4. Субсидии на ранней стадии деятельности на приобретение основных средств (далее – субсидии на основные средства) предоставляются субъектам МСП, под ранней стадией деятельности которых понимается срок, который со дня государственной регистрации на день обращения, не превышает 3 лет.

Предоставление субсидий на основные средства осуществляется на конкурсной, безвозмездной и безвозвратной основе.

Порядок и условия предоставления данного вида субсидий устанавливаются постановлением администрации Петропавловск-Камчатского городского округа.

Указанный вид субсидирования при сохранении указанных ранее принципов необходимости обучения субъекта МСП основам ведения бизнеса (профессионального образования, профессиональной переподготовки), является более узким в целевом плане видом финансовой поддержки, чем предоставление грантов на создание собственного бизнеса. Субсидии на основные средства предоставляются для обеспечения потребности начинающих предпринимателей в создании материально-технической базы, необходимой для ведения и дальнейшего развития недавно начатой, но уже осуществляемой бизнес деятельности.

Оказание такого вида поддержки субъектам МСП позволит стимулировать дальнейшее развитие их предпринимательской деятельности путем осуществления капитальных вложений в основные средства, необходимые для продолжения и совершенствования предпринимательской деятельности, в том числе в виде технического перевооружения оборудования, внедрения прогрессивных технологий.

Развитие в данном направлении позволит увеличить производство товаров (работ, услуг) надлежащего качества от местных производителей.

4.5. Предоставление субсидий субъектам МСП в целях возмещения части затрат, связанных с уплатой процентов по кредитам, привлеченным в российских кредитных организациях (далее – субсидии на уплату процентов по кредитам), осуществляется в целях возмещения части затрат на уплату процентов за пользование рублевыми кредитами, полученными в российских кредитных организациях, осуществляющих деятельность на территории городского округа (далее – кредитные организации), для приобретения земельных участков, приобретения, строительства (реконструкции) основных средств, модернизации, технического переоснащения производства, пополнения оборотного капитала.

Предоставление субсидий на основные средства осуществляется на безвозмездной и безвозвратной основе.

Порядок и условия предоставления данного вида субсидий устанавливаются постановлением администрации Петропавловск-Камчатского городского округа.

Оказание такого вида поддержки направлено на упрощение доступа субъектов МСП к финансовым ресурсам, необходимым для осуществления предпринимательской деятельности, увеличение объема денежных средств, находящихся в распоряжении субъектов МСП и направляемых на развитие бизнеса.

4.6. Субсидии в целях возмещения части затрат, связанных с приобретением оборудования для создания и (или) развития и (или) модернизации производства товаров (работ, услуг) (далее – субсидии на модернизацию производства) предоставляются субъектам МСП для возмещения затрат, связанных с приобретением нового оборудования, непосредственно используемого в процессе производства товаров (выполнения работ, оказания услуг), и возникших в период не более одного года до даты обращения за предоставлением субсидии.

Предоставление субсидий на модернизацию производства осуществляется на конкурсной, безвозмездной и безвозвратной основе.

Порядок и условия предоставления данного вида субсидий устанавливаются постановлением администрации Петропавловск-Камчатского городского округа.

Указанный вид финансовой поддержки направлен на стимулирование работающих субъектов МСП к модернизации и развитию существующего производства товаров (работ, услуг) в целях увеличения выпускаемого объема товаров (работ, услуг), предназначенных для удовлетворения спроса населения, а также способствующих развитию экономики городского округа.

4.7. Субсидии субъектам МСП на поддержку социального предпринимательства (далее – субсидия на социальное предпринимательство) предоставляются в целях возмещения затрат:

- на организацию рабочих мест для трудоустройства социально и экономически незащищенных и социально неблагополучных слоев и групп населения (далее – социально незащищенные слои населения);
- на оказание услуг для социально незащищенных слоев населения.

Предоставление субсидий на социальное предпринимательство осуществляется на конкурсной, безвозмездной и безвозвратной основе.

Порядок и условия предоставления данного вида субсидий устанавливаются постановлением администрации Петропавловск-Камчатского городского округа.

Оказание такого вида поддержки субъектам МСП позволит снизить напряженность на рынке труда, обеспечить рабочими местами социально незащищенные слои населения, повысить социальную ответственность бизнеса.

4.8. Субсидии субъектам МСП на создание туристской инфраструктуры (далее – субсидия на туризм) предоставляются в целях возмещения затрат, связанных с созданием и развитием туристских ресурсов городского округа, ремесленничества, народных художественных промыслов.

Предоставление субсидий на туризм осуществляется на конкурсной, безвозмездной и безвозвратной основе.

Порядок и условия предоставления данного вида субсидий устанавливаются постановлением администрации Петропавловск-Камчатского городского округа.

Оказание такого вида поддержки субъектам МСП позволит развить частные предпринимательские инициативы по созданию объектов туризма, объектов туристского показа, расширению спектра услуг для туристов, будет содействовать сохранению, возрождению и развитию ремесленных производств и народных художественных промыслов.

4.9 Предоставление субсидий на возмещение части затрат, направленных на оплату аренды за нежилое здание, расположенного на территории Петропавловск-Камчатского городского округа.

Предоставление субсидий осуществляется на конкурсной, безвозмездной и безвозвратной основе.

Порядок и условия предоставления данного вида субсидий устанавливаются постановлением администрации Петропавловск-Камчатского городского округа.

4.10. Основными рисками, возникновение которых может препятствовать исполнению мероприятий, указанных в пунктах 4.3-4.9, являются:

- 4.10.1 частичное или полное отсутствие финансирования процесса реализации мероприятия;
- 4.10.2 неисполнение (неполное исполнение) обязательств по целевому использованию средств субсидии субъектами МСП;
- 4.10.3 низкая активность субъектов МСП, неготовность к сотрудничеству с администрацией Петропавловск-Камчатского городского округа;
- 4.10.4 низкий уровень проработки и защиты бизнес проектов (бизнес планов).

4.11. в целях минимизации обозначенных рисков планируется:

- 4.11.1 информирование и консультирование субъектов МСП об оказываемых администрацией Петропавловск-Камчатского городского округа мерах финансовой поддержки;
- 4.11.2 информирование и консультирование субъектов МСП о мерах поддержки, оказываемых Правительством Камчатского края представителям предпринимательского сообщества в Камчатском крае;

4.11.3 осуществление контроля за целевым использованием субъектами МСП средств субсидии путем проведения проверок специалистами Управления экономического развития и имущественных отношений администрации Петропавловск-Камчатского городского округа.

4.12. Решение задачи по созданию условий для продвижения товаров, работ, услуг местных производителей, в том числе обеспечению организационно-методической поддержки и размещению социальной рекламы, планируется осуществлять путем реализации следующих мероприятий:

4.12.1 Организация муниципальных мероприятий (смотр, конкурсы, фестивали, выставки, ярмарки, семинары, круглые столы, соревнования, праздничные мероприятия, гуляния, субботники, учения, чествование и т.п.) в период 2019-2024 годов;

4.12.2 Оказание информационных услуг (размещение в СМИ, изготовление печатной продукции, баннеров, наглядных материалов и т.п.) в период 2019-2024 годов.

4.13. Организация в период 2019-2024 годов мероприятий (смотри, конкурсы, фестивали, выставки, ярмарки, семинары, круглые столы, соревнования, праздничные мероприятия, гуляния, субботники, учения, чествование и т.п.) для местных производителей товаров (работ, услуг), в том числе относящихся к субъектам МСП:

- обучение начинающих субъектов МСП основам предпринимательской деятельности, что позволит привлечь часть трудоспособного населения городского округа к организации собственного бизнеса и обеспечит наличие потенциальных заявителей на получение грантов и субсидий на основные средства;

- проведение семинаров для субъектов МСП по актуальным вопросам осуществления предпринимательской деятельности с участием сторонних организаций, в том числе контролирующих органов, в результате которых планируется: информирование и консультирование субъектов МСП об изменениях, произошедших в законодательстве, влияющих на ведение бизнеса на территории Российской Федерации, Камчатского края и городского округа в отношении организации работы контролирующих органов, прав и обязанностей субъектов предпринимательства, о возможностях повышения квалификации, правового и профессионального уровня предпринимателей и их сотрудников, членов крестьянских (фермерских) хозяйств и производственных кооперативов;

- выставочно-ярмарочных мероприятий для продвижения на потребительском рынке городского округа продукции (работ, услуг), популяризации передового опыта, достижений и результатов деятельности местных товаропроизводителей, производителей работ, услуг, в том числе субъектов МСП.

4.14. Получение в период 2019-2024 годов информационных услуг (размещение в СМИ, изготовление печатной продукции, баннеров, наглядных материалов и т.п.), направленных:

- на формирование положительного образа предпринимателя, местного производителя, положительных примеров создания собственного дела путем размещения в средствах массовой информации статей, роликов, обзоров о местных предпринимателях. Главным распорядителем бюджетных средств по данному мероприятию выступает Управление экономического развития и имущественных отношений администрации Петропавловск-Камчатского городского округа;

- на достижение благотворительных и иных общественно полезных целей, а также обеспечение интересов государства (социальная реклама) путем изготовления и размещения баннеров соответствующей тематики. Главным распорядителем бюджетных средств по данному мероприятию выступает Управление делами администрации Петропавловск-Камчатского городского округа.

4.15. в целях минимизации обозначенных рисков планируется:

- 4.15.1 исполнение мероприятий с учетом вероятности их частичной реализации;
- 4.15.2 использование наиболее доступных и широко используемых средств размещения информации, в том числе собственных информационных ресурсов администрации Петропавловск-Камчатского городского округа (официального сайта администрации Петропавловск-Камчатского городского округа в сети «Интернет», печатного издания);

4.16. Решение задачи по координации процесса размещения рекламных конструкций в период 2019-2024 годов планируется осуществлять путем исполнения мероприятия по ликвидации движимого и недвижимого имущества, предусматривающего организацию демонтажа, хранения и в необходимых случаях уничтожения рекламных конструкций, установленных и (или) эксплуатируемых на территории Петропавловск-Камчатского городского округа без разрешения, срок действия которого не истек.

Мероприятие направлено на реализацию полномочий городского округа, в соответствии с требованиями Федерального закона от 13.03.2006 № 38-ФЗ «О рекламе».

Реализация мероприятия позволит улучшить внешний облик городского округа, послужит сокращению фактов осуществления незаконной предпринимательской деятельности в сфере рекламы.

Главным распорядителем бюджетных средств по данному мероприятию выступает Управление архитектуры, градостроительства и земельных отношений администрации Петропавловск-Камчатского городского округа.

- 4.17. Ожидаемые результаты от реализации мероприятий Подпрограммы 1:
- обеспечение доступа субъектам МСП, а также организациям, образующим инфраструктуру поддержки субъектов МСП, к дополнительным финансовым ресурсам, необходимым для начала и развития производства товаров (работ, услуг) на территории Петропавловск-Камчатского городского округа;
 - обеспечение субъектов МСП информацией, необходимой для эффективного ведения предпринимательской деятельности;
 - увеличение спроса населения Петропавловск-Камчатского городского округа на товары (работы, услуги) местных производителей;
 - продвижение положительного имиджа местных товаропроизводителей.
- 4.18. Основными рисками при реализации мероприятия Подпрограммы 1 являются: низкая исполнительская дисциплина исполнителей Программы, недостаточное ресурсное обеспечение мероприятий Программы, изменение федерального законодательства в области поддержки субъектов малого и среднего предпринимательства, существенные задержки сроков исполнения муниципальных контрактов, ошибки планирования, отсутствие интереса у субъектов МСП в сотрудничестве с администрацией Петропавловск-Камчатского городского округа.
- 4.19. Перечень мероприятий Подпрограммы 1 с указанием исполнителей, сроков исполнения, объемов финансирования по источникам и годам реализации, главных распорядителей бюджетных средств представлен в приложении к программе.
- 4.20. для решения задачи Подпрограммы 2 по разработке благоприятного для развития внутреннего и въездного туризма имиджа Петропавловск-Камчатского городского округа, использованию указанных туристских ресурсов Петропавловск-Камчатского городского округа планируется: издание презентационной полиграфической продукции о туристских ресурсах городского округа и оснащение культурно-исторических объектов Петропавловск-Камчатского городского округа информационными табличками с QR-кодами в процессе реализации мероприятия по получению информационных услуг (размещение в СМИ, изготовление печатной продукции, баннеров, наглядных материалов и т.п.) для использования туристских ресурсов городского округа.
- 4.21. в состав презентационной полиграфической продукции, направленной на формирование позитивного имиджа городского округа, планируется включить изготовленные специализированными организациями каталоги, буклеты, проспекты, календари, журналы, блокноты, магниты, пакеты полиэтиленовые подарочные, костеры, ручки и иные виды презентационной полиграфической продукции, содержащие изображение природных, социальных и культурных объектов городского округа, общую и (или) подробную информацию о них. Распространение презентационной полиграфической продукции будет проходить при проведении городских выставочных (ярмарочных) мероприятий, в процессе участия городского округа в краевых, межрегиональных, российских и международных выставках, семинарах, мероприятиях по развитию туризма.
- Подготовка презентационной полиграфической продукции планируется ежегодно в течение всего срока реализации программы с 2019 по 2024 годы. Минимальный ежегодный тираж составит не менее 1000 экземпляров. к изготовлению на конкурсной основе будут привлечены организации, специализирующиеся на предоставлении рекламных и типографских услуг. Главным распорядителем бюджетных средств по данному мероприятию выступает Управление экономического развития и имущественных отношений администрации Петропавловск-Камчатского городского округа.
- 4.22. Ожидаемый результат от реализации мероприятий Подпрограммы 2: формирование положительного имиджа Петропавловск-Камчатского городского округа и информационной основы для развития внутреннего и въездного туризма, межрегионального и международного сотрудничества городского округа, увеличение туристического потока в городском округе.
- 4.23. Основными рисками при реализации мероприятия Подпрограммы 2 являются: низкая исполнительская дисциплина исполнителей программы, недостаточное ресурсное обеспечение мероприятий Программы, низкое качество печатной продукции.
- 4.24. Перечень мероприятий Подпрограммы 2 с указанием исполнителей, сроков исполнения, объемов финансирования по источникам и годам реализации, главных распорядителей бюджетных средств представлен в приложении к настоящей программе.
- 4.25. Решение задачи Подпрограммы 3, направленной на внедрение Стандарта деятельности органов местного самоуправления по обеспечению благоприятного инвестиционного климата в муниципальном образовании, разработанного автономной некоммерческой организацией «Агентство стратегических инициатив по продвижению новых проектов», обусловлено необходимостью привлечения инвестиций в экономику городского округа для дальнейшего эффективного социально-экономического развития его территории.
- Согласно пункту 3 распоряжения Правительства Камчатского края от 30.12.2013 № 843-РП, муниципальным образованиям рекомендовано разработать планы мероприятий (дорожные карты) по реализации Инвестиционной стратегии Камчатского края до 2020 года. Автономной некоммерческой организацией «Агентство стратегических инициатив по продвижению новых проектов» совместно с общероссийской общественной организацией «Деловая Россия» разработан Стандарт деятельности органов местного самоуправления по обеспечению благоприятного инвестиционного климата в муниципальном образовании, учитывающий лучшие российские и зарубежные практики привлечения инвестиций на муниципальном уровне и рекомендованный к внедрению на всей территории Российской Федерации. Указанный Стандарт определяет основные этапы и мероприятия, реализация которых необходима для формирования благоприятного инвестиционного климата и создание механизма по привлечению инвесторов на территорию конкретного муниципального образования. Данные мероприятия учтены в рекомендациях органам местного самоуправления муниципальных образований в Камчатском крае по организации взаимодействия с исполнительными органами государственной власти Камчатского края по формированию благоприятного инвестиционного климата в Камчатском крае, утвержденных приказом Министерства экономического развития, предпринимательства и торговли Камчатского края от 13.09.2013 № 467-п.
- Реализация указанных документов должна быть обеспечена администрацией Петропавловск-Камчатского городского округа для исполнения полномочий, определенных в части 5 статьи 4 Решения Городской Думы Петропавловск-Камчатского городского округа от 24.04.2014 № 209-нд «О порядке регулирования отношений в сфере осуществления инвестиционной деятельности в форме капитальных вложений на территории Петропавловск-Камчатского городского округа».
- 4.26. для решения задачи по внедрению Стандарта деятельности органов местного самоуправления по обеспечению благоприятного инвестиционного климата в муниципальном образовании, разработанного Агентством стратегических инициатив по продвижению новых проектов, планируется провести повышение квалификации (стажировки, курсы, семинары, конференции) сотрудников Управления экономического развития имущественных отношений администрации Петропавловск-Камчатского городского округа, а также органов администрации Петропавловск-Камчатского городского округа в 2019-2024 годах в сфере привлечения инвестиций.
- 4.27. Еще одним требованием внедрения Стандарта деятельности органов местного самоуправления по обеспечению благоприятного инвестиционного климата в муниципальном образовании является формирование нового или надделение действующего структурного подразделения администрации муниципального образования полномочиями по привлечению инвестиций и работе с инвесторами.
- Среди сотрудников подразделения выделяются менеджеры по работе с инвесторами. при наделинии сотрудника статусом менеджера по работе с инвесторами должны учитываться наличие бизнес- или финансового образования, знание иностранных языков.
- В рамках деятельности структурного подразделения обеспечивается сотрудничество администрации Петропавловск-Камчатского городского округа с институтом развития, действующим на территории субъекта Российской Федерации (в Камчатском крае это акционерное общество «Корпорация развития Камчатского края») по привлечению инвестиций и работе с инвесторами по следующим направлениям:
- обеспечение режима «одного окна» для инвесторов при взаимодействии с исполнительными органами местного самоуправления;
 - содействие созданию проектных команд по поддержке и реализации конкретных инвестиционных проектов «под ключ»;
 - продвижение инвестиционных возможностей и проектов муниципального образования в субъекте Российской Федерации и на территории Российской Федерации (в том числе через конференции, выставки, форумы);
 - обеспечение взаимодействия с инвестиционными венчурными фондами, банками, инвестиционными агентствами, специализированными финансовыми организациями, российскими и международными институтами развития с целью использования их потенциала и возможностей по финансированию и поддержке инвестиций на территории муниципального образования;
 - предоставление интересов городского округа в проектах государственно-частного партнерства;
 - регулярный мониторинг условий ведения бизнеса в городском округе;
 - ведение базы инвестиционных площадок, проектов, объектов инфраструктуры городского округа.
- Обеспечение деятельности администрации городского округа по привлечению инвестиций и работе с инвесторами, а также эффективного сотрудничества с акционерным обществом «Корпорация развития Камчатского края», требует достаточно высокого профессионального уровня менеджеров по привлечению инвестиций и обозначенного структурного подразделения, соответствующего системе менеджмента качества на основе международных стандартов ISO.
- Организация обучения, повышения квалификации сотрудников органов местного самоуправления муниципальных образований в Камчатском крае в сфере привлечения инвестиций определена одним из мероприятий «Дорожной карты» исполнительных органов государственной власти Камчатского края по реализации Инвестиционной стратегии Камчатского края до 2020 года, утвержденной распоряжением Правительства Камчатского края от 30.12.2013 № 843-РП.
- Наличие профессиональных менеджеров по привлечению инвестиций позволит сформировать кадровый потенциал, необходимый для результативной работы с потенциальным инвестором по привлечению частного капитала в экономику городского округа.
- Главным распорядителем бюджетных средств по данному мероприятию выступает Управление экономического развития и имущественных отношений администрации Петропавловск-Камчатского городского округа
- 4.28. Ожидаемый результат от реализации мероприятий Подпрограммы 3: повышение эффективности стратегического планирования социально-экономического развития городского округа и инвестиционной привлекательности его экономики.
- 4.29. Основными рисками при реализации мероприятия Подпрограммы 3 являются: недостаточное ресурсное обеспечение мероприятий программы, несоответствие образовательных услуг предъявляемым требованиям.
- 4.30. Перечень мероприятий Подпрограммы 3 с указанием исполнителей, сроков исполнения, объемов финансирования по источникам и годам реализации, главных распорядителей бюджетных средств представлен в приложении к программе.
- 4.31. Основными путями исключения рисков, доступными для муниципального заказчика и исполнителей мероприятий являются:
- своевременное внесение дополнений в действующую нормативную базу Петропавловск-Камчатского городского округа;
 - квалифицированный мониторинг хода исполнения мероприятий программы;
 - своевременное внесение изменений в программу;
 - своевременное принятие мер по устранению выявленных в процессе мониторинга несоответствий и недостатков в обеспечении действий по реализации мероприятий.
- 4.32. Расчеты затрат на каждое мероприятие программы в разрезе главных распорядителей бюджетных средств определены Приказом Управления экономического развития и имущественных отношений администрации Петропавловск-Камчатского городского округа.
- 4.33. Обеспечить эффективность расходования предусмотренного программой финансирования позволят мероприятия по контролю над расходованием средств и своевременная корректировка объемов финансирования в соответствии с полученными промежуточными результатами.
- 4.34. Основными показателями эффективности реализации программных мероприятий в процессе получения планируемых результатов являются:

№	Наименование мероприятия	Наименование целевых показателей (индикаторов)	Единица измерения	Значение целевых показателей (индикаторов)						
				базовые	по годам реализации программы					
					2019	2020	2021	2022	2023	2024
Подпрограмма 1 «Создание благоприятных условий для обеспечения населения Петропавловск-Камчатского городского округа услугами потребительского рынка и развития предпринимательства»										
Цель подпрограммы: «Создание условий для обеспечения населения услугами связи, общественного питания, торговли, бытового обслуживания, сельскохозяйственной продукцией, сырьем и продовольствием, в том числе путем поддержки субъектов малого и среднего предпринимательства»										
Задача 1: предоставление финансовой поддержки субъектам малого и среднего предпринимательства (далее – субъекты МСП), а также организациям, образующим инфраструктуру поддержки субъектов МСП										
1	Предоставление субсидий юридическим лицам (за исключением субсидий муниципальным учреждениям и унитарным предприятиям), индивидуальным предпринимателям	Количество субъектов МСП, получивших финансовую поддержку	единиц	14	16	16	14	14	14	14
		Количество заявлений, поданных на участие в конкурсах на предоставление финансовой поддержки	единиц	20	22	22	20	20	20	20

№	Наименование мероприятия	Наименование целевых показателей (индикаторов)	Единица измерения	Значение целевых показателей (индикаторов)						
				базовые	по годам реализации программы					
					2019	2020	2021	2022	2023	2024
Задача 2: Создание условий для продвижения товаров, работ, услуг местных производителей, в том числе обеспечение организационно-методической поддержки и размещение социальной рекламы										
2	Организация муниципальных мероприятий (смотри, конкурсы, фестивали, выставки, ярмарки, семинары, круглые столы, соревнования, праздничные мероприятия, гуляния, субботники, учения, чествование и т.п.)	Количество платных семинаров для субъектов МСП	единиц	1	1	1	1	1	1	1
		Количество субъектов МСП – участников платных семинаров	единиц	10	10	10	10	10	10	10
		Количество выставочно-ярмарочных мероприятий	единиц	5	0	0	5	5	5	5
		Количество участников выставочно-ярмарочных мероприятий	единиц	50	0	0	50	50	50	50
3	Информационные услуги (размещение в СМИ, изготовление печатной продукции, баннеров, наглядных материалов и т.п.)	Количество подготовленных информационных материалов	единиц	2	2	2	2	2	2	2
		Количество субъектов МСП, местных товаропроизводителей, деятельность которых освещена в информационных материалах	единиц	2	2	2	2	2	2	2
		Количество размещенных баннеров социальной рекламы	штук	49	49	49	49	49	49	49
Задача 3: Координация процесса размещения рекламных конструкций										
4	Ликвидация движимого и недвижимого имущества	Количество демонтированных отдельно стоящих рекламных конструкций	штук	10	10	10	10	10	10	10
		Количество демонтированных рекламных конструкций на зданиях, строениях, сооружениях	квадратных метров	94,19	94,19	94,19	94,19	94,19	94,19	94,19
Подпрограмма 2: «Формирование и продвижение имиджа Петропавловск-Камчатского городского округа как территории, благоприятной для развития внутреннего и въездного туризма»										
Цель подпрограммы 2: формирование и продвижение имиджа Петропавловск-Камчатского городского округа на мировом и российском туристском рынке										
Задача 1: разработка благоприятного для развития внутреннего и въездного туризма имиджа, использование и популяризация туристских ресурсов Петропавловск-Камчатского городского округа										
6	Информационные услуги (размещение в СМИ, изготовление печатной продукции, баннеров, наглядных материалов и т.п.)	Количество мероприятий, проведенных с использованием презентационной полиграфической продукции	единиц	0	0	0	4	4	4	4
		Количество изготовленной печатной продукции (брошюры, буклеты и т.п.)	штук	10000	0	0	10000	10000	10000	10000
Подпрограмма 3 «Обеспечение реализации экономической политики и инвестиционной деятельности Петропавловск-Камчатского городского округа»										
Цель подпрограммы 3: Создание условий для реализации экономической политики и инвестиционной деятельности Петропавловск-Камчатского городского округа										
Задача 1: Внедрение Стандарта деятельности органов местного самоуправления по обеспечению благоприятного инвестиционного климата в муниципальном образовании, разработанного Агентством стратегических инициатив по продвижению новых проектов										
7	Повышение квалификации (стажировки, курсы, семинары, конференции)	Количество сотрудников, прошедших обучение в сфере привлечения инвестиций	человек	1	1	0	1	1	1	1
		Количество инвестиционных проектов, на которые подготовлены экономические заключения о возможности их реализации на территории городского округа	штук	10	10	10	10	10	10	10

4.37. Перечень мероприятий с указанием исполнителей, сроков исполнения, объемов финансирования по источникам и годам реализации подпрограммы, главных распорядителей бюджетных средств, представлен в приложении к программе.

Раздел 5. Механизм реализации муниципальной программы

5.1. в целях координации взаимодействия главных распорядителей бюджетных средств и исполнителей программы, осуществления контроля за ходом реализации программных мероприятий и за эффективностью расходования бюджетных средств, определяется следующий механизм реализации программы:

№ п/п	Полное наименование муниципального заказчика, исполнителей, участников программы	Предполагаемые функции	Нормативная ссылка	Механизм контроля и координации действий
1.	Управление экономического развития и имущественных отношений администрации Петропавловск-Камчатского городского округа	Муниципальный заказчик программы осуществляет общее руководство и контроль за исполнением программы; координацию выполнения программных мероприятий; ежегодно уточняет объем финансовых затрат по программным мероприятиям; несет ответственность за своевременную, эффективную реализацию программы, конечные результаты исполнения программных мероприятий, рациональное использование выделяемых финансовых средств.	Устав Управления экономического развития и имущественных отношений администрации Петропавловск-Камчатского городского округа, утвержденный решением Петропавловск-Камчатской Городской Думы от 29.12.2005 № 267-р. Постановление администрации Петропавловск-Камчатского городского округа от 30.03.2016 № 409 «О функциях и полномочиях Управления экономического развития и имущественных отношений администрации Петропавловск-Камчатского городского округа – муниципального учреждения», Раздел 4 Порядка разработки и реализации муниципальных программ Петропавловск-Камчатского городского округа, утвержденного постановлением администрации Петропавловск-Камчатского городского округа от 27.06.2013 № 1840.	Ежегодно в срок до 1 февраля и ежеквартально в срок до 10 числа месяца, следующего за отчетным формирует отчеты о реализации программы
2.	Управление делами администрации Петропавловск-Камчатского городского округа	Главный распорядитель бюджетных средств и исполнитель мероприятий программы обеспечивает реализацию программных мероприятий. Несет ответственность за своевременную и эффективную реализацию мероприятий программы. Обеспечивает целевой характер расходования бюджетных средств, в соответствии с утвержденными бюджетными ассигнованиями и лимитами бюджетных обязательств.	Устав Управления делами администрации Петропавловск-Камчатского городского округа, утвержденный решением Петропавловск-Камчатской Городской Думы от 29.12.2005 № 270-р. Постановление администрации Петропавловск-Камчатского городского округа от 30.03.2016 № 405 «О функциях и полномочиях Управления делами администрации Петропавловск-Камчатского городского округа – муниципального учреждения», раздел 4 Порядка разработки и реализации муниципальных программ Петропавловск-Камчатского городского округа, утвержденного постановлением администрации Петропавловск-Камчатского городского округа от 27.06.2013 № 1840.	Не позднее 1 апреля очередного финансового года направляет муниципальному заказчику план-график проведения работ, оказания услуг и приобретения товаров для реализации мероприятий Программы. Ежегодно до 20 января и ежеквартально до 05 числа месяца, следующего за отчетным кварталом, подготавливает и предоставляет муниципальному заказчику отчеты о ходе и результатах выполнения мероприятий Программы, в том числе об исполнении плана-графика проведения работ, оказания услуг и приобретения товаров для их реализации, по форме, определенной муниципальным заказчиком.
3.	Управление архитектуры, градостроительства и земельных отношений Петропавловск-Камчатского городского округа	Исполнитель мероприятий программы: - осуществляет выполнение программных мероприятий; - ежегодно уточняет объем финансовых затрат по программным мероприятиям; - несет ответственность за своевременную, эффективную реализацию мероприятий программы и, рациональное использование выделяемых финансовых средств.	Устав Управления архитектуры, градостроительства и земельных отношений, утвержденный решением Городской Думы Петропавловск-Камчатского городского округа от 24.06.2009 № 515-р. Постановление администрации Петропавловск-Камчатского городского округа от 30.03.2016 № 410 «О функциях и полномочиях Управления архитектуры, градостроительства и земельных отношений администрации Петропавловск-Камчатского городского округа»; раздел 4 Порядка разработки и реализации муниципальных программ Петропавловск-Камчатского городского округа, утвержденного постановлением администрации Петропавловск-Камчатского городского округа от 27.06.2013 № 1840	Не позднее 1 апреля очередного финансового года, направляет муниципальному заказчику план-график проведения работ для реализации программных мероприятий; Ежегодно до 25 января, ежеквартально в срок до 05 числа месяца, следующего за отчетным кварталом, ежемесячно в срок до 02 числа месяца, следующего за отчетным месяцем, направляет муниципальному заказчику отчеты о ходе и результатах выполнения мероприятий программы по форме, утвержденной муниципальным заказчиком.

Приложение
к постановлению администрации
Петропавловск-Камчатского
городского округа
от 02.02.2018 № 178

Приложение
к муниципальной программе
«Реализация экономической политики,
инвестиционной, межрегиональной
и международной деятельности
Петропавловск-Камчатского городского округа»,
утвержденной постановлением администрации
Петропавловск Камчатского городского округа
от 12.10.2016 № 1982

**Перечень мероприятий муниципальной программы
«Реализация экономической политики, инвестиционной, межрегиональной
и международной деятельности Петропавловск-Камчатского городского округа»**

№ п/п	Наименование мероприятия	Код целевой статьи расходов бюджета	Срок реализации	Объем финансирования (тыс. рублей),				Исполнители	Главные распорядители бюджетных средств, распорядители внебюджетных средств	
				всего	в том числе по источникам финансирования					
					федеральный бюджет	краевой бюджет	бюджет городского округа	внебюджетные источники		
ВСЕГО по ПРОГРАММЕ:			2019-2024, в том числе по годам:	104 822.22575	0.00000	0.00000	104 822.22575	0.00000	Управление экономического развития и имущественных отношений администрации Петропавловск-Камчатского городского округа – муниципальное учреждение (далее – УЭРИО), Управление делами администрации Петропавловск-Камчатского городского округа – муниципальное учреждение (далее – УД); Управление архитектуры, градостроительства и земельных отношений администрации Петропавловск-Камчатского городского округа – муниципальное учреждение (далее – УАГИЗО)	УЭРИО, УД, УАГИЗО
			2019	16 923.78429	0.00000	0.00000	16 923.78429	0.00000		
			2020	17 262.95966	0.00000	0.00000	17 262.95966	0.00000		
			2021	17 658.87045	0.00000	0.00000	17 658.87045	0.00000		
			2022	17 658.87045	0.00000	0.00000	17 658.87045	0.00000		
			2023	17 658.87045	0.00000	0.00000	17 658.87045	0.00000		
			2024	17 658.87045	0.00000	0.00000	17 658.87045	0.00000		
Программные мероприятия			2019-2024, в том числе по годам:	104 822.22575	0.00000	0.00000	104 822.22575	0.00000	УЭРИО, УД, УАГИЗО	УЭРИО, УД, УАГИЗО
			2019	16 923.78429	0.00000	0.00000	16 923.78429	0.00000		
			2020	17 262.95966	0.00000	0.00000	17 262.95966	0.00000		
			2021	17 658.87045	0.00000	0.00000	17 658.87045	0.00000		
			2022	17 658.87045	0.00000	0.00000	17 658.87045	0.00000		
			2023	17 658.87045	0.00000	0.00000	17 658.87045	0.00000		
			2024	17 658.87045	0.00000	0.00000	17 658.87045	0.00000		
Подпрограмма1 «Создание благоприятных условий для обеспечения населения Петропавловск-Камчатского городского округа услугами потребительского рынка и развития предпринимательства»										
Цель подпрограммы 1: создание условий для обеспечения населения услугами связи, общественного питания, торговли, бытового обслуживания, сельскохозяйственной продукцией, сырьем и продовольствием, в том числе путем поддержки субъектов малого и среднего предпринимательства										
ВСЕГО по ПОДПРОГРАММЕ 1, в том числе:			2019-2024, в том числе по годам:	103 892.22575	0.00000	0.00000	103 892.22575	0.00000	УЭРИО, УД	УЭРИО, УД
			2019	16 873.78429	0.00000	0.00000	16 873.78429	0.00000		
			2020	17 262.95966	0.00000	0.00000	17 262.95966	0.00000		
			2021	17 438.87045	0.00000	0.00000	17 438.87045	0.00000		
			2022	17 438.87045	0.00000	0.00000	17 438.87045	0.00000		
			2023	17 438.87045	0.00000	0.00000	17 438.87045	0.00000		
			2024	17 438.87045	0.00000	0.00000	17 438.87045	0.00000		
Программные мероприятия			2019-2024, в том числе по годам:	103 892.22575	0.00000	0.00000	103 892.22575	0.00000	УЭРИО, УД	УЭРИО, УД
			2019	16 873.78429	0.00000	0.00000	16 873.78429	0.00000		
			2020	17 262.95966	0.00000	0.00000	17 262.95966	0.00000		
			2021	17 438.87045	0.00000	0.00000	17 438.87045	0.00000		
			2022	17 438.87045	0.00000	0.00000	17 438.87045	0.00000		
			2023	17 438.87045	0.00000	0.00000	17 438.87045	0.00000		
			2024	17 438.87045	0.00000	0.00000	17 438.87045	0.00000		
Задача 1: предоставление финансовой поддержки субъектам малого и среднего предпринимательства (далее – субъекты МСП), а также организациям, образующим инфраструктуру поддержки субъектов МСП										
ВСЕГО по ЗАДАЧЕ 1:			2019-2024, в том числе по годам:	84 165.48111	0.00000	0.00000	84 165.48111	0.00000	УЭРИО	УЭРИО
			2019	14 229.38429	0.00000	0.00000	14 229.38429	0.00000		
			2020	14 618.55966	0.00000	0.00000	14 618.55966	0.00000		
			2021	13 829.38429	0.00000	0.00000	13 829.38429	0.00000		
			2022	13 829.38429	0.00000	0.00000	13 829.38429	0.00000		
			2023	13 829.38429	0.00000	0.00000	13 829.38429	0.00000		
			2024	13 829.38429	0.00000	0.00000	13 829.38429	0.00000		

№ п/п	Наименование мероприятия	Код целевой статьи расходов бюджета	Срок реализации	Объем финансирования (тыс. рублей),					Исполнители	Главные распорядители бюджетных средств, распорядители внебюджетных средств
				всего	в том числе по источникам финансирования					
					федеральный бюджет	краевой бюджет	бюджет городского округа	внебюджетные источники		
	Программные мероприятия		2019-2024, в том числе по годам:	84 165.48111	0.00000	0.00000	84 165.48111	0.00000	УЭРИО	УЭРИО
			2019	14 229.38429	0.00000	0.00000	14 229.38429	0.00000		
			2020	14 618.55966	0.00000	0.00000	14 618.55966	0.00000		
			2021	13 829.38429	0.00000	0.00000	13 829.38429	0.00000		
			2022	13 829.38429	0.00000	0.00000	13 829.38429	0.00000		
			2023	13 829.38429	0.00000	0.00000	13 829.38429	0.00000		
			2024	13 829.38429	0.00000	0.00000	13 829.38429	0.00000		
программные мероприятия										
1.1.	Предоставление субсидий юридическим лицам (за исключением субсидий муниципальным учреждениям и унитарным предприятиям), индивидуальным предпринимателям	07 1 60 60000	2019-2024, в том числе по годам:	84 165.48111	0.00000	0.00000	84 165.48111	0.00000	УЭРИО	УЭРИО
			2019	14 229.38429	0.00000	0.00000	14 229.38429	0.00000		
			2020	14 618.55966	0.00000	0.00000	14 618.55966	0.00000		
			2021	13 829.38429	0.00000	0.00000	13 829.38429	0.00000		
			2022	13 829.38429	0.00000	0.00000	13 829.38429	0.00000		
			2023	13 829.38429	0.00000	0.00000	13 829.38429	0.00000		
			2024	13 829.38429	0.00000	0.00000	13 829.38429	0.00000		
1.1.1	Предоставление грантов начинающим субъектам малого предпринимательства на создание собственного бизнеса	07 1 60 60030	2019-2024, в том числе по годам:	6 000.00000	0.00000	0.00000	6 000.00000	0.00000	УЭРИО	УЭРИО
			2019	1 200.00000	0.00000	0.00000	1 200.00000	0.00000		
			2020	1 200.00000	0.00000	0.00000	1 200.00000	0.00000		
			2021	900.00000	0.00000	0.00000	900.00000	0.00000		
			2022	900.00000	0.00000	0.00000	900.00000	0.00000		
			2023	900.00000	0.00000	0.00000	900.00000	0.00000		
			2024	900.00000	0.00000	0.00000	900.00000	0.00000		
1.1.2	Предоставление субсидии субъектам МСП на ранней стадии их деятельности на приобретение основных средств	07 1 60 60170	2019-2024, в том числе по годам:	7 800.00000	0.00000	0.00000	7 800.00000	0.00000	УЭРИО	УЭРИО
			2019	1 500.00000	0.00000	0.00000	1 500.00000	0.00000		
			2020	1 500.00000	0.00000	0.00000	1 500.00000	0.00000		
			2021	1 200.00000	0.00000	0.00000	1 200.00000	0.00000		
			2022	1 200.00000	0.00000	0.00000	1 200.00000	0.00000		
			2023	1 200.00000	0.00000	0.00000	1 200.00000	0.00000		
			2024	1 200.00000	0.00000	0.00000	1 200.00000	0.00000		
1.1.3	Предоставление субсидий субъектам МСП в целях возмещения части затрат, связанных с уплатой процентов по кредитам, привлеченным в российских кредитных организациях	07 1 60 60050	2019-2024, в том числе по годам:	2 400.00000	0.00000	0.00000	2 400.00000	0.00000	УЭРИО	УЭРИО
			2019	400.00000	0.00000	0.00000	400.00000	0.00000		
			2020	400.00000	0.00000	0.00000	400.00000	0.00000		
			2021	400.00000	0.00000	0.00000	400.00000	0.00000		
			2022	400.00000	0.00000	0.00000	400.00000	0.00000		
			2023	400.00000	0.00000	0.00000	400.00000	0.00000		
			2024	400.00000	0.00000	0.00000	400.00000	0.00000		
1.1.4	Предоставление субсидии субъектам МСП в целях возмещения части затрат, связанных с приобретением оборудования для создания и (или) развития и (или) модернизации производства товаров (работ, услуг)	07 1 60 60060	2019-2024, в том числе по годам:	6 000.00000	0.00000	0.00000	6 000.00000	0.00000	УЭРИО	УЭРИО
			2019	1 000.00000	0.00000	0.00000	1 000.00000	0.00000		
			2020	1 000.00000	0.00000	0.00000	1 000.00000	0.00000		
			2021	1 000.00000	0.00000	0.00000	1 000.00000	0.00000		
			2022	1 000.00000	0.00000	0.00000	1 000.00000	0.00000		
			2023	1 000.00000	0.00000	0.00000	1 000.00000	0.00000		
			2024	1 000.00000	0.00000	0.00000	1 000.00000	0.00000		
1.1.5	Предоставление субсидии МСП на поддержку социального предпринимательства	07 1 60 60140	2019-2024, в том числе по годам:	800.00000	0.00000	0.00000	800.00000	0.00000	УЭРИО	УЭРИО
			2019	0.00000	0.00000	0.00000	0.00000	0.00000		
			2020	0.00000	0.00000	0.00000	0.00000	0.00000		
			2021	200.00000	0.00000	0.00000	200.00000	0.00000		
			2022	200.00000	0.00000	0.00000	200.00000	0.00000		
			2023	200.00000	0.00000	0.00000	200.00000	0.00000		
			2024	200.00000	0.00000	0.00000	200.00000	0.00000		
1.1.6	Предоставление субсидии МСП на создание туристической инфраструктуры	07 1 60 60150	2019-2024, в том числе по годам:	2 400.00000	0.00000	0.00000	2 400.00000	0.00000	УЭРИО	УЭРИО
			2019	400.00000	0.00000	0.00000	400.00000	0.00000		
			2020	400.00000	0.00000	0.00000	400.00000	0.00000		
			2021	400.00000	0.00000	0.00000	400.00000	0.00000		
			2022	400.00000	0.00000	0.00000	400.00000	0.00000		
			2023	400.00000	0.00000	0.00000	400.00000	0.00000		
			2024	400.00000	0.00000	0.00000	400.00000	0.00000		
1.1.7	Предоставление субсидии субъектам малого и среднего предпринимательства на возмещение части затрат, направленных на оплату аренды за нежилое здание, расположенной на территории Петропавловск-Камчатского городского округа	07 1 60 60190	2019-2024, в том числе по годам:	58 765.48111	0.00000	0.00000	58 765.48111	0.00000	УЭРИО	УЭРИО
			2019	9 729.38429	0.00000	0.00000	9 729.38429	0.00000		
			2020	10 118.55966	0.00000	0.00000	10 118.55966	0.00000		
			2021	9 729.38429	0.00000	0.00000	9 729.38429	0.00000		
			2022	9 729.38429	0.00000	0.00000	9 729.38429	0.00000		
			2023	9 729.38429	0.00000	0.00000	9 729.38429	0.00000		
			2024	9 729.38429	0.00000	0.00000	9 729.38429	0.00000		

№ п/п	Наименование мероприятия	Код целевой статьи расходов бюджета	Срок реализации	Объем финансирования (тыс. рублей),				Исполнители	Главные распорядители бюджетных средств, распорядители внебюджетных средств	
				всего	в том числе по источникам финансирования					
					федеральный бюджет	краевой бюджет	бюджет городского округа			внебюджетные источники
Задача 2: Создание условий для продвижения товаров, работ, услуг местных производителей, в том числе обеспечение организационно-методической поддержки и размещение социальной рекламы										
ВСЕГО по ЗАДАЧЕ 2:			2019-2024, в том числе по годам:	11 726.74464	0.00000	0.00000	11 726.74464	0.00000	УЭРИО, УД	УЭРИО, УД
			2019	1 644.40000	0.00000	0.00000	1 644.40000	0.00000		
			2020	1 644.40000	0.00000	0.00000	1 644.40000	0.00000		
			2021	2 109.48616	0.00000	0.00000	2 109.48616	0.00000		
			2022	2 109.48616	0.00000	0.00000	2 109.48616	0.00000		
			2023	2 109.48616	0.00000	0.00000	2 109.48616	0.00000		
			2024	2 109.48616	0.00000	0.00000	2 109.48616	0.00000		
Программные мероприятия			2019-2024, в том числе по годам:	11 726.74464	0.00000	0.00000	11 726.74464	0.00000	УЭРИО, УД	УЭРИО, УД
			2019	1 644.40000	0.00000	0.00000	1 644.40000	0.00000		
			2020	1 644.40000	0.00000	0.00000	1 644.40000	0.00000		
			2021	2 109.48616	0.00000	0.00000	2 109.48616	0.00000		
			2022	2 109.48616	0.00000	0.00000	2 109.48616	0.00000		
			2023	2 109.48616	0.00000	0.00000	2 109.48616	0.00000		
			2024	2 109.48616	0.00000	0.00000	2 109.48616	0.00000		
программные мероприятия										
2.1	Организация муниципальных мероприятий (смотры, конкурсы, фестивали, выставки, ярмарки, семинары, круглые столы, соревнования, праздничные мероприятия, гуляния, субботники, учения, чествование и т.п.)	07 1 26 26000	2019-2024, в том числе по годам:	2 520.00000	0.00000	0.00000	2 520.00000	0.00000	УЭРИО	УЭРИО
			2019	100.00000	0.00000	0.00000	100.00000	0.00000		
			2020	100.00000	0.00000	0.00000	100.00000	0.00000		
			2021	580.00000	0.00000	0.00000	580.00000	0.00000		
			2022	580.00000	0.00000	0.00000	580.00000	0.00000		
			2023	580.00000	0.00000	0.00000	580.00000	0.00000		
			2024	580.00000	0.00000	0.00000	580.00000	0.00000		
2.1.1	Организация семинаров для субъектов МСП по актуальным вопросам осуществления предпринимательской деятельности с участием сторонних организаций, в том числе контролирующих органов	07 1 26 26010	2019-2024, в том числе по годам:	600.00000	0.00000	0.00000	600.00000	0.00000	УЭРИО	УЭРИО
			2019	100.00000	0.00000	0.00000	100.00000	0.00000		
			2020	100.00000	0.00000	0.00000	100.00000	0.00000		
			2021	100.00000	0.00000	0.00000	100.00000	0.00000		
			2022	100.00000	0.00000	0.00000	100.00000	0.00000		
			2023	100.00000	0.00000	0.00000	100.00000	0.00000		
			2024	100.00000	0.00000	0.00000	100.00000	0.00000		
2.1.2	Организация проведения выставочно-ярмарочных мероприятий	07 1 26 26020	2019-2024, в том числе по годам:	1 920.00000	0.00000	0.00000	1 920.00000	0.00000	УЭРИО	УЭРИО
			2019	0.00000	0.00000	0.00000	0.00000	0.00000		
			2020	0.00000	0.00000	0.00000	0.00000	0.00000		
			2021	480.00000	0.00000	0.00000	480.00000	0.00000		
			2022	480.00000	0.00000	0.00000	480.00000	0.00000		
			2023	480.00000	0.00000	0.00000	480.00000	0.00000		
			2024	480.00000	0.00000	0.00000	480.00000	0.00000		
2.2	Информационные услуги (размещение в СМИ, изготовление печатной продукции, баннеров, наглядных материалов и т.п.)	07 1 25 25000	2019-2024, в том числе по годам:	9 206.74464	0.00000	0.00000	9 206.74464	0.00000	УЭРИО, УД	УЭРИО, УД
			2019	1 544.40000	0.00000	0.00000	1 544.40000	0.00000		
			2020	1 544.40000	0.00000	0.00000	1 544.40000	0.00000		
			2021	1 529.48616	0.00000	0.00000	1 529.48616	0.00000		
			2022	1 529.48616	0.00000	0.00000	1 529.48616	0.00000		
			2023	1 529.48616	0.00000	0.00000	1 529.48616	0.00000		
			2024	1 529.48616	0.00000	0.00000	1 529.48616	0.00000		
2.2.1	Создание и размещение информационных материалов, направленных на формирование положительного образа предпринимателя, местного производителя, положительных примеров создания собственного дела	07 1 25 25010	2019-2024, в том числе по годам:	1 502.74464	0.00000	0.00000	1 502.74464	0.00000	УЭРИО	УЭРИО
			2019	260.40000	0.00000	0.00000	260.40000	0.00000		
			2020	260.40000	0.00000	0.00000	260.40000	0.00000		
			2021	245.48616	0.00000	0.00000	245.48616	0.00000		
			2022	245.48616	0.00000	0.00000	245.48616	0.00000		
			2023	245.48616	0.00000	0.00000	245.48616	0.00000		
			2024	245.48616	0.00000	0.00000	245.48616	0.00000		
2.2.2	Изготовление и размещение социальной рекламы в целях реализации исполнительно-распорядительных полномочий администрации Петропавловск-Камчатского городского округа	07 1 25 25020	2019-2024, в том числе по годам:	7 704.00000	0.00000	0.00000	7 704.00000	0.00000	УД	УД
			2019	1 284.00000	0.00000	0.00000	1 284.00000	0.00000		
			2020	1 284.00000	0.00000	0.00000	1 284.00000	0.00000		
			2021	1 284.00000	0.00000	0.00000	1 284.00000	0.00000		
			2022	1 284.00000	0.00000	0.00000	1 284.00000	0.00000		
			2023	1 284.00000	0.00000	0.00000	1 284.00000	0.00000		
			2024	1 284.00000	0.00000	0.00000	1 284.00000	0.00000		
Задача 3: Координация процесса размещения рекламных конструкций										
ВСЕГО по ЗАДАЧЕ 3:			2019-2024, в том числе по годам:	8 000.00000	0.00000	0.00000	8 000.00000	0.00000	УАГИЗО	УАГИЗО
			2019	1 000.00000	0.00000	0.00000	1 000.00000	0.00000		
			2020	1 000.00000	0.00000	0.00000	1 000.00000	0.00000		
			2021	1 500.00000	0.00000	0.00000	1 500.00000	0.00000		
			2022	1 500.00000	0.00000	0.00000	1 500.00000	0.00000		
			2023	1 500.00000	0.00000	0.00000	1 500.00000	0.00000		
			2024	1 500.00000	0.00000	0.00000	1 500.00000	0.00000		

№ п/п	Наименование мероприятия	Код целевой статьи расходов бюджета	Срок реализации	Объем финансирования (тыс. рублей),					Исполнители	Главные распорядители бюджетных средств, распорядители внебюджетных средств
				всего	в том числе по источникам финансирования					
					федеральный бюджет	краевой бюджет	бюджет городского округа	внебюджетные источники		
	Программные мероприятия		2019-2024, в том числе по годам:	8 000.00000	0.00000	0.00000	8 000.00000	0.00000	УАГИЗО	УАГИЗО
			2019	1 000.00000	0.00000	0.00000	1 000.00000	0.00000		
			2020	1 000.00000	0.00000	0.00000	1 000.00000	0.00000		
			2021	1 500.00000	0.00000	0.00000	1 500.00000	0.00000		
			2022	1 500.00000	0.00000	0.00000	1 500.00000	0.00000		
			2023	1 500.00000	0.00000	0.00000	1 500.00000	0.00000		
			2024	1 500.00000	0.00000	0.00000	1 500.00000	0.00000		
3.1	Ликвидация движимого и недвижимого имущества		2019-2024, в том числе по годам:	8 000.00000	0.00000	0.00000	8 000.00000	0.00000	УАГИЗО	УАГИЗО
		07 1 19 19000	2019	1 000.00000	0.00000	0.00000	1 000.00000	0.00000		
			2020	1 000.00000	0.00000	0.00000	1 000.00000	0.00000		
			2021	1 500.00000	0.00000	0.00000	1 500.00000	0.00000		
			2022	1 500.00000	0.00000	0.00000	1 500.00000	0.00000		
			2023	1 500.00000	0.00000	0.00000	1 500.00000	0.00000		
			2024	1 500.00000	0.00000	0.00000	1 500.00000	0.00000		
3.1.1	Демонтаж, хранение и в необходимых случаях уничтожение рекламных конструкций, установленных и (или) эксплуатируемых на территории Петропавловск-Камчатского городского округа без разрешения, срок действия которых не истек		2019-2024, в том числе по годам:	8 000.00000	0.00000	0.00000	8 000.00000	0.00000	УАГИЗО	УАГИЗО
		07 1 19 19010	2019	1 000.00000	0.00000	0.00000	1 000.00000	0.00000		
			2020	1 000.00000	0.00000	0.00000	1 000.00000	0.00000		
			2021	1 500.00000	0.00000	0.00000	1 500.00000	0.00000		
			2022	1 500.00000	0.00000	0.00000	1 500.00000	0.00000		
			2023	1 500.00000	0.00000	0.00000	1 500.00000	0.00000		
			2024	1 500.00000	0.00000	0.00000	1 500.00000	0.00000		
Подпрограмма 2 «Формирование и продвижение имиджа Петропавловск-Камчатского городского округа как территории, благоприятной для развития внутреннего и въездного туризма»										
Цель подпрограммы 2: формирование и продвижение имиджа Петропавловск-Камчатского городского округа на мировом и российском туристском рынке										
	ВСЕГО по ПОДПРОГРАММЕ 2, в том числе:		2019-2024, в том числе по годам:	680.00000	0.00000	0.00000	680.00000	0.00000	УЭРИО	УЭРИО
			2019	0.00000	0.00000	0.00000	0.00000	0.00000		
			2020	0.00000	0.00000	0.00000	0.00000	0.00000		
			2021	170.00000	0.00000	0.00000	170.00000	0.00000		
			2022	170.00000	0.00000	0.00000	170.00000	0.00000		
			2023	170.00000	0.00000	0.00000	170.00000	0.00000		
			2024	170.00000	0.00000	0.00000	170.00000	0.00000		
	Программные мероприятия		2019-2024, в том числе по годам:	680.00000	0.00000	0.00000	680.00000	0.00000	УЭРИО	УЭРИО
			2019	0.00000	0.00000	0.00000	0.00000	0.00000		
			2020	0.00000	0.00000	0.00000	0.00000	0.00000		
			2021	170.00000	0.00000	0.00000	170.00000	0.00000		
			2022	170.00000	0.00000	0.00000	170.00000	0.00000		
			2023	170.00000	0.00000	0.00000	170.00000	0.00000		
			2024	170.00000	0.00000	0.00000	170.00000	0.00000		
Задача 1: разработка благоприятного для развития внутреннего и въездного туризма, имиджа, использование и популяризация туристских ресурсов Петропавловск-Камчатского городского округа										
	ВСЕГО по ЗАДАЧЕ 1:		2019-2024, в том числе по годам:	680.00000	0.00000	0.00000	680.00000	0.00000	УЭРИО	УЭРИО
			2019	0.00000	0.00000	0.00000	0.00000	0.00000		
			2020	0.00000	0.00000	0.00000	0.00000	0.00000		
			2021	170.00000	0.00000	0.00000	170.00000	0.00000		
			2022	170.00000	0.00000	0.00000	170.00000	0.00000		
			2023	170.00000	0.00000	0.00000	170.00000	0.00000		
			2024	170.00000	0.00000	0.00000	170.00000	0.00000		
	Программные мероприятия		2019-2024, в том числе по годам:	680.00000	0.00000	0.00000	680.00000	0.00000	УЭРИО	УЭРИО
			2019	0.00000	0.00000	0.00000	0.00000	0.00000		
			2020	0.00000	0.00000	0.00000	0.00000	0.00000		
			2021	170.00000	0.00000	0.00000	170.00000	0.00000		
			2022	170.00000	0.00000	0.00000	170.00000	0.00000		
			2023	170.00000	0.00000	0.00000	170.00000	0.00000		
			2024	170.00000	0.00000	0.00000	170.00000	0.00000		
программные мероприятия										
1.1	Информационные услуги (размещение в СМИ, изготовление печатной продукции, баннеров, наглядных материалов и т.п.)		2019-2024, в том числе по годам:	680.00000	0.00000	0.00000	680.00000	0.00000	УЭРИО	УЭРИО
		07 2 25 25000	2019	0.00000	0.00000	0.00000	0.00000	0.00000		
			2020	0.00000	0.00000	0.00000	0.00000	0.00000		
			2021	170.00000	0.00000	0.00000	170.00000	0.00000		
			2022	170.00000	0.00000	0.00000	170.00000	0.00000		
			2023	170.00000	0.00000	0.00000	170.00000	0.00000		
			2024	170.00000	0.00000	0.00000	170.00000	0.00000		
1.1.1	Издание презентационной полиграфической продукции о туристских ресурсах Петропавловск-Камчатского городского округа		2019-2024, в том числе по годам:	680.00000	0.00000	0.00000	680.00000	0.00000	УЭРИО	УЭРИО
		07 2 25 25030	2019	0.00000	0.00000	0.00000	0.00000	0.00000		
			2020	0.00000	0.00000	0.00000	0.00000	0.00000		
			2021	170.00000	0.00000	0.00000	170.00000	0.00000		
			2022	170.00000	0.00000	0.00000	170.00000	0.00000		
			2023	170.00000	0.00000	0.00000	170.00000	0.00000		
			2024	170.00000	0.00000	0.00000	170.00000	0.00000		

№ п/п	Наименование мероприятия	Код целевой статьи расходов бюджета	Срок реализации	Объем финансирования (тыс. рублей),				Исполнители	Главные распорядители бюджетных средств, распорядители внебюджетных средств	
				всего	в том числе по источникам финансирования					
					федеральный бюджет	краевой бюджет	бюджет городского округа			внебюджетные источники
Подпрограмма 3 «Обеспечение реализации экономической политики и инвестиционной деятельности Петропавловск-Камчатского городского округа»										
Цель подпрограммы 3: Создание условий для реализации экономической политики и инвестиционной деятельности Петропавловск-Камчатского городского округа										
ВСЕГО по ПОДПРОГРАММЕ 3, в том числе:			2019-2024, в том числе по годам:	250.00000	0.00000	0.00000	250.00000	0.00000	УЭРИО	УЭРИО
			2019	50.00000	0.00000	0.00000	50.00000	0.00000		
			2020	0.00000	0.00000	0.00000	0.00000	0.00000		
			2021	50.00000	0.00000	0.00000	50.00000	0.00000		
			2022	50.00000	0.00000	0.00000	50.00000	0.00000		
			2023	50.00000	0.00000	0.00000	50.00000	0.00000		
			2024	50.00000	0.00000	0.00000	50.00000	0.00000		
Программные мероприятия			2019-2024, в том числе по годам:	250.00000	0.00000	0.00000	250.00000	0.00000	УЭРИО	УЭРИО
			2019	50.00000	0.00000	0.00000	50.00000	0.00000		
			2020	0.00000	0.00000	0.00000	0.00000	0.00000		
			2021	50.00000	0.00000	0.00000	50.00000	0.00000		
			2022	50.00000	0.00000	0.00000	50.00000	0.00000		
			2023	50.00000	0.00000	0.00000	50.00000	0.00000		
			2024	50.00000	0.00000	0.00000	50.00000	0.00000		
Задача 1: Внедрение Стандарта деятельности органов местного самоуправления по обеспечению благоприятного инвестиционного климата в муниципальном образовании, разработанного Агентством стратегических инициатив по продвижению новых проектов										
ВСЕГО по ЗАДАЧЕ 1:			2019-2024, в том числе по годам:	250.00000	0.00000	0.00000	250.00000	0.00000	УЭРИО	УЭРИО
			2019	50.00000	0.00000	0.00000	50.00000	0.00000		
			2020	0.00000	0.00000	0.00000	0.00000	0.00000		
			2021	50.00000	0.00000	0.00000	50.00000	0.00000		
			2022	50.00000	0.00000	0.00000	50.00000	0.00000		
			2023	50.00000	0.00000	0.00000	50.00000	0.00000		
			2024	50.00000	0.00000	0.00000	50.00000	0.00000		
Программные мероприятия			2019-2024, в том числе по годам:	250.00000	0.00000	0.00000	250.00000	0.00000	УЭРИО	УЭРИО
			2019	50.00000	0.00000	0.00000	50.00000	0.00000		
			2020	0.00000	0.00000	0.00000	0.00000	0.00000		
			2021	50.00000	0.00000	0.00000	50.00000	0.00000		
			2022	50.00000	0.00000	0.00000	50.00000	0.00000		
			2023	50.00000	0.00000	0.00000	50.00000	0.00000		
			2024	50.00000	0.00000	0.00000	50.00000	0.00000		
программные мероприятия										
1.1	Повышение квалификации (стажировки, курсы, семинары, конференции)	07 3 64 64000	2019-2024, в том числе по годам:	250.00000	0.00000	0.00000	250.00000	0.00000	УЭРИО	УЭРИО
			2019	50.00000	0.00000	0.00000	50.00000	0.00000		
			2020	0.00000	0.00000	0.00000	0.00000	0.00000		
			2021	50.00000	0.00000	0.00000	50.00000	0.00000		
			2022	50.00000	0.00000	0.00000	50.00000	0.00000		
			2023	50.00000	0.00000	0.00000	50.00000	0.00000		
1.1.1	Организация обучения, повышения квалификации сотрудников в сфере привлечения инвестиций	07 3 64 64010	2019-2024, в том числе по годам:	250.00000	0.00000	0.00000	250.00000	0.00000	УЭРИО	УЭРИО
			2019	50.00000	0.00000	0.00000	50.00000	0.00000		
			2020	0.00000	0.00000	0.00000	0.00000	0.00000		
			2021	50.00000	0.00000	0.00000	50.00000	0.00000		
			2022	50.00000	0.00000	0.00000	50.00000	0.00000		
			2023	50.00000	0.00000	0.00000	50.00000	0.00000		
	2024	50.00000	0.00000	0.00000	50.00000	0.00000				
Группировка объемов финансирования программных мероприятий по источникам финансирования, главным распорядителям бюджетных средств муниципальной программы «Реализация экономической политики, инвестиционной, межрегиональной и международной деятельности Петропавловск-Камчатского городского округа»										
№ пункта	Главные распорядители бюджетных средств (ГРБС)	Срок реализации мероприятия	Объем финансирования, рублей,							
			ВСЕГО	в том числе по источникам финансирования						
				федеральный бюджет	краевой бюджет	бюджет городского округа	внебюджетные источники			
ВСЕГО по ПРОГРАММЕ, в том числе:		2019-2024, в том числе по годам:	104 822.22575	0.00000	0.00000	104 822.22575	0.00000			
		2019	16 923.78429	0.00000	0.00000	16 923.78429	0.00000			
		2020	17 262.95966	0.00000	0.00000	17 262.95966	0.00000			
		2021	17 658.87045	0.00000	0.00000	17 658.87045	0.00000			
		2022	17 658.87045	0.00000	0.00000	17 658.87045	0.00000			
		2023	17 658.87045	0.00000	0.00000	17 658.87045	0.00000			
		2024	17 658.87045	0.00000	0.00000	17 658.87045	0.00000			
Программные мероприятия		2019-2024, в том числе по годам:	104 822.22575	0.00000	0.00000	104 822.22575	0.00000			
		2019	16 923.78429	0.00000	0.00000	16 923.78429	0.00000			
		2020	17 262.95966	0.00000	0.00000	17 262.95966	0.00000			
		2021	17 658.87045	0.00000	0.00000	17 658.87045	0.00000			
		2022	17 658.87045	0.00000	0.00000	17 658.87045	0.00000			
		2023	17 658.87045	0.00000	0.00000	17 658.87045	0.00000			
		2024	17 658.87045	0.00000	0.00000	17 658.87045	0.00000			

№ пункта	Главные распорядители бюджетных средств (ГРБС)	Срок реализации мероприятия	Объем финансирования, рублей,				
			ВСЕГО	в том числе по источникам финансирования			
				федеральный бюджет	краевой бюджет	бюджет городского округа	внебюджетные источники
	ВСЕГО по ПОДПРОГРАММЕ 1: «Создание благоприятных условий для обеспечения населения Петропавловск-Камчатского городского округа услугами потребительского рынка и развития предпринимательства», в том числе:	2019-2024, в том числе по годам:	103 892.22575	0.00000	0.00000	103 892.22575	0.00000
		2019	16 873.78429	0.00000	0.00000	16 873.78429	0.00000
		2020	17 262.95966	0.00000	0.00000	17 262.95966	0.00000
		2021	17 438.87045	0.00000	0.00000	17 438.87045	0.00000
		2022	17 438.87045	0.00000	0.00000	17 438.87045	0.00000
		2023	17 438.87045	0.00000	0.00000	17 438.87045	0.00000
		2024	17 438.87045	0.00000	0.00000	17 438.87045	0.00000
	Программные мероприятия	2019-2024, в том числе по годам:	103 892.22575	0.00000	0.00000	103 892.22575	0.00000
		2019	16 873.78429	0.00000	0.00000	16 873.78429	0.00000
		2020	17 262.95966	0.00000	0.00000	17 262.95966	0.00000
		2021	17 438.87045	0.00000	0.00000	17 438.87045	0.00000
		2022	17 438.87045	0.00000	0.00000	17 438.87045	0.00000
		2023	17 438.87045	0.00000	0.00000	17 438.87045	0.00000
		2024	17 438.87045	0.00000	0.00000	17 438.87045	0.00000
1	Управление экономического развития и имущественных отношений администрации Петропавловск-Камчатского городского округа	2019-2024, в том числе по годам:	88 188.22575	0.00000	0.00000	88 188.22575	0.00000
		2019	14 589.78429	0.00000	0.00000	14 589.78429	0.00000
		2020	14 978.95966	0.00000	0.00000	14 978.95966	0.00000
		2021	14 654.87045	0.00000	0.00000	14 654.87045	0.00000
		2022	14 654.87045	0.00000	0.00000	14 654.87045	0.00000
		2023	14 654.87045	0.00000	0.00000	14 654.87045	0.00000
		2024	14 654.87045	0.00000	0.00000	14 654.87045	0.00000
3	Управление делами администрации Петропавловск-Камчатского городского округа	2019-2024, в том числе по годам:	7 704.00000	0.00000	0.00000	7 704.00000	0.00000
		2019	1 284.00000	0.00000	0.00000	1 284.00000	0.00000
		2020	1 284.00000	0.00000	0.00000	1 284.00000	0.00000
		2021	1 284.00000	0.00000	0.00000	1 284.00000	0.00000
		2022	1 284.00000	0.00000	0.00000	1 284.00000	0.00000
		2023	1 284.00000	0.00000	0.00000	1 284.00000	0.00000
		2024	1 284.00000	0.00000	0.00000	1 284.00000	0.00000
4	Управление архитектуры, градостроительства и земельных отношений администрации Петропавловск-Камчатского городского округа	2019-2024, в том числе по годам:	8 000.00000	0.00000	0.00000	8 000.00000	0.00000
		2019	1 000.00000	0.00000	0.00000	1 000.00000	0.00000
		2020	1 000.00000	0.00000	0.00000	1 000.00000	0.00000
		2021	1 500.00000	0.00000	0.00000	1 500.00000	0.00000
		2022	1 500.00000	0.00000	0.00000	1 500.00000	0.00000
		2023	1 500.00000	0.00000	0.00000	1 500.00000	0.00000
		2024	1 500.00000	0.00000	0.00000	1 500.00000	0.00000
	ВСЕГО по ПОДПРОГРАММЕ 2: «Формирование и продвижение имиджа Петропавловск-Камчатского городского округа как территории, благоприятной для развития внутреннего и въездного туризма», в том числе:	2019-2024, в том числе по годам:	680.00000	0.00000	0.00000	680.00000	0.00000
		2019	0.00000	0.00000	0.00000	0.00000	0.00000
		2020	0.00000	0.00000	0.00000	0.00000	0.00000
		2021	170.00000	0.00000	0.00000	170.00000	0.00000
		2022	170.00000	0.00000	0.00000	170.00000	0.00000
		2023	170.00000	0.00000	0.00000	170.00000	0.00000
		2024	170.00000	0.00000	0.00000	170.00000	0.00000
	Программные мероприятия	2019-2024, в том числе по годам:	680.00000	0.00000	0.00000	680.00000	0.00000
		2019	0.00000	0.00000	0.00000	0.00000	0.00000
		2020	0.00000	0.00000	0.00000	0.00000	0.00000
		2021	170.00000	0.00000	0.00000	170.00000	0.00000
		2022	170.00000	0.00000	0.00000	170.00000	0.00000
		2023	170.00000	0.00000	0.00000	170.00000	0.00000
		2024	170.00000	0.00000	0.00000	170.00000	0.00000
1	Управление экономического развития и имущественных отношений администрации Петропавловск-Камчатского городского округа	2019-2024, в том числе по годам:	680.00000	0.00000	0.00000	680.00000	0.00000
		2019	0.00000	0.00000	0.00000	0.00000	0.00000
		2020	0.00000	0.00000	0.00000	0.00000	0.00000
		2021	170.00000	0.00000	0.00000	170.00000	0.00000
		2022	170.00000	0.00000	0.00000	170.00000	0.00000
		2023	170.00000	0.00000	0.00000	170.00000	0.00000
		2024	170.00000	0.00000	0.00000	170.00000	0.00000
	ВСЕГО по ПОДПРОГРАММЕ 3: «Обеспечение реализации экономической политики и инвестиционной деятельности Петропавловск-Камчатского городского округа», в том числе:	2019-2024, в том числе по годам:	250.00000	0.00000	0.00000	250.00000	0.00000
		2019	50.00000	0.00000	0.00000	50.00000	0.00000
		2020	0.00000	0.00000	0.00000	0.00000	0.00000
		2021	50.00000	0.00000	0.00000	50.00000	0.00000
		2022	50.00000	0.00000	0.00000	50.00000	0.00000
		2023	50.00000	0.00000	0.00000	50.00000	0.00000
		2024	50.00000	0.00000	0.00000	50.00000	0.00000
	Программные мероприятия	2019-2024, в том числе по годам:	250.00000	0.00000	0.00000	250.00000	0.00000
		2019	50.00000	0.00000	0.00000	50.00000	0.00000
		2020	0.00000	0.00000	0.00000	0.00000	0.00000
		2021	50.00000	0.00000	0.00000	50.00000	0.00000
		2022	50.00000	0.00000	0.00000	50.00000	0.00000
		2023	50.00000	0.00000	0.00000	50.00000	0.00000
		2024	50.00000	0.00000	0.00000	50.00000	0.00000

№ пункта	Главные распорядители бюджетных средств (ГРБС)	Срок реализации мероприятия	Объем финансирования, рублей,				
			ВСЕГО	в том числе по источникам финансирования			
				федеральный бюджет	краевой бюджет	бюджет городского округа	внебюджетные источники
1	Управление экономического развития и имущественных отношений администрации Петропавловск-Камчатского городского округа	2019-2024, в том числе по годам:	250.00000	0.00000	0.00000	250.00000	0.00000
2019		50.00000	0.00000	0.00000	50.00000	0.00000	
2020		0.00000	0.00000	0.00000	0.00000	0.00000	
2021		50.00000	0.00000	0.00000	50.00000	0.00000	
2022		50.00000	0.00000	0.00000	50.00000	0.00000	
2023		50.00000	0.00000	0.00000	50.00000	0.00000	
2024		50.00000	0.00000	0.00000	50.00000	0.00000	

ИНФОРМАЦИЯ

о помещениях, принадлежащих ОАО «Единая городская недвижимость» и предлагаемых к продаже, а также к сдаче в аренду по состоянию на 25 января 2018 года

Открытое акционерное общество «Единая городская недвижимость» сообщает о наличии объектов недвижимости, предлагаемых к продаже по рыночной стоимости:

№	Адрес	Наименование объекта	Общая площадь	Примечание	Ориентировочная стоимость объектов с НДС*
1	г. Петропавловск-Камчатский, ул. Лермонтова, д. 24а	нежилые помещения цокольного этажа в жилом доме	122,4 кв.м.	Имеется отдельный вход.	2 000 000 рублей
2	г. Петропавловск-Камчатский, ул. Лермонтова, д. 14а	Нежилые помещения первого этажа в жилом доме	68,3 кв.м.	Имеется отдельный вход.	2 170 000 рублей

ПРИМЕЧАНИЕ:

Рыночная стоимость объектов недвижимого имущества определена на основании соответствующих отчетов об оценке рыночной стоимости.

По вопросам предоставления заявлений на заключение договоров купли-продажи просьба обращаться по адресу: г. Петропавловск-Камчатский, ул. Кирдищева, д. 4, район «БАМ», офис ОАО «Единая городская недвижимость» (отдел контрактных отношений, телефон для справок: 27-40-72).

Открытое акционерное общество «Единая городская недвижимость» сообщает о наличии объектов недвижимости, предлагаемых в аренду по рыночной стоимости:

№	Адрес	Наименование объекта	Общая площадь (кв.м.)	Примечание	Ориентировочная стоимость арендной платы в месяц с НДС*
1	г. Петропавловск-Камчатский, ул. Автомобилистов, д. 1	нежилые помещения цокольного этажа в жилом доме	61,2 кв.м.	Имеется отдельный вход в цокольный этаж. Рядом с дорогой.	26 928 рублей
2	г. Петропавловск-Камчатский, ул. Автомобилистов, д. 1	нежилые помещения цокольного этажа в жилом доме	20,1 кв.м.	Имеется отдельный вход в цокольный этаж. Рядом с дорогой.	9 107,51 рублей
3	г. Петропавловск-Камчатский, пр-кт 50 лет Октября, д. 14/3	Здание операторской с помещениями кафе	1 498 кв.м.	Красная линия. S – цок. эт. – 604,87 кв.м. S – перв. эт. – 699,34 кв.м. S – надстройки над первым эт. (антресоль) – 193,79 кв.м. Здание использовалось для размещения кафе «Перекусити»	912 187,00 рублей
4	г. Петропавловск-Камчатский, ул. Партизанская, 56	Нежилые помещения цокольного этажа	80,9 кв.м.	Имеется отдельный вход.	27 683, 98 рублей
5	г. Петропавловск-Камчатский, ул. Петропавловское шоссе, д. 35	нежилые помещения первого этажа в здании	120,2 кв.м.	Имеется отдельный вход. Помещение использовалось под кафе.	53 897,68 рублей
6	г. Петропавловск-Камчатский, ул. Петропавловское шоссе, д. 35	нежилые помещения первого этажа в здании	145,6 кв.м.	Имеется отдельный вход. Помещение ранее использовалось под сауну.	63 930,04 рублей
7	г. Петропавловск-Камчатский, ул. Петропавловское шоссе, д. 35	нежилые помещения второго этажа в здании	380,7 кв.м.	Имеется отдельный вход.	116 798,76 рублей
8	г. Петропавловск-Камчатский, ул. Давыдова, д. 7	нежилые помещения первого этажа в жилом доме	88,2 кв.м.	Вход через общедомовой подъезд	33 957 рублей
9	г. Петропавловск-Камчатский, пр. 50 лет Октября, д. 9/4	Нежилые помещения первого этажа в жилом доме	145,8 кв.м.	Имеется отдельный вход.	58 981,93 рублей
10	г. Петропавловск-Камчатский, ул. Лермонтова, д. 24а	Нежилые помещения цокольного этажа в жилом доме	122,4 кв.м.	Имеется отдельный вход.	10 129,82 рублей
11	г. Петропавловск-Камчатский, ул. Лермонтова, д. 14а	Нежилые помещения первого этажа в жилом доме	68,3 кв.м.	Имеется отдельный вход.	14 674 рублей
12	г. Петропавловск-Камчатский, ул. Горького, д. 16	Нежилые помещения цокольного этажа в жилом доме	81,4 кв.м.	Имеется отдельный вход.	30 118 рублей
13	г. Петропавловск-Камчатский, ул. Максимова, д. 36А	Нежилые помещения первого этажа в жилом доме	252,80 кв.м.	Имеется отдельный вход	118 727,52 рублей
14	г. Петропавловск-Камчатский, ул. Зеркальная, д. 52	Нежилые помещения цокольного этажа	59,2 кв.м.	Имеется отдельный вход.	15 628,80 рублей
15	г. Петропавловск-Камчатский, ул. Тушканова, д. 13	Нежилые помещения цокольного этажа	128,9 кв.м.	Имеется отдельный вход.	62 672,47 рублей
16	г. Петропавловск-Камчатский, ул. Ленинская, д. 36	Нежилые помещения первого этажа	180,8 кв.м.	Состояние удовлетворительное. Имеется отдельный вход.	104 636,19 рублей
17	г. Петропавловск-Камчатский, ул. Ленинградская, д. 74	Нежилые помещения цокольного этажа	108,6 кв. м.	Состояние удовлетворительное. Имеется отдельный вход.	61 511,61 рублей
18	г. Петропавловск-Камчатский, ул. Ленинградская, д. 74	Нежилые помещения цокольного этажа	31,6 кв.м.	Состояние удовлетворительное. Вход через общедомовой подъезд	24 424,9 рубль
19	г. Петропавловск-Камчатский, ул. Дальняя	Нежилые помещения в здании базы	1166,1 кв.м.	Имеется отдельный вход.	126 743,41 рубль

К сведению предпринимателей и юридических лиц: ОАО «Единая городская недвижимость» предлагает в аренду торговые места на открытой площадке по адресу: ул. Ленинградская, д. 74/1, рядом с «Центром муниципальных услуг» для торговли строительными материалами.

Актуальную информацию о пустующих помещениях Вы можете узнать на официальном сайте Общества в сети интернет: www.oaoegn.ru

ПРИМЕЧАНИЕ:

Ставка арендной платы за один квадратный метр устанавливается на основании отчета об оценке рыночной стоимости арендной платы. Коммунальные и эксплуатационные расходы не включены в ставку арендной платы и оплачиваются арендатором самостоятельно на основании договоров с поставщиками соответствующих услуг.

*Обращаем внимание, что указанная в настоящем сообщении арендная плата, а также стоимость объектов недвижимости носит исключительно информационный характер и не является публичной офертой в соответствии с п.2 ст. 437 Гражданского кодекса РФ.

По вопросам предоставления заявлений на заключение договоров аренды просьба обращаться по адресу: г. Петропавловск-Камчатский, ул. Кирдищева, д.4, район «БАМ», офис ОАО «Единая городская недвижимость» (отдел контрактных отношений, телефон для справок: 27-40-72).

Газета «Град Петра и Павла»

Газета зарегистрирована Управлением Федеральной службы по надзору в сфере связи, информационных технологий и массовых коммуникаций по Камчатскому краю (свидетельство о регистрации ПИ № ТУ41-00301 от 18 июля 2017 г.)

Территория распространения:
Петропавловск-Камчатский городской округ

Газета распространяется бесплатно

Учредитель (соучредители):
администрация Петропавловск-Камчатского городского округа
и Городская Дума Петропавловск-Камчатского городского округа

Издатель:
Управление делами администрации
Петропавловск-Камчатского городского округа
(683000, г. Петропавловск-Камчатский, ул. Ленинская, д. 14)

Адрес редакции:
683000, г. Петропавловск-Камчатский, ул. Ленинская, 14, тел. 23-50-43,
e-mail: grad@pkgo.ru

Главный редактор: БРЫЗГИН К.В.

Газета «Град Петра и Павла»
выходит по пятницам.
Тираж 1000 экземпляров. Объем 26 п.л.
Газета отпечатана в типографии им. П. Ключкова

Адрес:
г. Петропавловск-Камчатский, ул. Вулканная, 61А, тел. 25-89-83
Номер подписан в печать в 15.00 час. 2.02.18
По графику: в 15.00 час. 2.02.18