



АДМИНИСТРАЦИЯ
ПЕТРОПАВЛОВСК-КАМЧАТСКОГО ГОРОДСКОГО ОКРУГА

ПОСТАНОВЛЕНИЕ

Об установлении публичного сервитута в отношении частей земельных участков с кадастровыми номерами:
41:01:0010113:157, 41:01:0010113:3336,
41:01:0010113:373, 41:01:0010113:323,
41:01:0010113:55, 41:01:0010113:122,
41:01:0010113:364, 41:01:0010113:162,
41:01:0010113:163, 41:01:0010113:391,
41:01:0010113:38, 41:01:0010113:3709,
41:01:0010113:137, 41:01:0010113:2599,
41:01:0010113:79, 41:01:0010113:351,
41:01:0010113:367, 41:01:0010113:385,
41:01:0010113:7, 41:01:0010116:278,
41:01:0010116:398, 41:01:0010116:15929,
41:01:0010116:375, 41:01:0010116:349,
41:01:0010116:372, 41:01:0010116:571,
41:01:0010116:10800, 41:01:0010116:346,
41:01:0010116:260, 41:01:0010116:774,
41:01:0010116:11425, 41:01:0010116:338,
41:01:0010116:386, 41:01:0000000:1002,
41:01:0010116:18817, для их использования в целях эксплуатации существующих сетей теплоснабжения «Сооружение сети теплоснабжения от Котельной № 1» протяженностью 4059 м, с кадастровым номером 41:01:0000000:2265, являющихся объектом местного значения и необходимых для теплоснабжения населения Петропавловск-Камчатского городского округа

В соответствии со статьей 23, главой V.7 Земельного кодекса Российской Федерации, постановлением администрации Петропавловск-Камчатского городского округа от 14.02.2020 № 245 «Об административном регламенте предоставления администрацией Петропавловск-Камчатского городского округа муниципальной услуги по установлению публичного

сервитута в отдельных целях на территории Петропавловск-Камчатского городского округа», рассмотрев ходатайство муниципального унитарного предприятия Петропавловск-Камчатского городского округа «ТеплоЭлектроСетевая Компания» об установлении публичного сервитута в целях эксплуатации существующих сетей теплоснабжения «Сооружение сети теплоснабжения от Котельной № 1» протяженностью 4059 м, с кадастровым номером 41:01:0000000:2265, являющихся объектом местного значения и необходимых для теплоснабжения населения Петропавловск-Камчатского городского округа

ПОСТАНОВЛЯЮ:

1. Установить публичный сервитут на основании ходатайства муниципального унитарного предприятия Петропавловск-Камчатского городского округа «ТеплоЭлектроСетевая Компания» для использования:

1.1 части земельного участка с кадастровым номером 41:01:0010113:157, площадью 146 кв.м, местоположение: Камчатский край, г. Петропавловск-Камчатский, пр-кт Победы, 11 км;

1.2 части земельного участка с кадастровым номером 41:01:0010113:3336, площадью 766 кв. м, местоположение: Камчатский край, г. Петропавловск-Камчатский пр-кт Победы;

1.3 части земельного участка с кадастровым номером 41:01:0010113:373, площадью 277 кв.м, местоположение: Камчатский край, г. Петропавловск-Камчатский, ул. Крутобереговая;

1.4 частей земельного участка с кадастровым номером 41:01:0010113:323, площадью 5 кв.м, площадью 101 кв.м, местоположение: Камчатский край, г. Петропавловск-Камчатский ул. Крутобереговая;

1.5 части земельного участка с кадастровым номером 41:01:0010113:55, площадью 161 кв.м, местоположение: Камчатский край, г. Петропавловск-Камчатский, пр-кт Победы, д. 32/1;

1.6 части земельного участка с кадастровым номером 41:01:0010113:122, площадью 290 кв.м, местоположение: Камчатский край, г. Петропавловск-Камчатский, в районе 10 км;

1.7 частей земельного участка с кадастровым номером 41:01:0010113:364, площадью 44 кв.м, площадью 170 кв.м, местоположение: Камчатский край, г. Петропавловск-Камчатский, ш. Елизовское. На земельном участке расположен многоквартирный жилой дом. Адрес многоквартирного жилого дома: край Камчатский, г. Петропавловск-Камчатский, шоссе Елизовское, дом 26;

1.8 частей земельного участка с кадастровым номером 41:01:0010113:162, площадью 301 кв.м, площадью 14 кв.м, местоположение: Камчатский край, г. Петропавловск-Камчатский, район 9 км;

1.9 части земельного участка с кадастровым номером 41:01:0010113:163, площадью 467 кв.м, местоположение: Камчатский край, г. Петропавловск-Камчатский, район 9 км;

1.10 части земельного участка с кадастровым номером 41:01:0010113:391, площадью 293 кв.м, местоположение: край Камчатский, г. Петропавловск-Камчатский, пр-кт Победы;

1.11 части земельного участка с кадастровым номером 41:01:0010113:38, площадью 182 кв.м, местоположение: Камчатский край, г. Петропавловск-Камчатский, по просп. Победы;

1.12 части земельного участка с кадастровым номером 41:01:0010113:3709, площадью 34 кв.м, местоположение: Российская Федерация, Камчатский край, г. Петропавловск-Камчатский, пр-кт Победы;

1.13 части земельного участка с кадастровым номером 41:01:0010113:137, площадью 47 кв.м, местоположение: Камчатский край, г. Петропавловск-Камчатский, по просп. Победы. № 32;

1.14 части земельного участка с кадастровым номером 41:01:0010113:2599, площадью 66 кв.м, местоположение: Камчатский край, г. Петропавловск-Камчатский, ул. Крутобереговая;

1.15 части земельного участка с кадастровым номером 41:01:0010113:79, площадью 257 кв.м, местоположение: Камчатский край, г. Петропавловск-Камчатский, в районе автостанции (10 км);

1.16 части земельного участка с кадастровым номером 41:01:0010113:351, площадью 1289 кв.м, местоположение: Камчатский край, г. Петропавловск-Камчатский, пр-кт Победы, на земельном участке расположено административно-производственное здание. Адрес здания: край Камчатский, г. Петропавловск-Камчатский, пр-кт Победы, дом 16;

1.17 частей земельного участка с кадастровым номером 41:01:0010113:367, площадью 30 кв.м, площадью 500 кв.м, площадью 55 кв.м, местоположение: Камчатский край, г. Петропавловск-Камчатский, пр-кт Победы;

1.18 части земельного участка с кадастровым номером 41:01:0010113:385, площадью 322 кв.м, местоположение: Камчатский край, г. Петропавловск-Камчатский, пр-кт Победы;

1.19 части земельного участка с кадастровым номером 41:01:0010113:7, площадью 70 кв.м, местоположение: Камчатский край, г. Петропавловск-Камчатский, пр-кт Победы;

1.20 части земельного участка с кадастровым номером 41:01:0010116:278, площадью 0,387 кв.м, местоположение: Камчатский край, г. Петропавловск-Камчатский, пр-кт Победы, 39 «а»;

1.21 части земельного участка с кадастровым номером 41:01:0010116:398, площадью 201 кв.м, местоположение: установлено относительно ориентира, расположенного в границах участка. Ориентир здание «Производственные помещения». Почтовый адрес ориентира: Камчатский край, г. Петропавловск-Камчатский, пр-кт Победы, д. 39 а;

1.22 части земельного участка с кадастровым номером 41:01:0010116:15929, площадью 364 кв.м, местоположение: Камчатский край, г. Петропавловск-Камчатский, ул. Абея;

1.23 частей земельного участка с кадастровым номером 41:01:0010116:375, площадью 763 кв.м, площадью 1110 кв.м, местоположение: установлено относительно ориентира, расположенного за пределами участка. Ориентир: административное здание. Участок находится примерно в 95 м, по направлению на юго-восток от ориентира. Почтовый адрес ориентира: Камчатский край, г. Петропавловск-Камчатский, ул. Абеля, д. 6;

1.24 части земельного участка с кадастровым номером 41:01:0010116:349, площадью 149 кв.м, местоположение: установлено относительно ориентира, расположенного за пределами участка. Ориентир административное здание. Участок находится примерно в 167 м, по направлению на юго-восток от ориентира. Почтовый адрес ориентира: Камчатский край, г. Петропавловск-Камчатский, ул. Абеля, д. 6;

1.25 части земельного участка с кадастровым номером 41:01:0010116:372, площадью 307 кв.м, местоположение: Камчатский край, г. Петропавловск-Камчатский, ул. Абеля, д. 6;

1.26 части земельного участка с кадастровым номером 41:01:0010116:571, площадью 79 кв.м, местоположение: Камчатский край, г. Петропавловск-Камчатский, ул. Абеля;

1.27 части земельного участка с кадастровым номером 41:01:0010116:10800, площадью 198 кв.м, местоположение: Камчатский край, г. Петропавловск-Камчатский, ул. Абеля;

1.28 части земельного участка с кадастровым номером 41:01:0010116:346, площадью 142 кв.м, местоположение: установлено относительно ориентира, расположенного за пределами участка. Ориентир административное здание. Участок находится примерно в 250 м, по направлению на юго-запад от ориентира. Почтовый адрес ориентира: Камчатский край, г. Петропавловск-Камчатский, ул. Абеля, д. 6;

1.29 части земельного участка с кадастровым номером 41:01:0010116:260, площадью 1079 кв.м, местоположение: Камчатский край, г. Петропавловск-Камчатский, ул. Абеля, № 6;

1.30 части земельного участка с кадастровым номером 41:01:0010116:774, площадью 70 кв.м, местоположение: Камчатский край, г. Петропавловск-Камчатский, пр-кт Победы, 55-57;

1.31 части земельного участка с кадастровым номером 41:01:0010116:11425, площадью 508 кв.м, местоположение: Камчатский край, г. Петропавловск-Камчатский, пр-кт Победы, д. 45/1;

1.32 части земельного участка с кадастровым номером 41:01:0010116:338, площадью 62 кв.м, местоположение: установлено относительно ориентира, расположенного в границах участка. Ориентир жилой дом. Почтовый адрес ориентира: Камчатский край, г. Петропавловск-Камчатский, пр-кт Победы, д. 49/1;

1.33 части земельного участка с кадастровым номером 41:01:0010116:386, площадью 529 кв.м, местоположение: установлено относительно ориентира, расположенного в границах участка. Ориентир

жилой дом. Почтовый адрес ориентира: Камчатский край, г. Петропавловск-Камчатский, пр-кт Победы, д. 51;

1.34 частей земельного участка с кадастровым номером 41:01:0000000:1002, площадью 401 кв.м, площадью 350 кв.м; местоположение: Камчатский край, г. Петропавловск-Камчатский, пр-кт Победы;

1.35 части земельного участка с кадастровым номером 41:01:0010116:18817, площадью 105 кв.м, местоположение: Российская Федерация, Камчатский край, городской округ Петропавловск-Камчатский, город Петропавловск-Камчатский.

2. Публичный сервитут, указанный в пункте 1 настоящего постановления, устанавливается в целях эксплуатации существующих сетей теплоснабжения «Сооружение сети теплоснабжения от Котельной № 1», протяженностью 4059 м, с кадастровым номером 41:01:0000000:2265, являющихся объектом местного значения и необходимых для теплоснабжения населения Петропавловск-Камчатского городского округа.

3. Публичный сервитут устанавливается на 49 лет.

4. Утвердить границы публичного сервитута общей площадью 12755,387 кв.м в пределах границ охранной зоны тепловых сетей согласно приложению.

5. Срок, в течение которого использование частей земельных участков, указанных в пункте 1 настоящего постановления, и (или) расположенных на них объектов недвижимости в соответствии с их разрешенным использованием будет невозможно или существенно затруднено в связи с осуществлением деятельности, для обеспечения которой устанавливается публичный сервитут – 15 совокупных календарных дней в период с июня по август ежегодно.

6. В отношении земельных участков, указанных в подпунктах 1.1, 1.2, 1.6, 1.11, 1.12, 1.18, 1.19, 1.24, 1.28, 1.30 настоящего постановления, график проведения работ при осуществлении деятельности, для обеспечения которой устанавливается публичный сервитут, ежегодно определяется с учетом срока, указанного в пункте 5 настоящего постановления.

7. Порядок установления охранных зон тепловых сетей и содержание ограничений прав на части земельных участков в границах таких зон определяются Типовыми правилами охраны коммунальных тепловых сетей, утвержденными приказом Министерства строительства и жилищно-коммунального хозяйства Российской Федерации от 17.08.1992 № 197.

8. Владелец публичного сервитута обязан привести земельные участки, указанные в пункте 1 настоящего постановления, в состояние, пригодное для использования в соответствии с видом разрешенного использования, снести инженерные сооружения, размещенные на основании публичного сервитута, в сроки, предусмотренные пунктом 8 статьи 39.50 Земельного кодекса Российской Федерации.

9. В соответствии со статьей 39.46 Земельного кодекса Российской Федерации плата за публичный сервитут в отношении земельных участков, указанных в подпунктах 1.1, 1.2, 1.6, 1.11, 1.12, 1.18, 1.19, 1.24, 1.28, 1.30 настоящего постановления, устанавливается в виде единовременного платежа за их использование в течение срока, на который устанавливается публичный сервитут, в размере 0,01 процента кадастровой стоимости данных земельных участков за каждый год использования, и рассчитывается пропорционально площади каждого из этих земельных участков в границах публичного сервитута :

9.1 в отношении земельного участка, указанного в подпункте 1.1 настоящего постановления: $(1517427 \text{ руб.} \times 0.01 \% / 1350 \text{ кв.м}) \times 146 \text{ кв.м} \times 49 \text{ лет} = 754 \text{ руб.} 86 \text{ коп.}$ (семьсот пятьдесят четыре рубля, 86 копеек);

9.2 в отношении земельного участка, указанного в подпункте 1.2 настоящего постановления: $(2749362 \text{ руб.} \times 0.01 \% / 3080 \text{ кв.м}) \times 766 \text{ кв.м} \times 49 \text{ лет} = 3 \text{ 350 руб.} 62 \text{ коп.}$ (три тысячи триста пятьдесят рублей, 62 копейки);

9.3 в отношении земельного участка, указанного в подпункте 1.6 настоящего постановления: $(4951189.76 \text{ руб.} \times 0.01 \% / 4048 \text{ кв.м}) \times 290 \text{ кв.м} \times 49 \text{ лет} = 1 \text{ 738 руб.} 03 \text{ коп.}$ (одна тысяча семьсот тридцать восемь рублей, 03 копейки);

9.4 в отношении земельного участка, указанного в подпункте 1.11 настоящего постановления: $(5422988.65 \text{ руб.} \times 0.01 \% / 5435 \text{ кв.м}) \times 182 \text{ кв.м} \times 49 \text{ лет} = 889 \text{ руб.} 84 \text{ коп.}$ (восемьсот восемьдесят девять рублей, 84 копейки);

9.5 в отношении земельного участка, указанного в подпункте 1.12 настоящего постановления: $(47208.84 \text{ руб.} \times 0.01 \% / 42 \text{ кв.м}) \times 34 \text{ кв.м} \times 49 \text{ лет} = 187 \text{ руб.} 18 \text{ коп.}$ (сто восемьдесят семь рублей, 18 копеек);

9.6 в отношении земельного участка, указанного в подпункте 1.18 настоящего постановления: $(8530837.83 \text{ руб.} \times 0.01 \% / 2601 \text{ кв.м}) \times 322 \text{ кв.м} \times 49 \text{ лет} = 5 \text{ 174 руб.} 89 \text{ коп.}$ (пять тысяч сто семьдесят четыре рубля, 89 копеек);

9.7 в отношении земельного участка, указанного в подпункте 1.19 настоящего постановления: $(252977.55 \text{ руб.} \times 0.01 \% / 197 \text{ кв.м}) \times 70 \text{ кв.м} \times 49 \text{ лет} = 440 \text{ руб.} 51 \text{ коп.}$ (четыреста сорок рублей, 51 копейка);

9.8 в отношении земельного участка, указанного в подпункте 1.24 настоящего постановления: $(538503 \text{ руб.} \times 0.01 \% / 525 \text{ кв.м}) \times 149 \text{ кв.м} \times 49 \text{ лет} = 748 \text{ руб.} 72 \text{ коп.}$ (семьсот сорок восемь рублей, 72 копейки);

9.9 в отношении земельного участка, указанного в подпункте 1.28 настоящего постановления: $(2976632 \text{ руб.} \times 0.01 \% / 2036 \text{ кв.м}) \times 142 \text{ кв.м} \times 49 \text{ лет} = 1 \text{ 017 руб.} 24 \text{ коп.}$ (одна тысяча семнадцать рублей, 24 копейки);

9.10 в отношении земельного участка, указанного в подпункте 1.30 настоящего постановления: $(1013332.08 \text{ руб.} \times 0.01 \% / 708 \text{ кв.м}) \times 70 \text{ кв.м} \times 49 \text{ лет} = 490 \text{ руб.} 98 \text{ коп.}$ (четыреста девяносто рублей, 98 копейки).

10. Управлению делами администрации Петропавловск-Камчатского городского округа в течение 5 рабочих дней со дня принятия решения об установлении публичного сервитута разместить настоящее постановление на официальном сайте администрации Петропавловск-Камчатского

городского округа в информационно-телекоммуникационной сети «Интернет».

11. Управлению имущественных и земельных отношений администрации Петропавловск-Камчатского городского округа в течение 5 рабочих дней со дня принятия настоящего постановления обеспечить:

11.1 направление копии настоящего постановления в Управление Федеральной службы государственной регистрации, кадастра и картографии по Камчатскому краю;

11.2 направление обладателю публичного сервитута, указанному в пункте 1 настоящего постановления, копии настоящего постановления, сведений о лицах, являющихся правообладателями земельных участков, сведений о лицах, подавших заявления об учете их прав на земельные участки, способах связи с ними, копий документов, подтверждающих права указанных лиц на земельные участки.

12. Публичный сервитут считается установленным с даты внесения сведений о нем в Единый государственный реестр недвижимости.

13. Настоящее постановление вступает в силу после дня его официального опубликования.

14. Контроль за исполнением настоящего постановления возложить на руководителя Управления имущественных и земельных отношений администрации Петропавловск-Камчатского городского округа.

Глава
Петропавловск-Камчатского
городского округа

К.В. Брызгин

Приложение
к постановлению администрации
Петропавловск-Камчатского
городского округа
№ _____

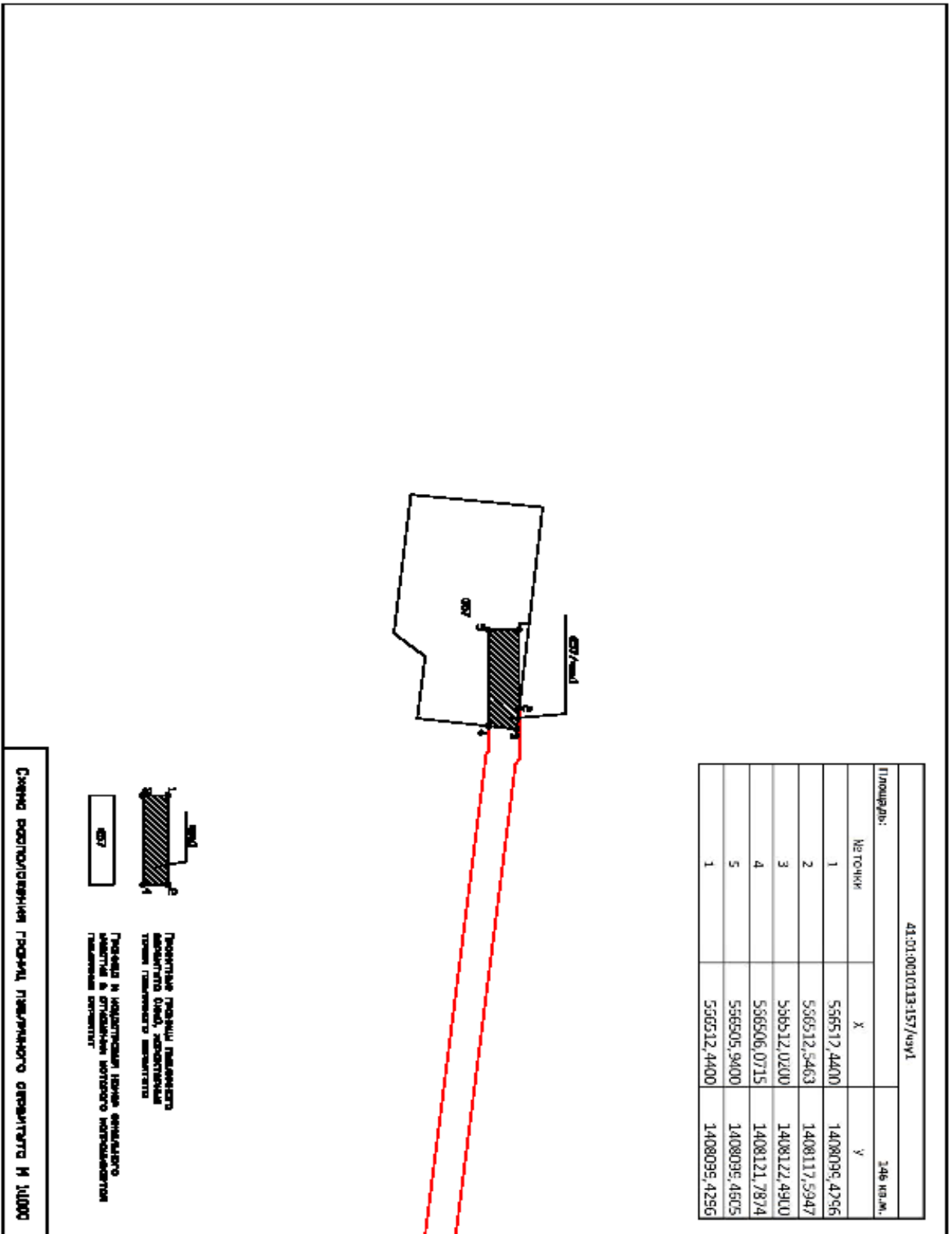

41:01:0010113 3336/Чы1

766 кв.м.

| № п/п | X | Y |
|-------|-------------|--------------|
| 1 | 566479,1000 | 1408374,3100 |
| 2 | 566478,4673 | 1408380,2994 |
| 3 | 566370,7270 | 1408366,8719 |
| 4 | 566369,9454 | 1408371,4736 |
| 5 | 566360,5720 | 1408370,6746 |
| 6 | 566361,9600 | 1408359,7000 |
| 7 | 566392,0800 | 1408363,2100 |
| 8 | 566459,5600 | 1408371,9300 |
| 1 | 566479,1000 | 1408374,3100 |

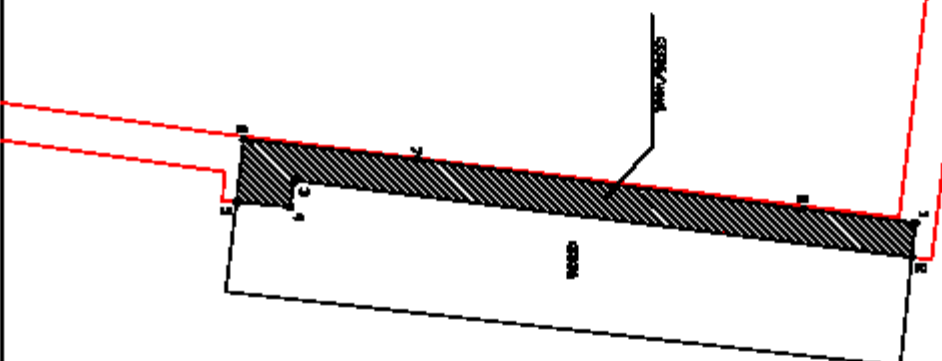

Подобные площади являются объектами кадастрового учета, расположенными на территории земельного участка.

Площади и координаты точек опорных объектов в отношении которых производится кадастровый учет.

Цена по торговому аукциону составляет 14000

41.01.0010113:373/куч-1

277 кв.м.

| № п/п | X | Y |
|-------|-------------|--------------|
| 1 | 566361,8600 | 1408359,7000 |
| 2 | 566360,5720 | 1408370,6746 |
| 3 | 566358,472 | 1408370,4679 |
| 4 | 566358,5085 | 1408365,3957 |
| 5 | 566314,4390 | 1408359,1861 |
| 6 | 566313,0676 | 1408358,9673 |
| 7 | 566313,6000 | 1408354,4100 |
| 8 | 566341,2400 | 1408357,2800 |
| 1 | 566361,8600 | 1408359,7000 |

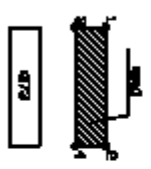
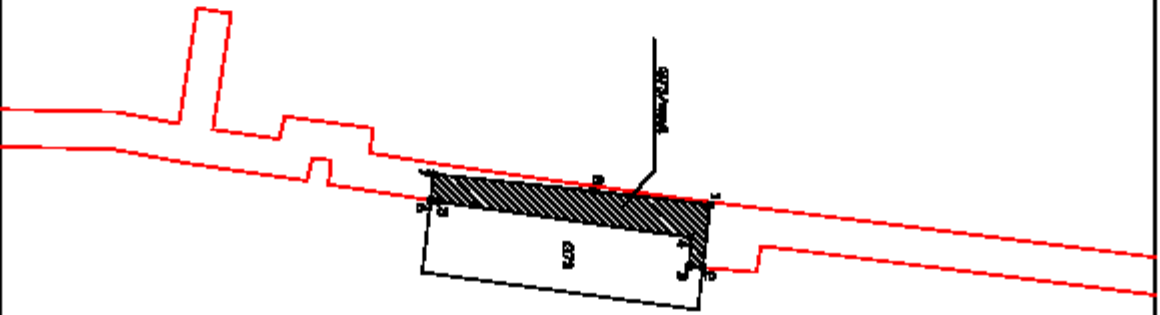

Подписанье проекта планировки территории (земельный кадастр, зонирование территории) земельного участка

Подпись и печать лица, осуществляющего кадастровые работы и выдающего кадастровые документы

Цена по состоянию на дату проведения аукциона 14000

| 41:01:00:01:13:323/49v2 | | | 5 кв.м. |
|-------------------------|-------------|--------------|---------|
| Проекты: | | | |
| № точки | X | Y | |
| 1 | 566296,7000 | 1408352,3700 | |
| 2 | 566296,5550 | 1408356,3852 | |
| 3 | 566295,2006 | 1408350,1854 | |
| 4 | 566295,7153 | 1408352,2519 | |
| 1 | 566295,7000 | 1408352,3700 | |
| 41:01:00:01:13:323/49v2 | | | |
| 101 кв.м. | | | |
| № точки | X | Y | |
| 5 | 566292,4090 | 1408351,8554 | |
| 6 | 566291,4632 | 1408355,5270 | |
| 7 | 566271,0241 | 1408352,5464 | |
| 8 | 566259,1910 | 1408350,3058 | |
| 9 | 566259,5400 | 1408348,6600 | |
| 10 | 566276,0200 | 1408349,8900 | |
| 5 | 566292,4090 | 1408351,8554 | |

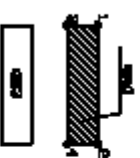
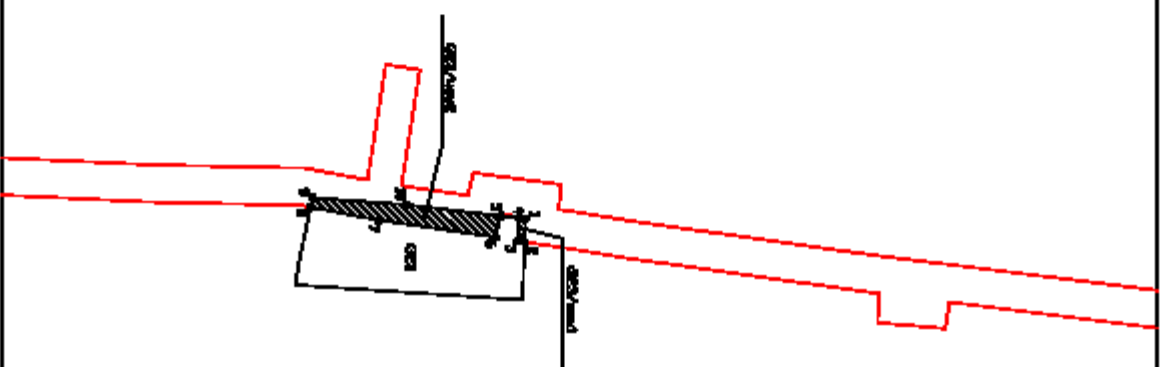

Подписане Проекту Планираше
 одобрено од СД, одобрен од
 Тргов. Регистарот на Република

Подпис и употреба само согласно
 одредбите и условите коишто се наведени
 на заданиот проект

Цена реализоване проект планираше одобрено и 10000

41:01:0010113:55/кув1

151 кв.м.

| № п/п | X | Y |
|-------|-------------|--------------|
| 1 | 566278,2628 | 1408326,3508 |
| 2 | 566275,0616 | 1408346,4952 |
| 3 | 566271,9100 | 1408347,6400 |
| 4 | 566252,0700 | 1408344,7200 |
| 5 | 566252,2700 | 1408343,7600 |
| 6 | 566248,3123 | 1408343,2936 |
| 7 | 566258,2341 | 1408343,5060 |
| 8 | 566269,1324 | 1408345,5758 |
| 9 | 566272,3372 | 1408325,4092 |
| 1 | 566278,2628 | 1408326,3508 |

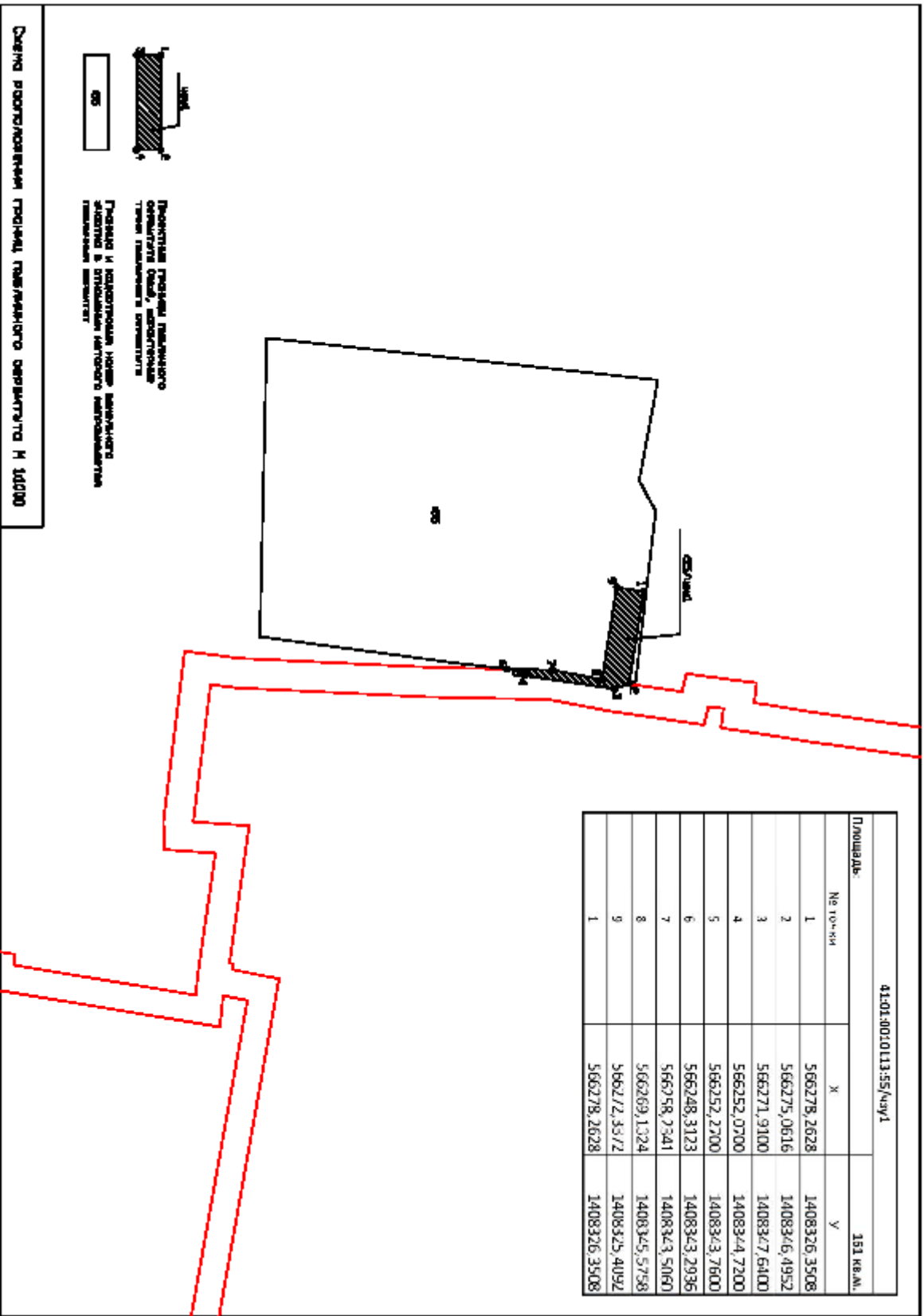

Проектная планировка земельного участка, расположенного в границах территории, указанной в кадастровом плане территории, с учетом планируемой застройки.

Площадь и конфигурация земель, находящихся в границах территории, указанной в кадастровом плане территории.

Числа пропорциональны числам масштаба 1:10000

| 41-01:0010113:122/49/1 | | | 790 кв.м. |
|------------------------|-------------|--------------|-----------|
| № точки | X | Y | |
| 1 | 566197,2269 | 1408417,6199 | |
| 2 | 566185,6042 | 1408482,8651 | |
| 3 | 566183,2100 | 1408482,3600 | |
| 4 | 566181,2700 | 1408481,7400 | |
| 5 | 566193,0600 | 1408415,6300 | |
| 1 | 566197,2269 | 1408417,6199 | |

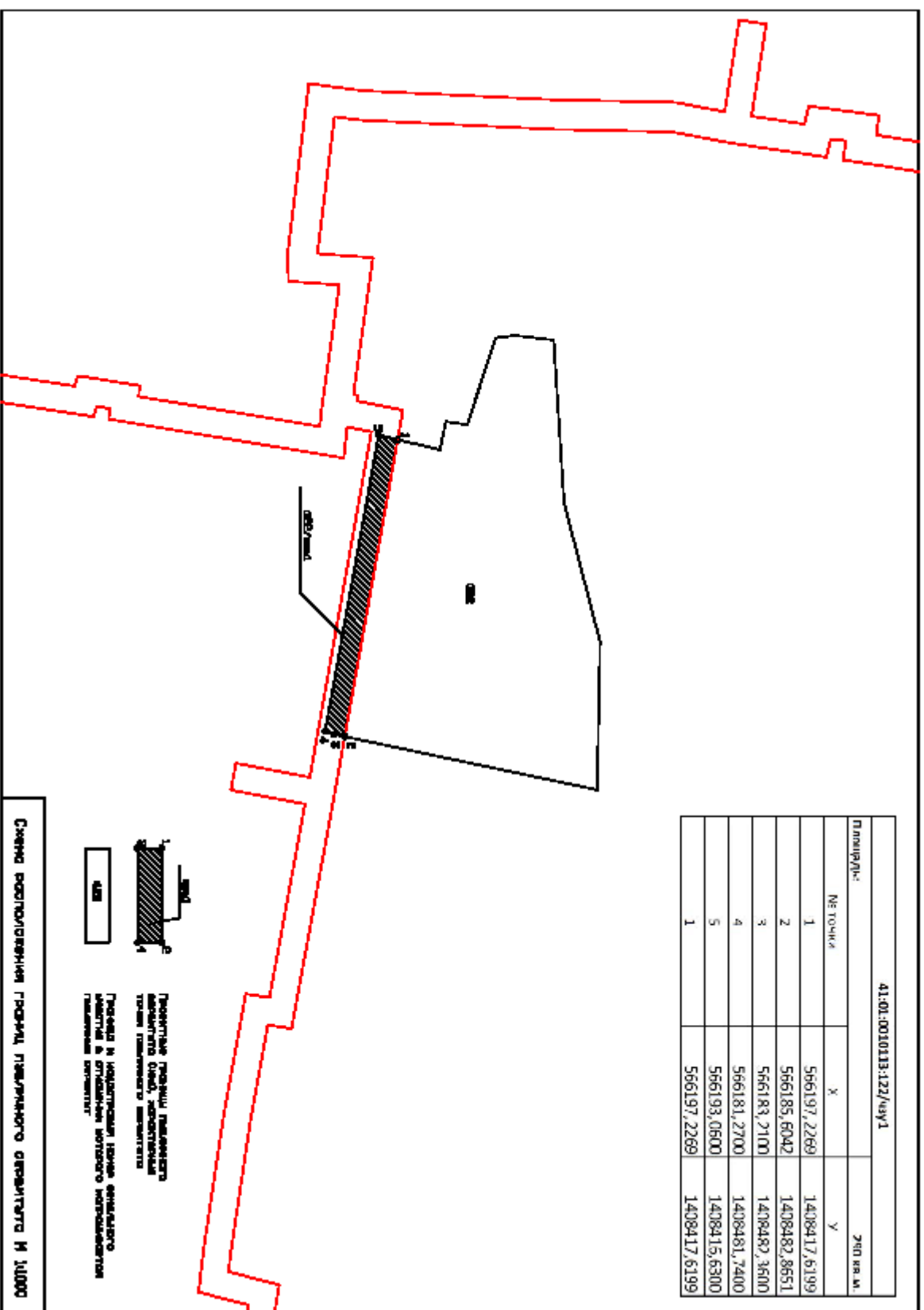

41:01:0010113:364/чуч1

44 кв.м.

| № точки | X | Y |
|---------|-------------|--------------|
| 1 | 556184,8891 | 1408486,8788 |
| 2 | 556183,2922 | 1408495,8437 |
| 3 | 556177,9185 | 1408525,1443 |
| 4 | 556182,7000 | 1408486,4800 |
| 1 | 556184,8891 | 1408486,8788 |

41:01:0010113:364/чуч2

170 кв.м.

| № точки | X | Y |
|---------|-------------|--------------|
| 5 | 556244,2700 | 1408499,7900 |
| 6 | 556244,5200 | 1408501,5600 |
| 7 | 556244,9769 | 1408504,1731 |
| 8 | 556231,2561 | 1408502,0837 |
| 9 | 556230,4115 | 1408506,1731 |
| 10 | 556218,1248 | 1408503,6429 |
| 11 | 556219,9072 | 1408495,0131 |
| 5 | 556244,2700 | 1408499,7900 |

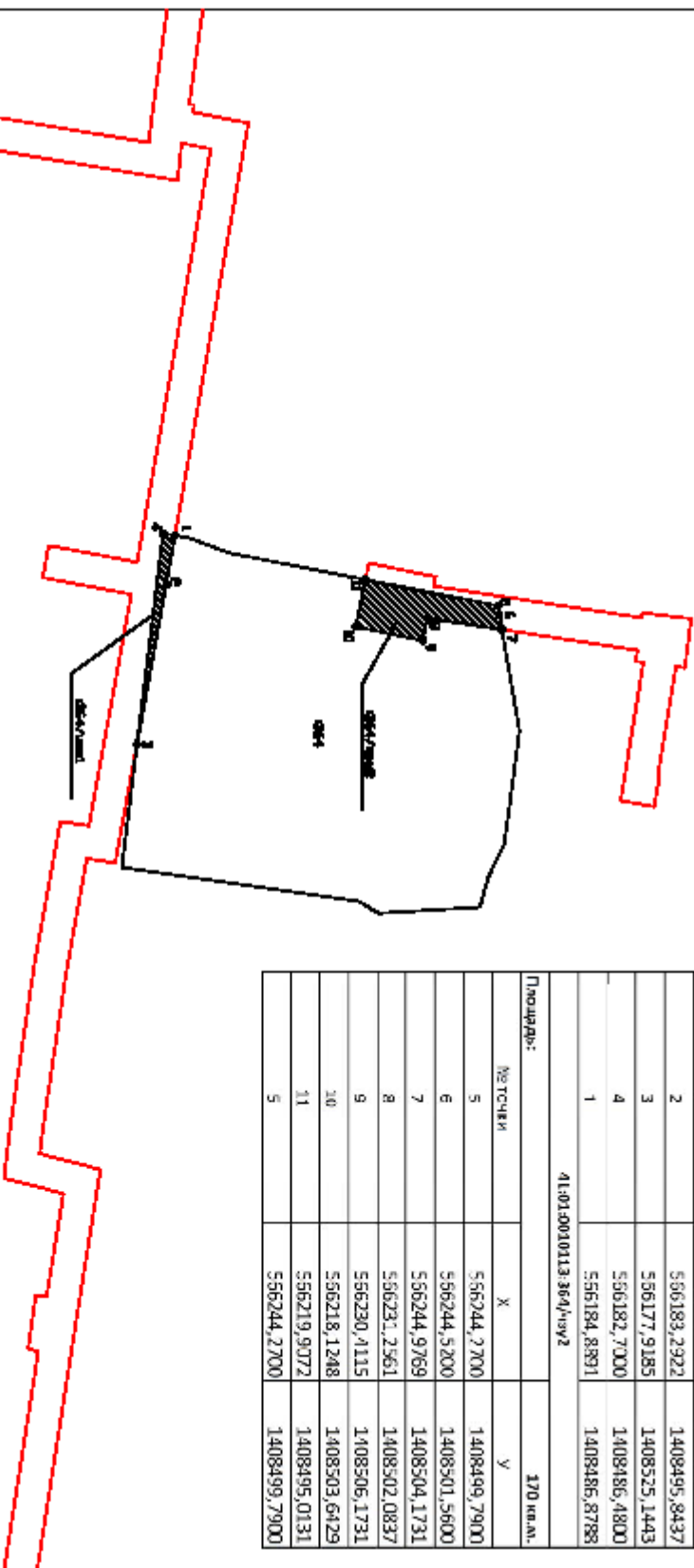

Подписанное проектное задание
содержит объект, расположенный
на территории земельного участка

Подпись и печать лица, ответственного
за достоверность сведений о объекте
предоставленного

объект

Цена по состоянию на дату публикации составляет 10000

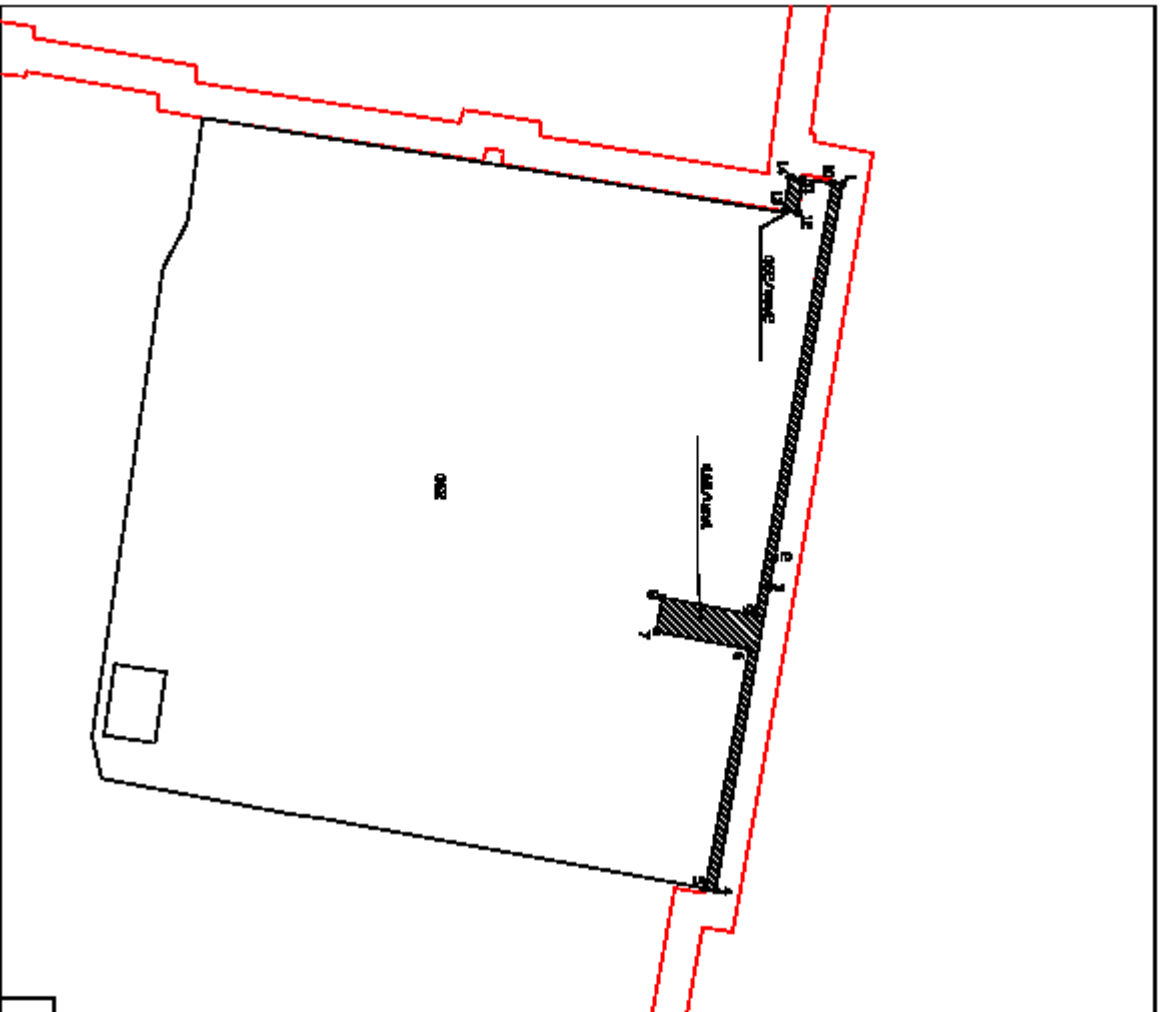

41:01:0010113:162/49V1

| Полуплатье: | | ЭОЛ КРАМ. | |
|------------------------|-------------|--------------|--|
| № ТОУ ИИ | X | Y | |
| 1 | 566193,0600 | 1408415,6300 | |
| 2 | 566181,2700 | 1408481,7400 | |
| 3 | 566180,2700 | 1408485,8700 | |
| 4 | 566170,9600 | 1408539,7300 | |
| 5 | 566169,2025 | 1408539,4077 | |
| 6 | 566176,8512 | 1408497,7023 | |
| 7 | 566160,5715 | 1408494,6176 | |
| 8 | 566161,6885 | 1408488,7224 | |
| 9 | 566177,9184 | 1408491,7978 | |
| 10 | 566191,3470 | 1408415,4152 | |
| 1 | 566193,0600 | 1408415,6300 | |
| 41:01:0010113:162/49V2 | | | |
| Полуплатье: | | 14 КРАМ. | |
| № ТОУ ИИ | X | Y | |
| 11 | 566186,0339 | 1408415,6970 | |
| 12 | 566185,3951 | 1408421,6670 | |
| 13 | 566182,8328 | 1408421,2442 | |
| 17 | 566183,9300 | 1408415,3100 | |
| 11 | 566186,0339 | 1408415,6970 | |

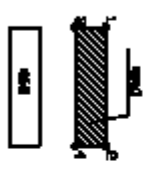

Покрытие полов: материал
бетонная плита, монолитная
ткань полипропиленовая

Полы и перегородки: ламинат
плиты в стыках: шпатель
гидроизоляция: гидроизоляция
гидроизоляция: гидроизоляция

Цена по состоянию на 01.01.2020 г. 1408415,6970

41-01:0010113:393/Чыг1

293 кв.м.

| № п/п | X | Y |
|-------|-------------|--------------|
| 1 | 566159,4400 | 1408595,8700 |
| 2 | 566158,7600 | 1408600,2700 |
| 3 | 566169,7400 | 1408603,1600 |
| 4 | 566163,4800 | 1408642,7600 |
| 5 | 566158,9230 | 1408642,1657 |
| 6 | 566159,7776 | 1408636,7355 |
| 7 | 566157,8867 | 1408636,2548 |
| 8 | 566159,2641 | 1408626,5238 |
| 9 | 566161,3105 | 1408626,5752 |
| 10 | 566164,3793 | 1408607,7720 |
| 11 | 566153,4721 | 1408604,9215 |
| 12 | 566151,5063 | 1408595,3909 |
| 13 | 566151,5691 | 1408594,9711 |
| 14 | 566159,4400 | 1408595,8700 |

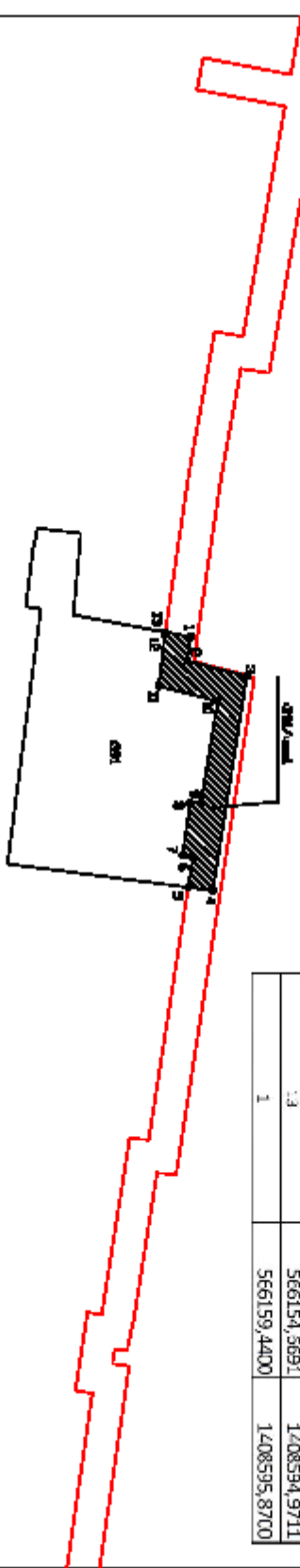

Показанное изображение является схематическим изображением фактического состояния земельного участка, расположенного на территории, указанной в кадастровом плане территории. Показанное изображение является схематическим изображением фактического состояния земельного участка, расположенного на территории, указанной в кадастровом плане территории.

Цена по торговому аукциону составляет 14000

41:01.0010113-38/4ч/1

182 кв.м.

| Площадь: | | |
|----------|-------------|--------------|
| № точки | X | Y |
| 1 | 566167,5678 | 1408539,9867 |
| 2 | 566165,5400 | 1408552,0600 |
| 3 | 566162,8800 | 1408570,9700 |
| 4 | 566161,5200 | 1408582,3800 |
| 5 | 566156,8218 | 1408580,5676 |
| 6 | 566159,0199 | 1408565,8603 |
| 7 | 566163,8192 | 1408539,4133 |
| 1 | 566167,5678 | 1408539,9867 |

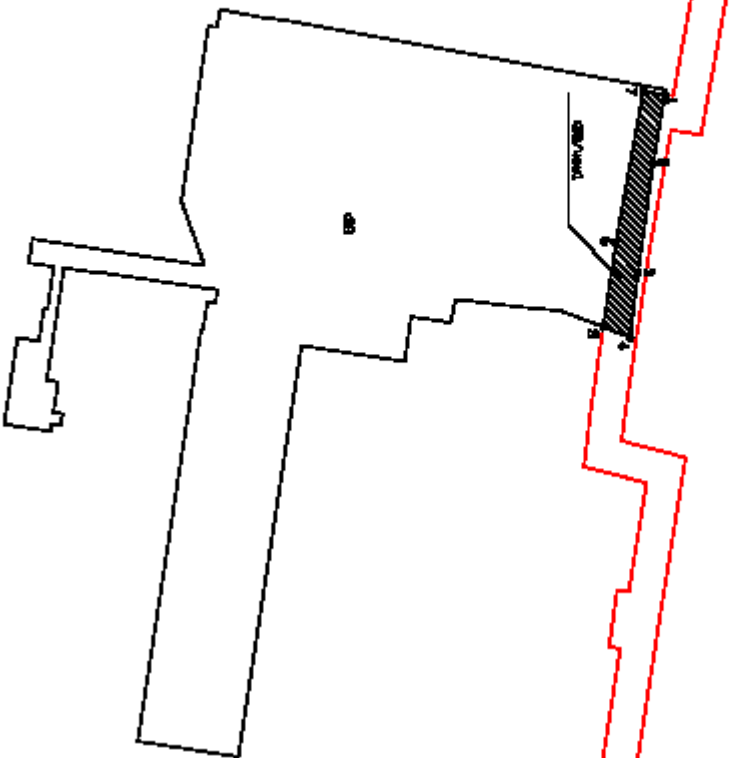

Подписанное проектом планировки территории объект (земельный участок) выделен штриховкой

Площадь и координаты точек выделенного объекта в соответствии с кадастровым плановым чертежом



Цена предложения по состоянию на 01.01.2018 г. составляет 14000

| 41:01:0110113:1709/куп1 | | 34 кв.м. | |
|-------------------------|-------------|--------------|--|
| Примечание: | | | |
| № точки | X | Y | |
| 1 | 556163,9400 | 1408586,1300 | |
| 2 | 556159,8800 | 1408593,0400 | |
| 3 | 556155,0690 | 1408592,2949 | |
| 4 | 556156,1040 | 1408585,3703 | |
| 1 | 556163,9400 | 1408586,1300 | |

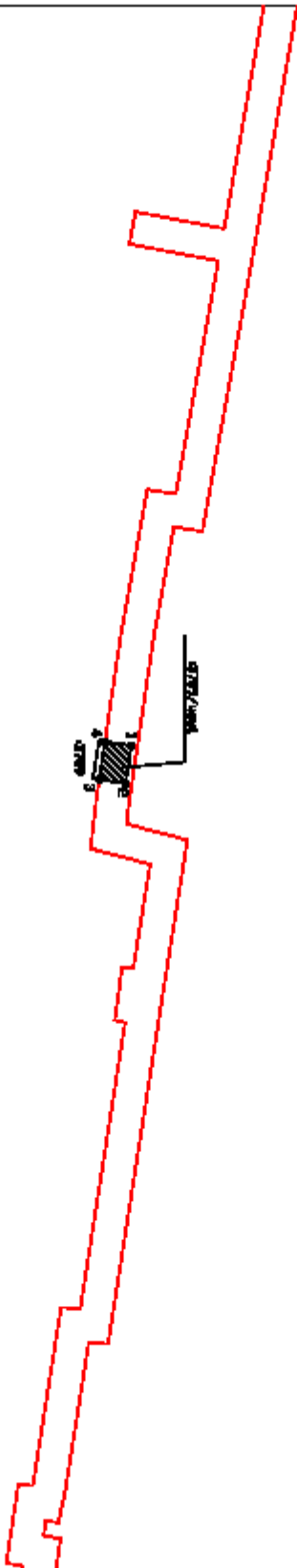

Подписанье проекта планировки территории (земельный кадастр, кадастровый номер земельного участка)

Подпись и печать специалиста, ответственного за подготовку кадастровых документов

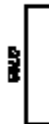

Цена подготовленного проекта планировки территории и 10000

41:01:0010113:137/49/1

47 кв.м.

| № точки | X | Y |
|---------|-------------|--------------|
| 1 | 556512.0200 | 1408122.4900 |
| 2 | 556510.9200 | 1408130.7600 |
| 3 | 556505.2903 | 1408130.0670 |
| 4 | 556505.5021 | 1408128.1638 |
| 5 | 556506.1042 | 1408127.3443 |
| 6 | 556506.0715 | 1408121.7874 |
| 1 | 556512.0200 | 1408122.4900 |

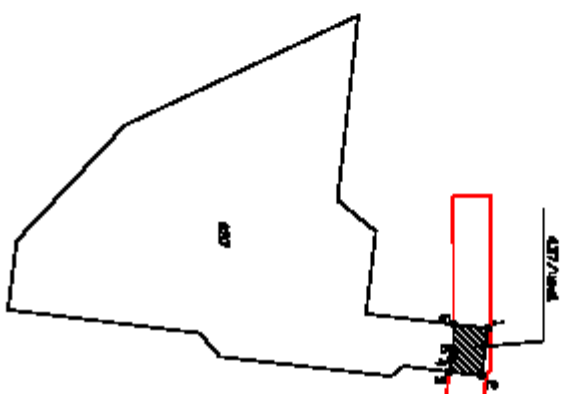

Подписанье Проекту Планировки земельного участка, расположенного на территории земельного участка

Подпись и индивидуальное печать специалиста, ответственного за предоставление информации

Сумма вознаграждения проектной организации составляет 10000

| 11:01:0010113:2599/-sv1 | | 66 КВ.М. |
|-------------------------|-------------|--------------|
| № ПОЛИС | X | Y |
| 1 | 566230,5050 | 1408342,8773 |
| 2 | 566229,9600 | 1408348,3500 |
| 3 | 566229,8416 | 1408349,3532 |
| 4 | 566219,5677 | 1408348,8650 |
| 5 | 566219,9000 | 1408346,3100 |
| 6 | 506220,3911 | 1408342,3988 |
| 7 | 566230,5050 | 1408342,8773 |

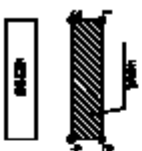
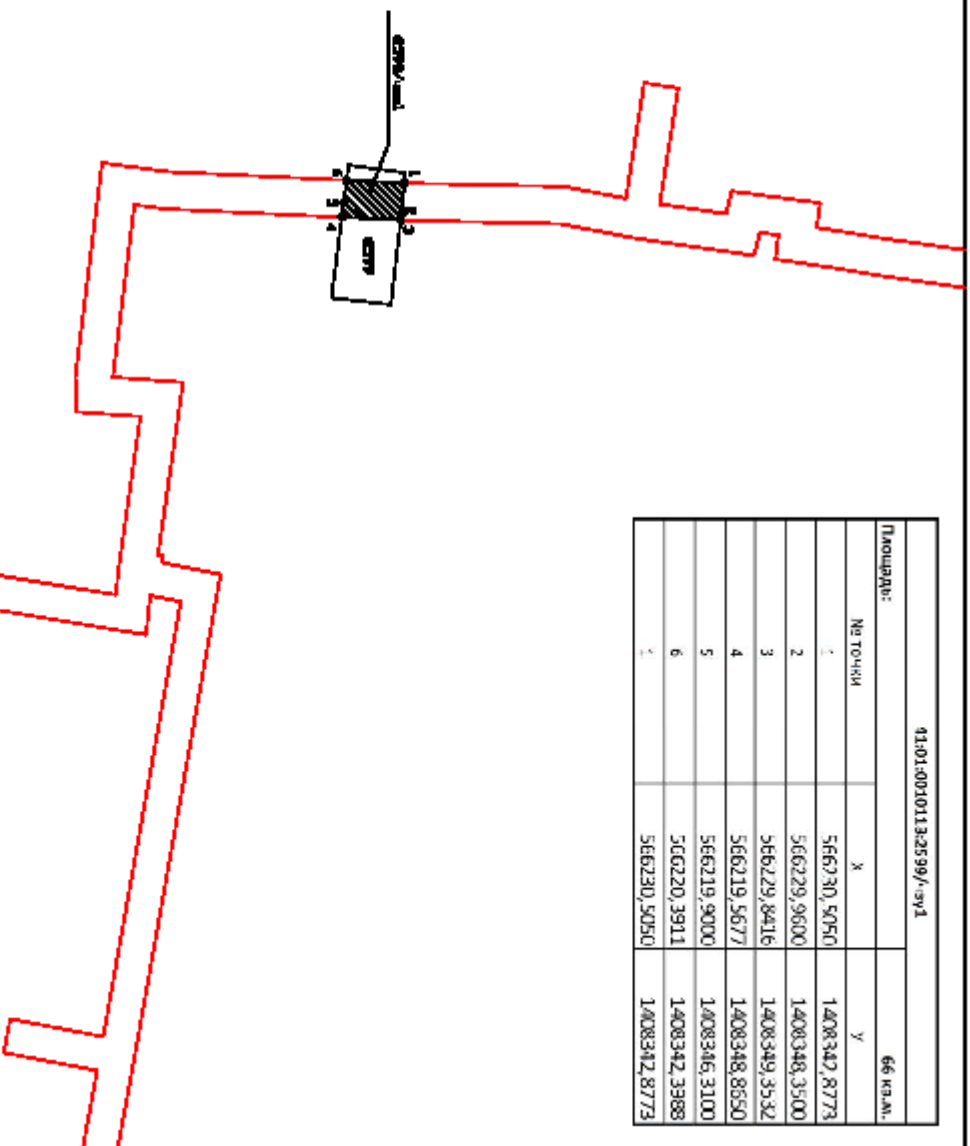

Показан проект размещения
объекта КВ.1, расположен
внутри земельного участка

Показан и обозначен номер земельного
участка в Едином государственном
реестре недвижимости

Числа пропорциональны фактическим размерам объекта и 1:10000

41:01:0010113-79/кув.1

257 кв.м.

| № п/п | X | Y |
|-------|-------------|--------------|
| 1 | 566279,7717 | 1408502,1919 |
| 2 | 566278,6098 | 1408511,2151 |
| 3 | 566276,9608 | 1408510,9952 |
| 4 | 566273,6931 | 1408530,7303 |
| 5 | 566274,0102 | 1408530,7872 |
| 6 | 566272,9498 | 1408536,6928 |
| 7 | 566266,8065 | 1408535,5957 |
| 8 | 566271,0128 | 1408510,1877 |
| 9 | 566269,6184 | 1408509,9984 |
| 10 | 566269,8977 | 1408507,9681 |
| 11 | 566266,6730 | 1408507,4770 |
| 12 | 566267,7057 | 1408501,5651 |
| 13 | 566270,7156 | 1408502,0234 |
| 14 | 566270,8395 | 1408501,1201 |
| 1 | 566279,7717 | 1408502,1919 |

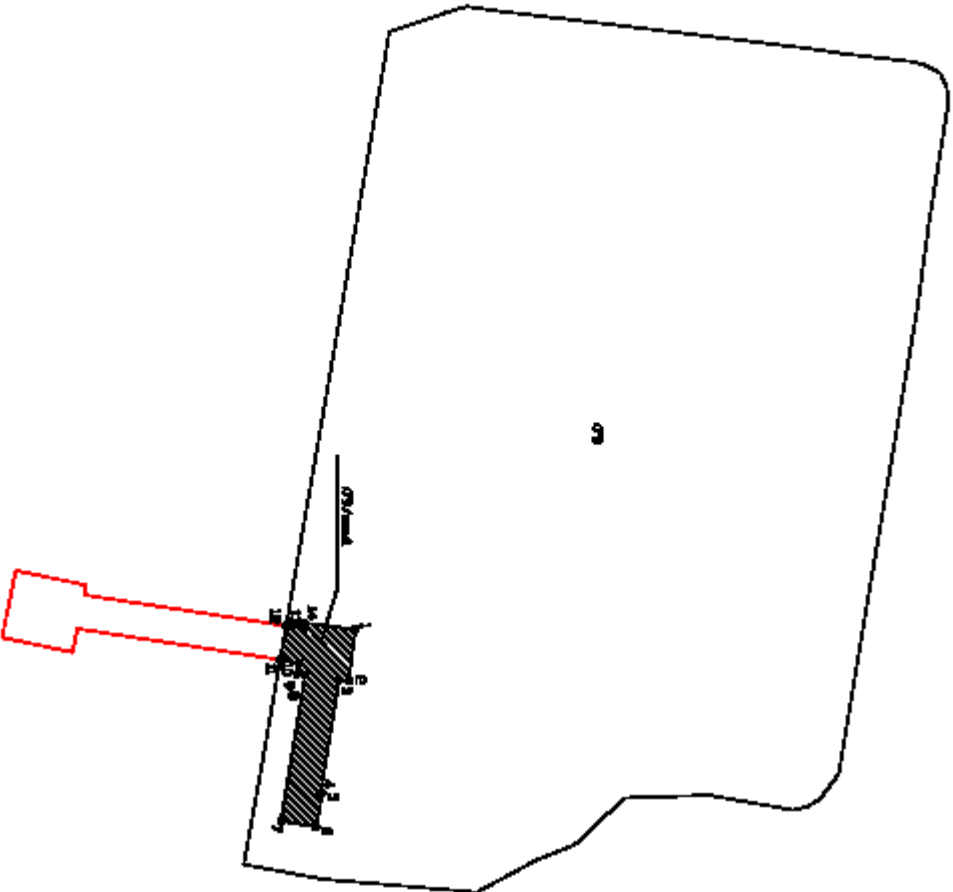

Подписанное проекцию планового элемента (земля, водоемы) в виде гашенного шрифта

Площадь и контуры земель с/х назначения и объектов в границах водного хозяйства гашены шрифтом

Цена по/показателю кадастра земельного участка и 10000

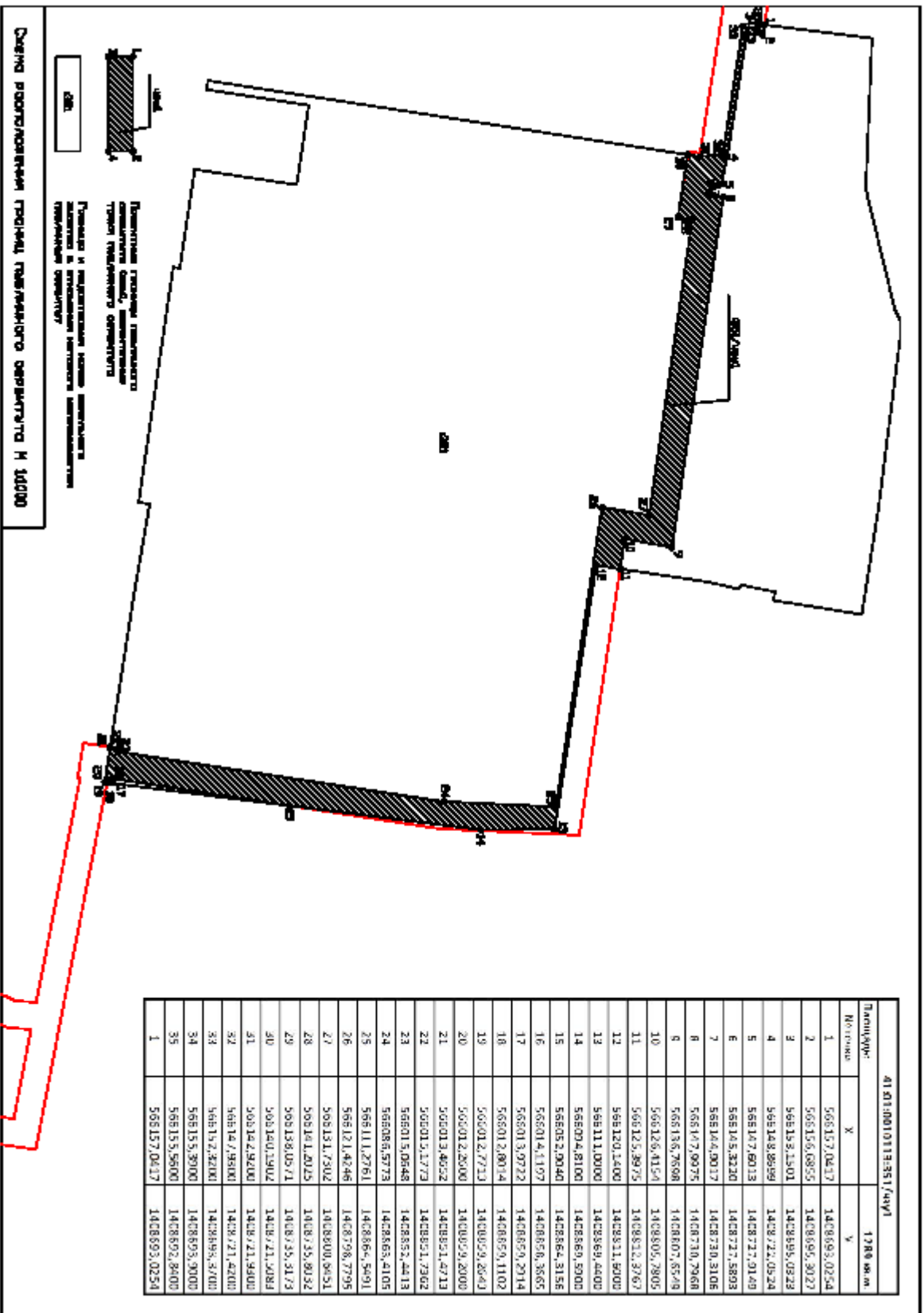

41:01:0010113:051/00/1
1288 кв.м

| Порядковый номер | Координаты | |
|------------------|-------------|--------------|
| | X | Y |
| 1 | 565157.0417 | 1408693.0254 |
| 2 | 565156.6855 | 1408695.3027 |
| 3 | 565158.1501 | 1408695.0923 |
| 4 | 565148.8999 | 1408721.0524 |
| 5 | 565147.6013 | 1408721.0149 |
| 6 | 565145.8230 | 1408721.5893 |
| 7 | 565144.9017 | 1408730.3106 |
| 8 | 565147.9975 | 1408730.2968 |
| 9 | 565136.7698 | 1408607.6549 |
| 10 | 565126.4154 | 1408605.2805 |
| 11 | 565125.8975 | 1408612.3767 |
| 12 | 565120.1400 | 1408611.6000 |
| 13 | 565111.0000 | 1408669.4400 |
| 14 | 565074.8100 | 1408669.5000 |
| 15 | 565052.9040 | 1408664.3156 |
| 16 | 565014.1197 | 1408656.3667 |
| 17 | 565013.9722 | 1408659.2914 |
| 18 | 565012.8014 | 1408659.1102 |
| 19 | 565012.7710 | 1408659.2643 |
| 20 | 565012.2600 | 1408659.2000 |
| 21 | 565013.4652 | 1408651.4713 |
| 22 | 565015.1773 | 1408651.7962 |
| 23 | 565015.0548 | 1408652.4413 |
| 24 | 565084.5773 | 1408665.4106 |
| 25 | 565111.2761 | 1408665.5491 |
| 26 | 565121.4846 | 1408798.7795 |
| 27 | 565131.7302 | 1408800.9421 |
| 28 | 565141.2025 | 1408735.9032 |
| 29 | 565138.0571 | 1408735.3173 |
| 30 | 565140.1902 | 1408721.5083 |
| 31 | 565142.9400 | 1408721.9400 |
| 32 | 565147.9500 | 1408721.4200 |
| 33 | 565152.4200 | 1408693.3700 |
| 34 | 565155.3900 | 1408693.3000 |
| 35 | 565155.5800 | 1408692.3400 |
| 1 | 565157.0417 | 1408693.0254 |

Чертеж проекционного плана земельного участка № 1408/01

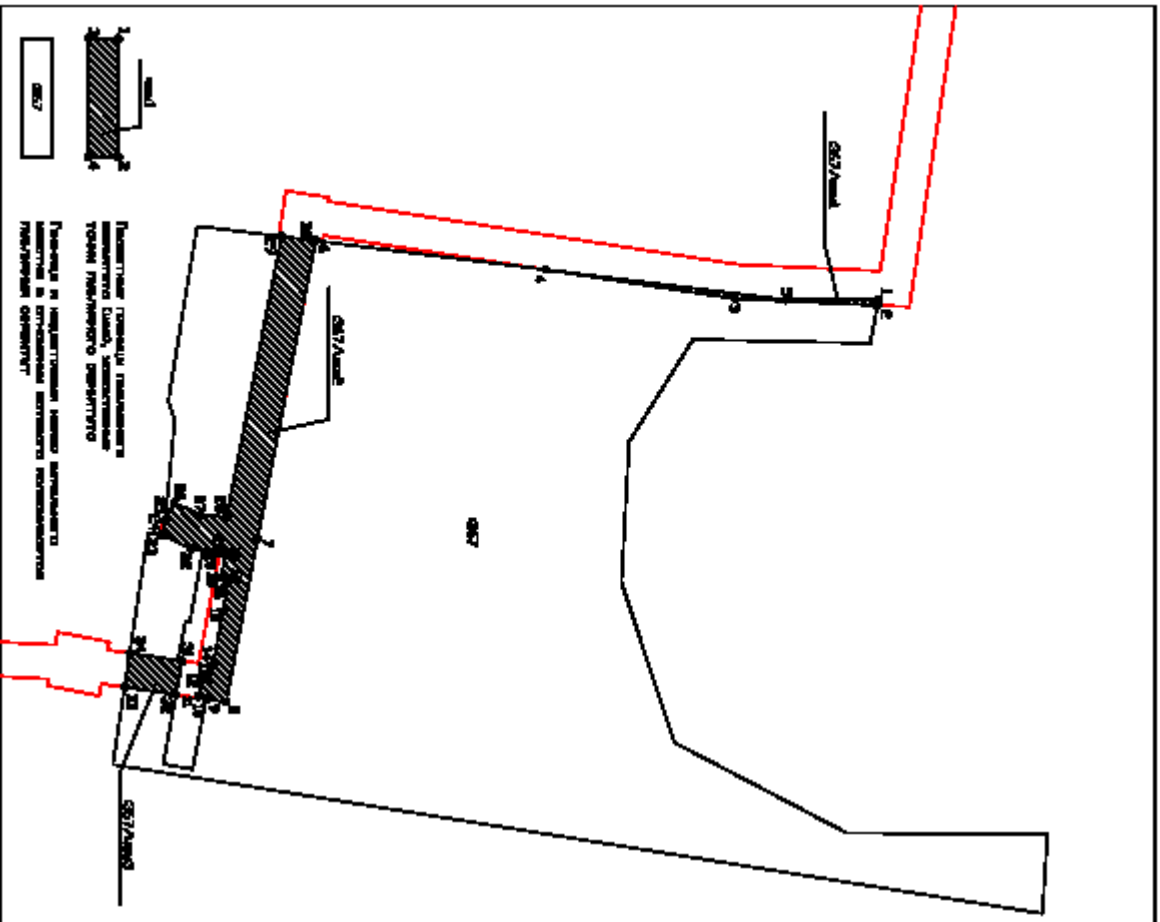

| 41:01:0010113:367/land1 | | | | 30 кв.м. | |
|-------------------------|-----------|-------------|--------------|-----------|---|
| Площадь: | Категория | X | Y | X | Y |
| | 1 | 556111.0000 | 1408869.4100 | | |
| | 2 | 566110.7949 | 1408870.5334 | | |
| | 3 | 566085.9827 | 1408869.1895 | | |
| | 4 | 566052.9040 | 1408864.3158 | | |
| | 5 | 566094.8100 | 1408869.5900 | | |
| | 3 | 566111.0000 | 1408869.4100 | | |
| 41:01:0010113:367/land2 | | | | 530 кв.м. | |
| Площадь: | Категория | X | Y | X | Y |
| | 6 | 556012.7713 | 1408859.1643 | | |
| | 7 | 556002.6052 | 1408911.7109 | | |
| | 8 | 555997.1250 | 1408939.7548 | | |
| | 9 | 555993.6086 | 1408939.1479 | | |
| | 10 | 555993.7000 | 1408939.0900 | | |
| | 11 | 555992.2300 | 1408938.8200 | | |
| | 12 | 555992.7900 | 1408935.7800 | | |
| | 13 | 555994.5000 | 1408936.0600 | | |
| | 14 | 555994.9000 | 1408933.0400 | | |
| | 15 | 555996.5700 | 1408934.0000 | | |
| | 16 | 555997.3900 | 1408919.1300 | | |
| | 17 | 555997.5600 | 1408918.1500 | | |
| | 18 | 555996.5200 | 1408917.9400 | | |
| | 19 | 555996.5200 | 1408914.0500 | | |
| | 20 | 555995.9796 | 1408913.8894 | | |
| | 21 | 555996.0784 | 1408913.1839 | | |
| | 22 | 555991.0154 | 1408913.0103 | | |
| | 23 | 555985.7463 | 1408910.1898 | | |
| | 24 | 555986.2500 | 1408910.5500 | | |
| | 25 | 555986.4844 | 1408908.1228 | | |
| | 26 | 555988.0146 | 1408904.9237 | | |
| | 27 | 555992.5846 | 1408907.1097 | | |
| | 28 | 555997.2269 | 1408907.4523 | | |
| | 29 | 556006.8009 | 1408858.5315 | | |
| | 30 | 556012.4600 | 1408859.2000 | | |
| | 6 | 556012.7713 | 1408859.7643 | | |
| 41:01:0010113:367/land3 | | | | 35 кв.м. | |
| Площадь: | Категория | X | Y | X | Y |
| | 31 | 555989.4596 | 1408932.5668 | | |
| | 32 | 555988.5831 | 1408938.4732 | | |
| | 33 | 555979.4048 | 1408937.1571 | | |
| | 34 | 555980.3045 | 1408931.1248 | | |
| | 31 | 555989.4596 | 1408932.5668 | | |

Цена подел/целика подел площадью 0 кв.м. и 10000

41-01-0010113-385/чпу.1

377 кв.м.

Площадь:

| № точки | X Y | |
|---------|-------------|--------------|
| | X | Y |
| 1 | 566125,3975 | 1408812,3767 |
| 2 | 566116,3839 | 1408870,7909 |
| 3 | 566110,7949 | 1408870,5333 |
| 4 | 566111,0000 | 1408869,4400 |
| 5 | 566120,1400 | 1408811,6000 |
| 1 | 566125,3975 | 1408812,3767 |

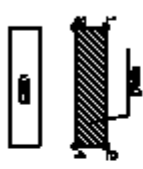
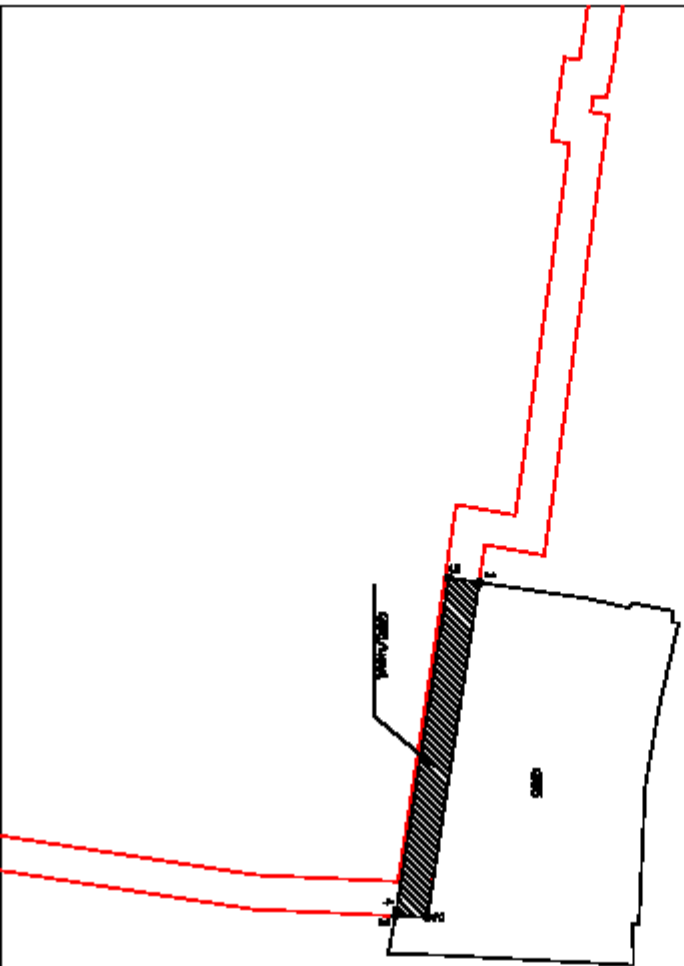

Подписанное проектное задание
содержит объект, расположенный
на территории земельного участка

Подпись и печать лица, ответственного
за достоверность сведений о
земельном участке

Цена по договору купли-продажи земельного участка № 14/000

41:01:0010113:7/My1

Площадь:

70 кв.м.

| № точки | X | Y |
|---------|-------------|--------------|
| 1 | 565996,9800 | 1408914,0500 |
| 2 | 565996,3200 | 1408917,9400 |
| 3 | 565997,5600 | 1408918,1500 |
| 4 | 565997,3900 | 1408919,1300 |
| 5 | 565996,5700 | 1408924,0000 |
| 6 | 565994,9000 | 1408933,0400 |
| 7 | 565994,3000 | 1408936,0600 |
| 8 | 565992,7900 | 1408935,7800 |
| 9 | 565992,2300 | 1408938,8200 |
| 10 | 565993,7000 | 1408939,0900 |
| 11 | 565993,5685 | 1408939,2479 |
| 12 | 565088,3831 | 1408938,4732 |
| 13 | 565989,4596 | 1408932,5668 |
| 14 | 565992,3150 | 1408932,9854 |
| 15 | 565995,9796 | 1408913,8984 |
| 1 | 565996,9800 | 1408914,0500 |

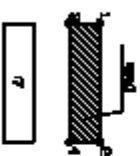
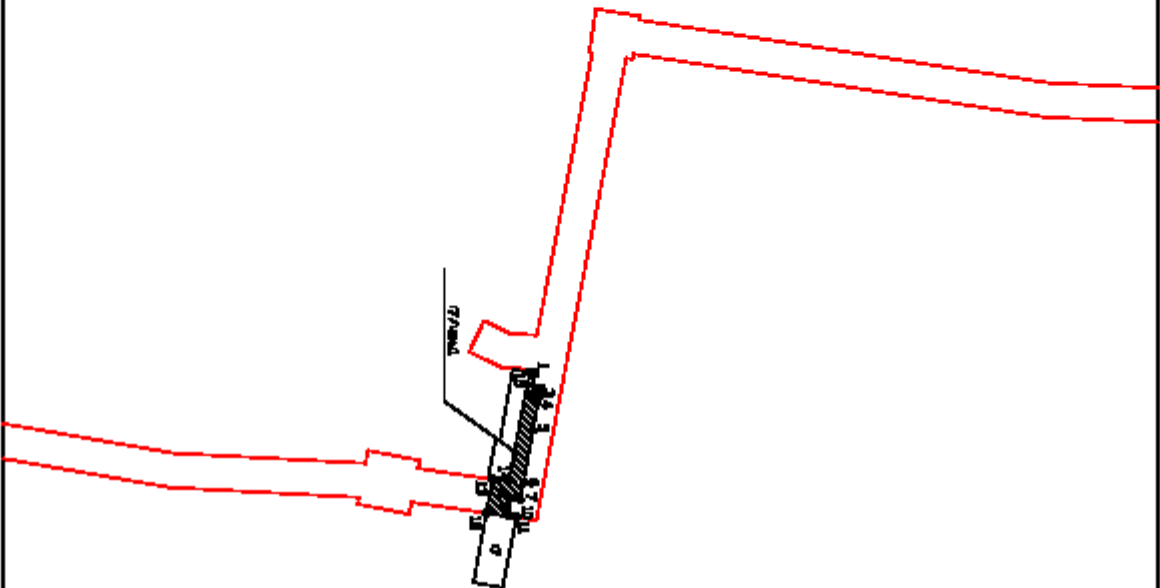

Подписане Проекту Планировки территории (площ, зонирование) в соответствии с законодательством Республики Беларусь

Подпись и печать лица, ответственного за содержание и достоверность информации, содержащейся в документе

Цена проектирования проектной документации 10000

| 41:01:0010116:278/49/1 | | 0,387 кв.м. |
|------------------------|-------------|--------------|
| № точки | X | Y |
| 1 | 555791,8082 | 1408742,7609 |
| 2 | 555791,7917 | 1408742,8972 |
| 3 | 555789,6200 | 1408742,6100 |
| 4 | 555788,5200 | 1408742,4500 |
| 5 | 555788,5221 | 1408742,3627 |
| 1 | 555791,8082 | 1408742,7609 |

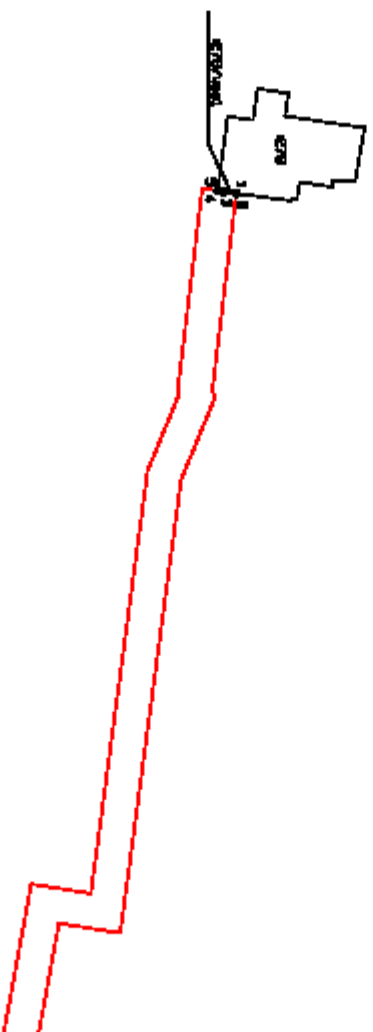

Показание площади земельного участка (ЗУП), расположенного на территории земельного участка



Площадь и координаты точек земельного участка и откосов территории земельного участка

Числа пропорциональны фактическим масштабам 1:10000

41-01.0010116:098/1494

201 кв.м.

| № п/п | X | Y |
|-------|-------------|--------------|
| 1 | 565791,7917 | 1408742,8972 |
| 2 | 565787,6099 | 1408776,9142 |
| 3 | 565787,9691 | 1408778,7224 |
| 4 | 565787,4892 | 1408779,8886 |
| 5 | 565784,3200 | 1408779,5700 |
| 6 | 565783,3094 | 1408763,0214 |
| 7 | 565785,8518 | 1408742,0391 |
| 8 | 565788,5221 | 1408742,3627 |
| 9 | 565788,5100 | 1408742,4500 |
| 10 | 565789,6200 | 1408742,6100 |
| 11 | 565791,7917 | 1408742,8972 |

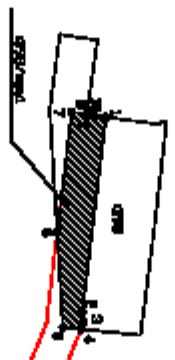

Проектная площадь земельного участка (ЗУМ), расположенная на территории земельного участка

Площадь и конфигурация земель, принадлежащих участку в соответствии с кадастровым описанием земельных участков

Схема расположения проектной территории земельного участка № 140800

41-01-00101:16:15929/49/1

№ документа: 364 кв. м.

| № точки | X | Y |
|---------|-------------|--------------|
| 1 | 565784,0300 | 1408788,2937 |
| 2 | 565782,1618 | 1408792,8332 |
| 3 | 565771,5553 | 1408871,8905 |
| 4 | 565767,3096 | 1408871,2225 |
| 5 | 565778,5200 | 1408787,8300 |
| 1 | 565784,0300 | 1408788,2937 |

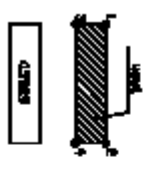

Показаны границы земельного участка (земля, расположенная на территории земельного участка) и граница земельного участка.

Показана и обозначена линия раздела участка с указанием его длины и ширины.

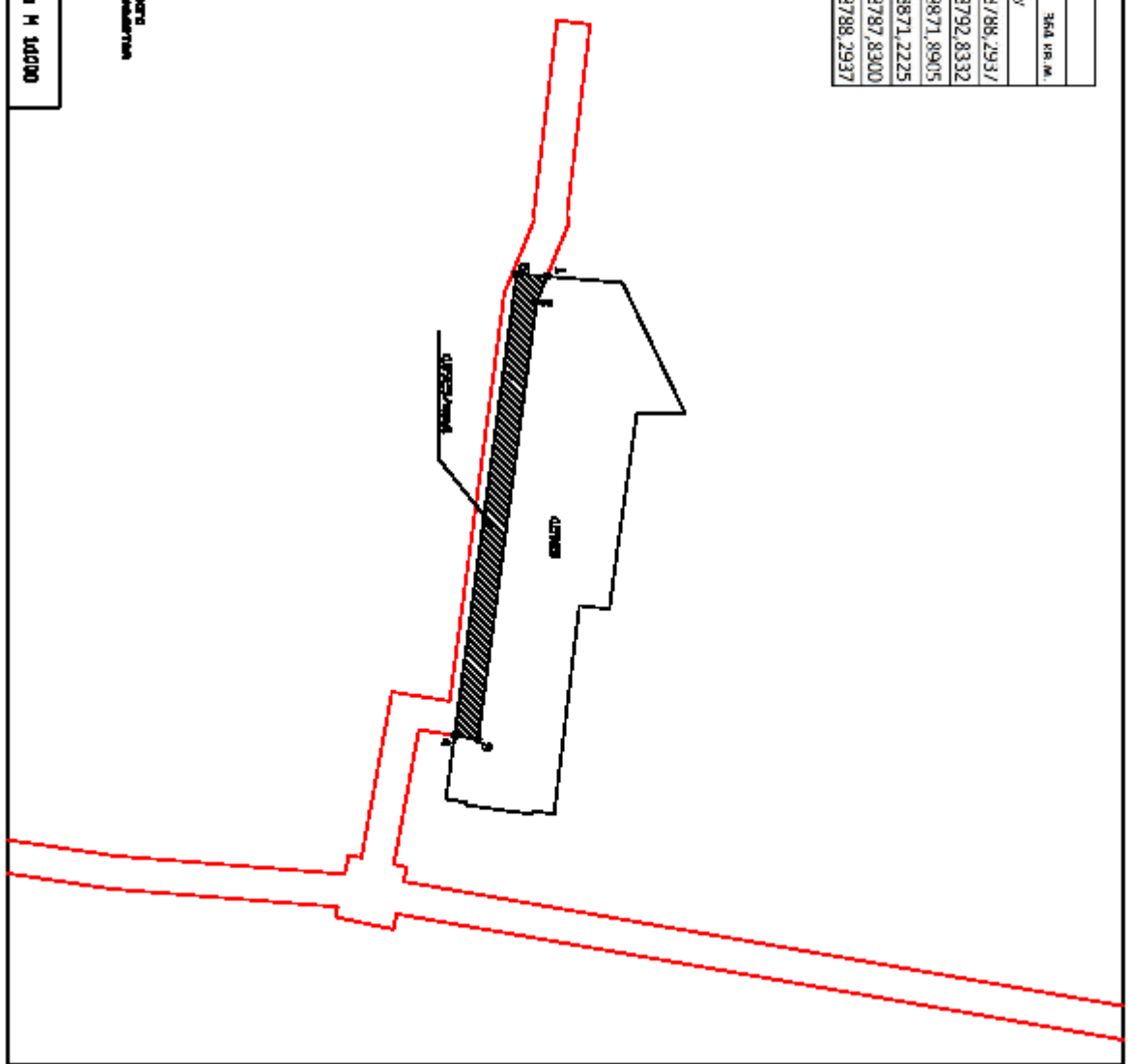

Числа пропорциональны числам масштаба 1:10000

41:01:0030113:375/nyz

Площадь: 753 кв.м.

| № точки | X | Y |
|---------|-------------|--------------|
| 1 | 565724,1357 | 1428896,0231 |
| 2 | 565722,8008 | 1428901,0993 |
| 3 | 565710,4509 | 1428899,3697 |
| 4 | 565698,5300 | 1428897,5100 |
| 5 | 565661,5300 | 1428891,9800 |
| 6 | 565627,9900 | 1428886,4400 |
| 7 | 565604,3100 | 1428882,0000 |
| 8 | 565604,3100 | 1428877,8158 |
| 9 | 565706,8904 | 1428892,9976 |
| 1 | 565724,1357 | 1428896,0231 |

41:01:0030113:375/nyz

| № точки | X | Y |
|---------|-------------|--------------|
| 10 | 565574,5564 | 1428872,6962 |
| 11 | 565571,6000 | 1428877,8500 |
| 12 | 565527,4585 | 1428870,3370 |
| 13 | 565486,7559 | 1428863,0284 |
| 14 | 565486,0089 | 1428860,5790 |
| 15 | 565491,4889 | 1428818,7311 |
| 16 | 565488,9915 | 1428818,2195 |
| 17 | 565490,6257 | 1428807,0247 |
| 18 | 565492,9303 | 1428806,8264 |
| 19 | 565499,4869 | 1428785,0148 |
| 20 | 565497,4538 | 1428764,7085 |
| 21 | 565497,5359 | 1428764,0507 |
| 22 | 565506,3853 | 1428764,9923 |
| 23 | 565506,2278 | 1428766,0354 |
| 24 | 565505,4154 | 1428765,9130 |
| 25 | 565498,1407 | 1428812,3936 |
| 26 | 565495,0392 | 1428812,6685 |
| 27 | 565494,5478 | 1428813,3190 |
| 28 | 565498,2917 | 1428814,0069 |
| 29 | 565494,5128 | 1428857,7848 |
| 10 | 565574,5564 | 1428872,6962 |

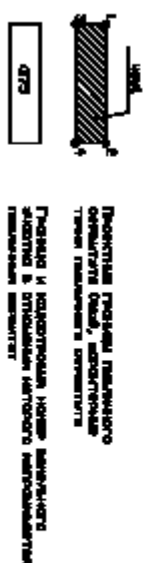

Чертеж проектной площади земельного участка № 12/000

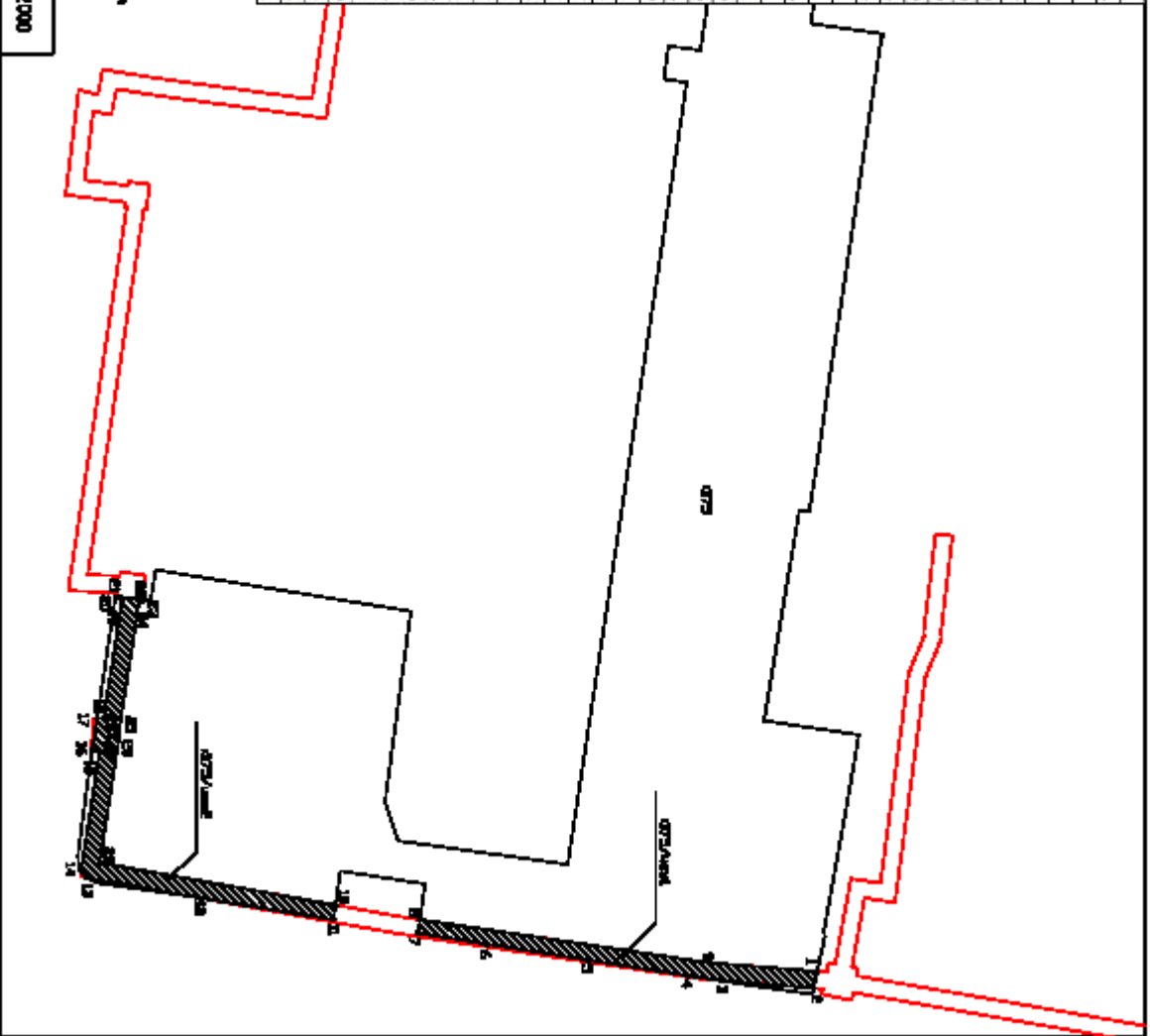

41-01-0010116:349/чпу1

349 кв.м.

| № точки | X | Y |
|---------|-------------|--------------|
| 1 | 565604,3160 | 1408877,8158 |
| 2 | 565603,6700 | 1408882,6000 |
| 3 | 565573,8000 | 1408877,8500 |
| 4 | 565574,5564 | 1408872,6962 |
| 5 | 565596,9067 | 1408876,7064 |
| 1 | 565604,3160 | 1408877,8158 |

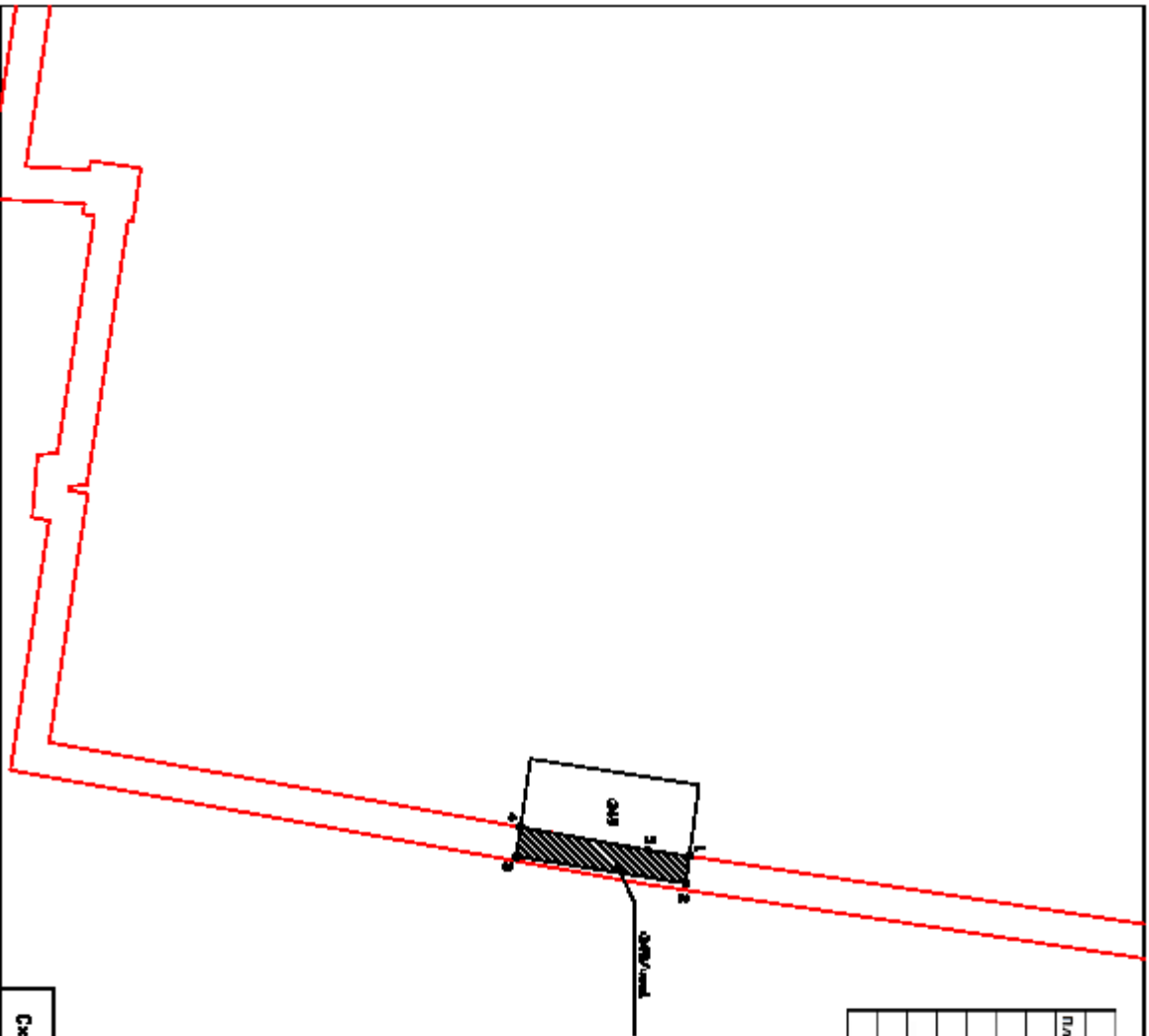

Подписанное проектом планировки территории (ОАЭ), зонирование территории (ОАЭ/кв.м.)

Подпись и печать специалиста, ответственного за подготовку кадастровых документов

Цена подготовленного проекта планировки территории и 10000

| 41:01:0010118:372/Чл/1 | | | 307 кв.м. |
|------------------------|-------------|--------------|-----------|
| Площадь: | X | Y | |
| № точки | | | |
| 1 | 565579,3000 | 1408513,8700 | |
| 2 | 565583,5077 | 1408518,8698 | |
| 3 | 565571,2521 | 1408555,8342 | |
| 4 | 565569,3376 | 1408555,5763 | |
| 5 | 565570,8500 | 1408564,9600 | |
| 6 | 565569,6500 | 1408564,7700 | |
| 1 | 565579,3000 | 1408513,8700 | |

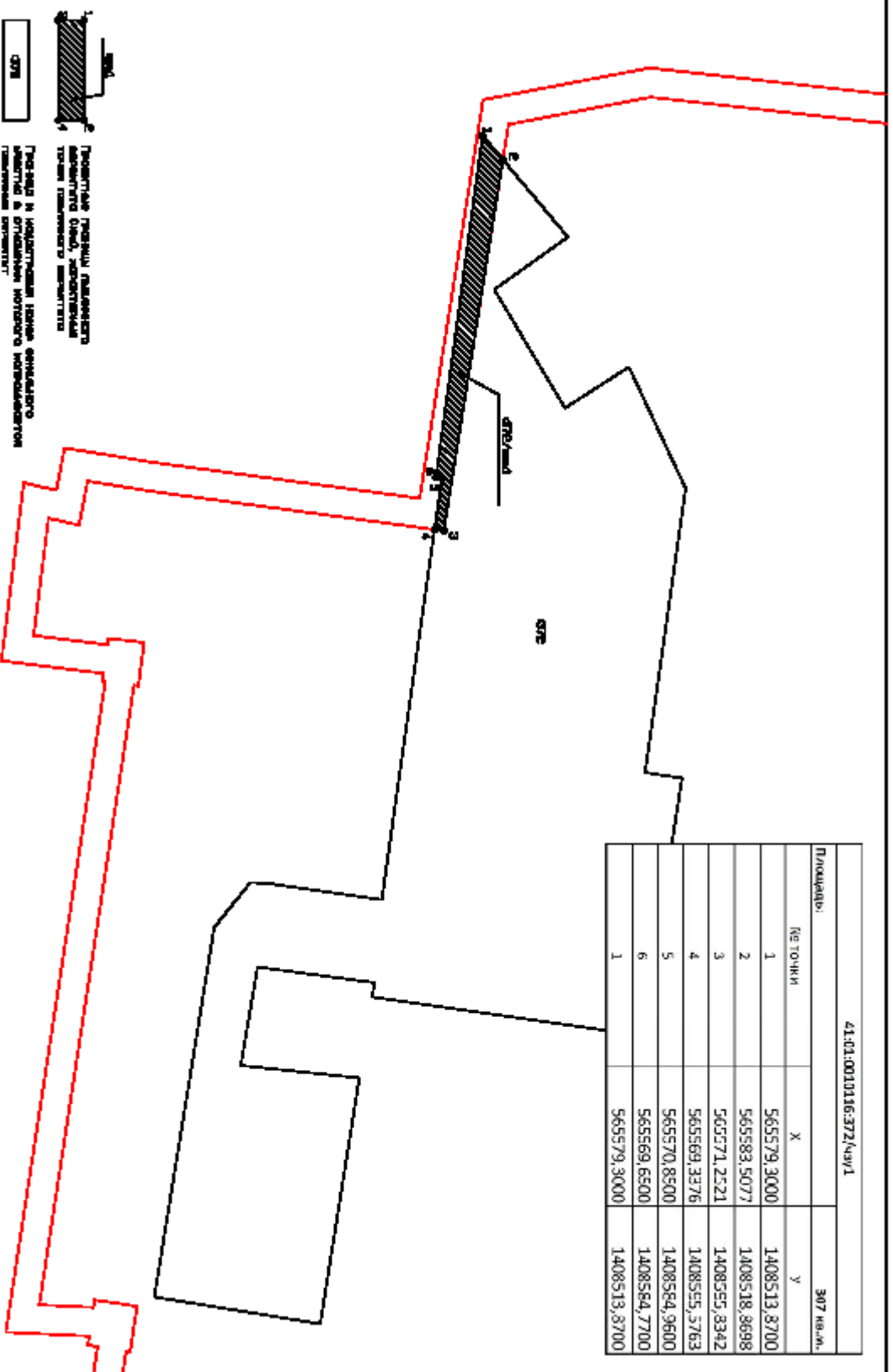

Чертеж проектирования проекта газопровода диаметром 1100мм

41-01-0010116:571/чл1

79 кв.м.

| № точки | X | Y |
|---------|-------------|--------------|
| 1 | 565507,6448 | 1408756,6613 |
| 2 | 565506,3855 | 1408764,9923 |
| 3 | 565497,5599 | 1408764,0607 |
| 4 | 565497,7383 | 1408762,8569 |
| 5 | 565497,2679 | 1408762,8343 |
| 6 | 565498,2204 | 1408756,8731 |
| 7 | 565498,6226 | 1408756,8925 |
| 8 | 565498,8535 | 1408755,3349 |
| 1 | 565507,6448 | 1408756,6613 |

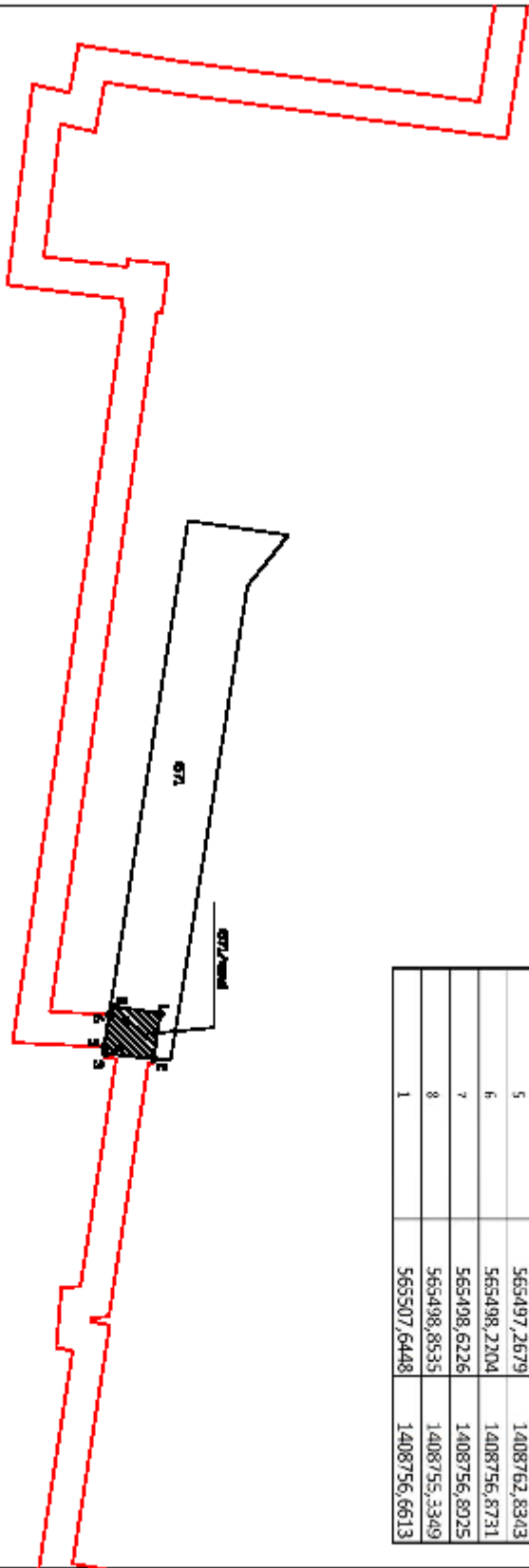

Подписане проекта планового назначения объекта, расположенного на территории участка

Подпись и печать лица, осуществляющего продажу в отношении которого подготовлен плановый проект

Цена подготовленного плана планового назначения 10,000

| 41:01:0010116:10800/чл.1 | | 198 кв.м. | |
|--------------------------|-------------|--------------|--|
| № п/п | X | Y | |
| 1 | 565553,3081 | 1408587,3623 | |
| 2 | 565552,1582 | 1408593,3020 | |
| 3 | 565519,7433 | 1408588,8940 | |
| 4 | 565520,5649 | 1408582,9505 | |
| 1 | 565553,3081 | 1408587,3623 | |

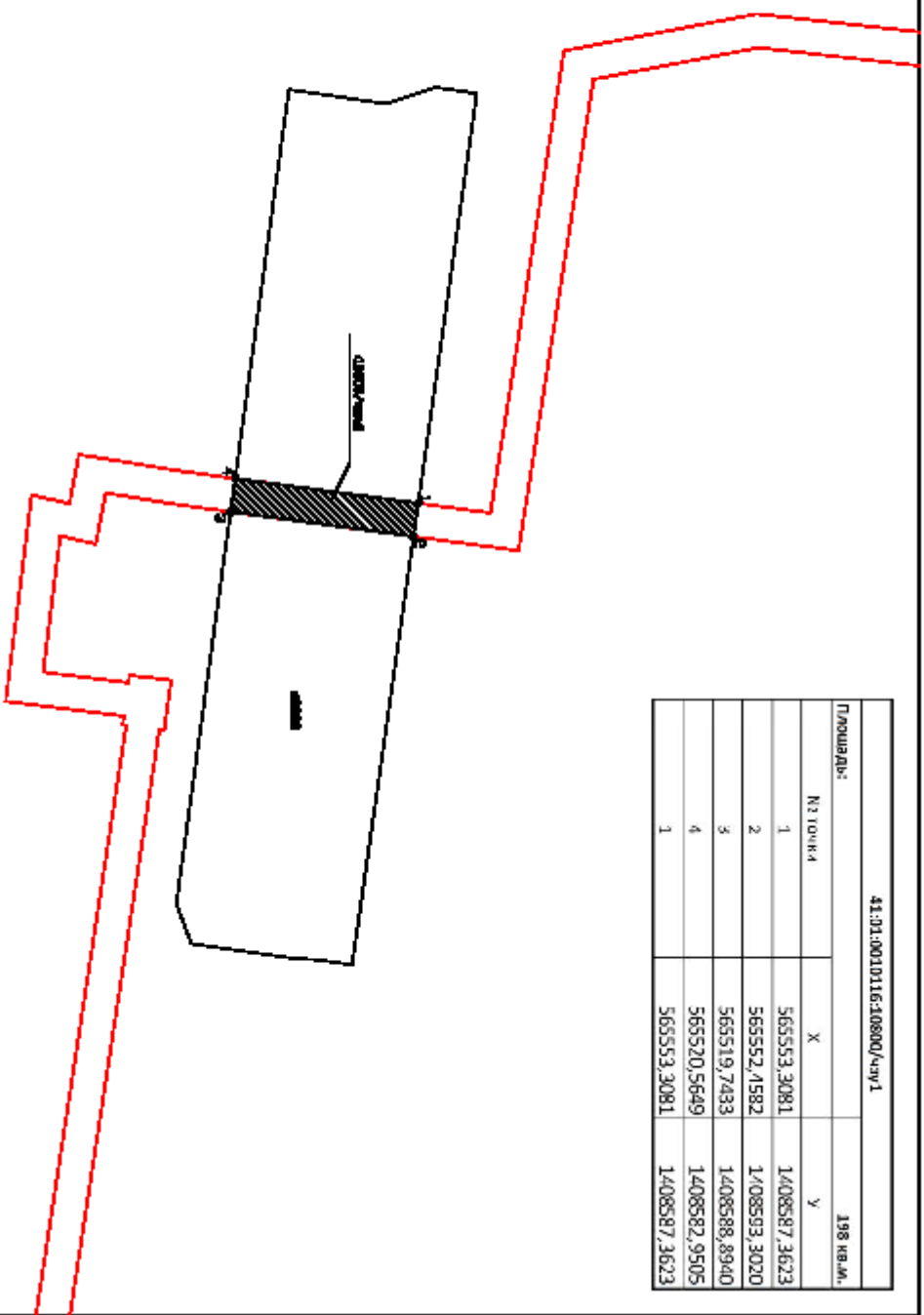

Показан проект размещения
объекта в соответствии
с требованиями нормативов
технического назначения

Проект и согласованное наименование
объекта в соответствии с требованиями
технического назначения



Числа промеров в метрах, указанных на плане 1:1000

| 41:01:0010116:346/Чл/1 | | | 142 кв.м. | |
|------------------------|-------------|--------------|-----------|--|
| Площадь: | | | | |
| № п/п | X | Y | | |
| 1 | 565598,5409 | 1408502,7914 | | |
| 2 | 565600,8780 | 1408508,4526 | | |
| 3 | 565584,6717 | 1408511,5600 | | |
| 4 | 565583,5077 | 1408518,8698 | | |
| 5 | 565579,3000 | 1408513,8700 | | |
| 6 | 565580,2700 | 1408506,7900 | | |
| 7 | 565581,3488 | 1408506,0879 | | |
| 1 | 565598,5409 | 1408502,7914 | | |

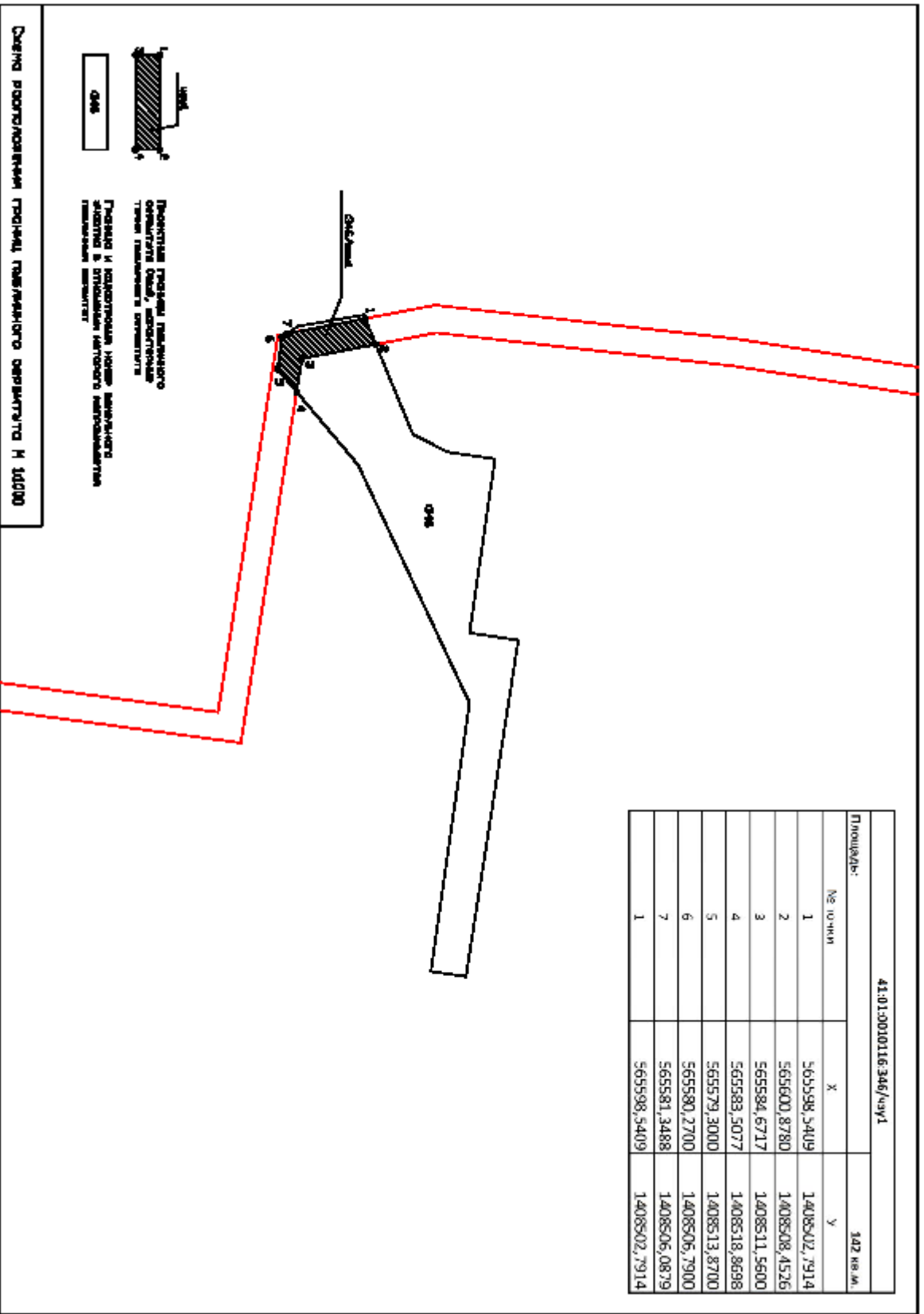

Частичное проектирование земельного участка с отнесенными к нему земельными участками (сегменты)

41:08:00:0116:280/ЧулТ

1079 кв.м.

| № точки | X | Y |
|---------|-------------|--------------|
| 1 | 565774,9000 | 1408522,2600 |
| 2 | 565774,7000 | 1408525,9900 |
| 3 | 565773,5400 | 1408531,4900 |
| 4 | 565773,4607 | 1408531,8667 |
| 5 | 565768,4755 | 1408531,4639 |
| 6 | 565769,0869 | 1408527,1212 |
| 7 | 565678,9536 | 1408513,1444 |
| 8 | 565614,1286 | 1408505,9119 |
| 9 | 565600,8780 | 1408508,4526 |
| 10 | 565598,5409 | 1408502,7914 |
| 11 | 565613,8912 | 1408499,8481 |
| 12 | 565679,7464 | 1408507,1956 |
| 13 | 565752,2080 | 1408518,4321 |
| 14 | 565773,3200 | 1408521,9900 |
| 1 | 565774,9000 | 1408522,2600 |

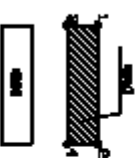
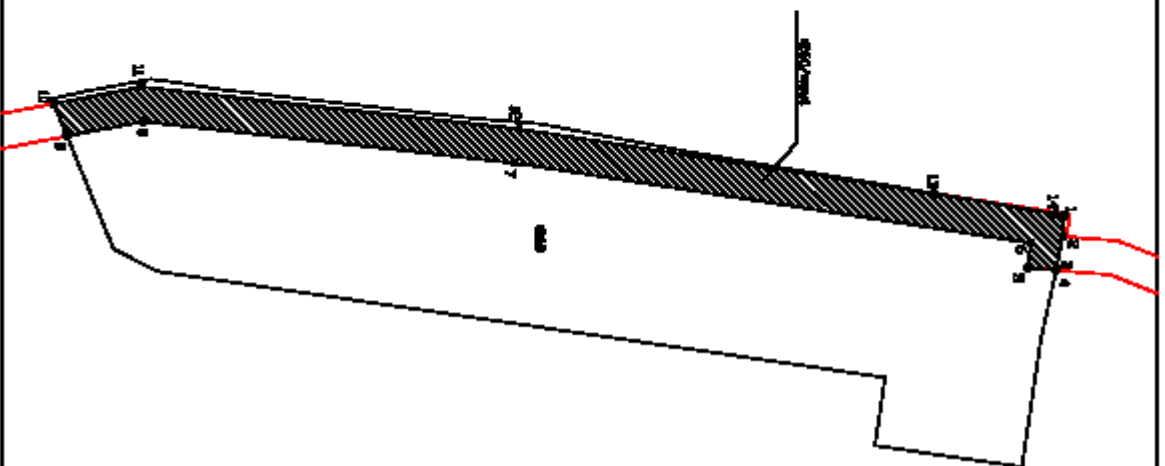

Подписане проекта планировки территории (зем., водный фонд территории)

Подпись и должность лица, ответственного за подготовку проекта планировки территории

Цена подготовленного проекта планировки территории и 10000

| 41:01:0010116:774/4ч/1 | | 70 кв.м. | |
|------------------------|-------------|--------------|--|
| № точки | X | Y | |
| 1 | 565854,2538 | 1408471,8371 | |
| 2 | 565853,6800 | 1408476,7900 | |
| 3 | 565852,1900 | 1408476,6100 | |
| 4 | 565843,3400 | 1408475,5600 | |
| 5 | 565842,3500 | 1408475,4400 | |
| 6 | 565838,3300 | 1408475,0900 | |
| 7 | 565838,8520 | 1408470,9342 | |
| 1 | 565854,2538 | 1408471,8371 | |

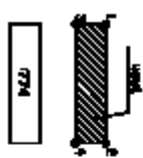
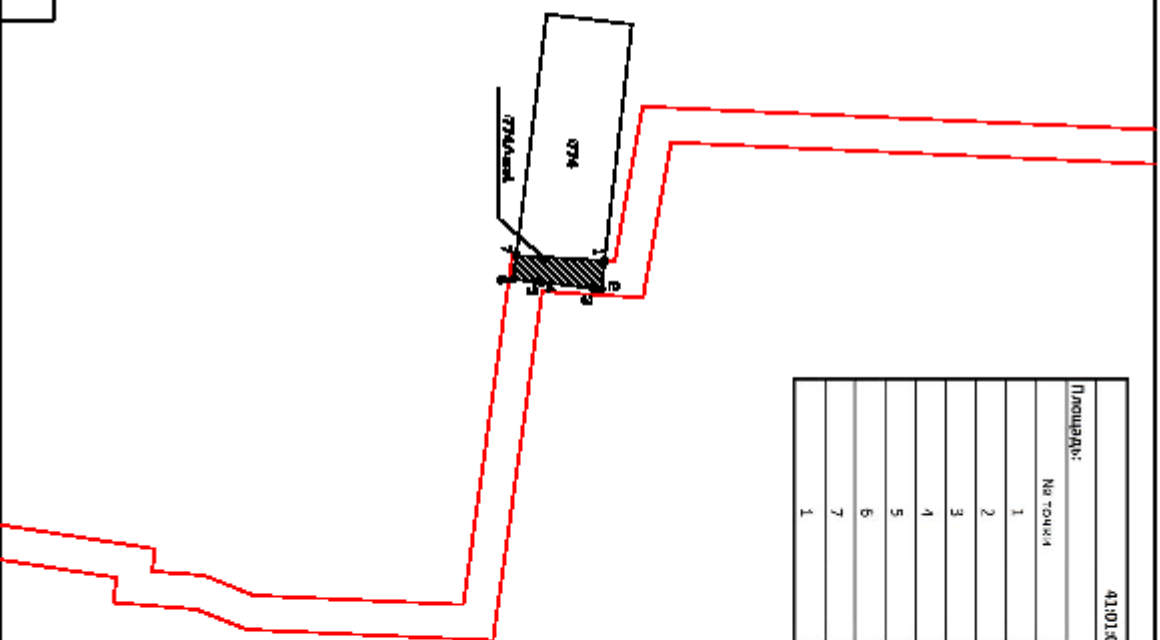

Показан проект размещения
объекта (зем., объект) на
территории участка

Показан и обозначен номер земельного
участка в государственном кадастре
недвижимости

Частка пропозирована проектом размещения объекта № 140847

43:01:0010136:11/25/ruv1

508 кв.м.

| № точки | X | Y |
|---------|-------------|--------------|
| 1 | 565839,8200 | 1408496,0100 |
| 2 | 565834,0454 | 1408538,0724 |
| 3 | 565830,3760 | 1408517,8822 |
| 4 | 565788,8000 | 1408533,1900 |
| 5 | 565773,5400 | 1408531,4900 |
| 6 | 565774,7000 | 1408525,9900 |
| 7 | 565774,9000 | 1408522,2600 |
| 8 | 565773,3200 | 1408521,9900 |
| 9 | 565773,3580 | 1408521,7119 |
| 10 | 565775,8531 | 1408522,0988 |
| 11 | 565775,3045 | 1408525,9961 |
| 12 | 565784,3412 | 1408526,7261 |
| 13 | 565703,0907 | 1408530,2155 |
| 14 | 565829,5983 | 1408531,8416 |
| 15 | 565834,7266 | 1408495,3079 |
| 1 | 565839,8200 | 1408496,0100 |

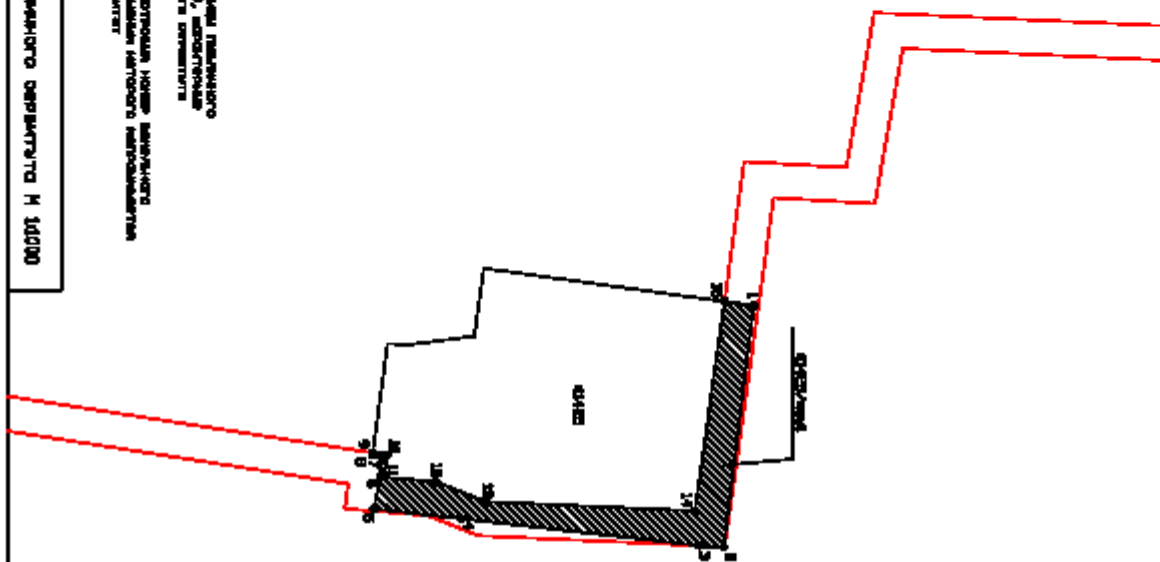

Проектная площадь земельного участка (ОГНН, исключение земель населенных пунктов)

Площадь и координаты точек земельного участка в соответствии с данными кадастрового учета

ОГНН

Числа пропорциональны числам масштаба чертежа и 1:10000

413-01-008.011.6:338/ч.ч.1

62 кв.м.

Примечание:

| № п/п | X | Y |
|-------|-------------|--------------|
| 1 | 565968,6718 | 1406448,0732 |
| 2 | 565952,8961 | 1406455,0079 |
| 3 | 565953,0700 | 1406453,1100 |
| 4 | 565953,5210 | 1406448,1791 |
| 5 | 565956,7231 | 1406446,7715 |
| 1 | 565968,6718 | 1406448,0732 |

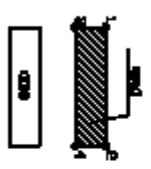
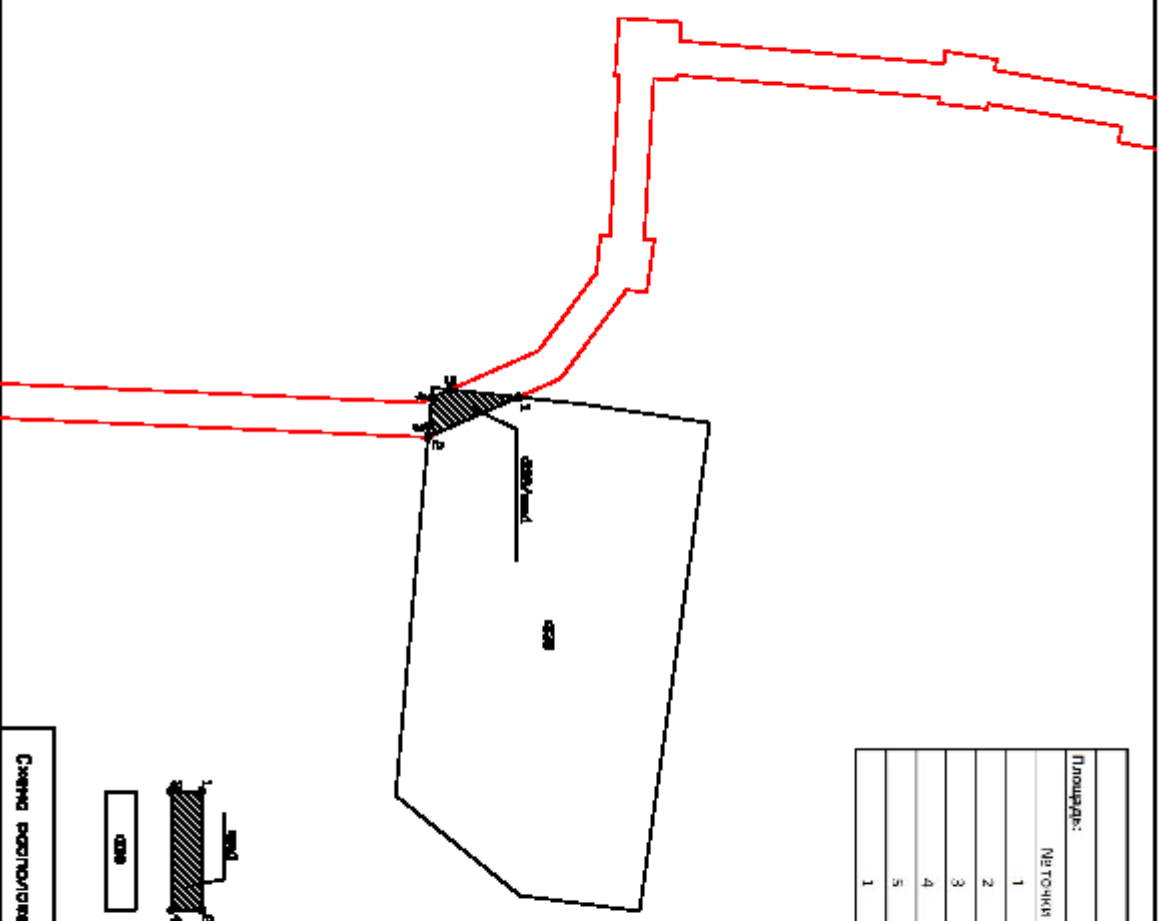

Подписано: [подпись]
Инженер [имя]
Подпись и должность лица, ответственного за достоверность сведений, содержащихся в документе, подтверждающих право собственности.

Цена государственной регистрации права: 14000 руб.

41:01:0010116:086/чл1

529 кв.м.

| № п/п | X | Y |
|-------|-------------|--------------|
| 1 | 566010,9408 | 1408387,1492 |
| 2 | 500009,9903 | 1408393,0897 |
| 3 | 565996,3942 | 1408391,9228 |
| 4 | 565996,3372 | 1408392,7532 |
| 5 | 565992,2625 | 1408392,4669 |
| 6 | 565990,6245 | 1408420,4589 |
| 7 | 565992,3834 | 1408420,6188 |
| 8 | 565991,0628 | 1408429,7191 |
| 9 | 565987,5005 | 1408429,4157 |
| 10 | 565979,2241 | 1408440,5466 |
| 11 | 565974,9100 | 1408439,7800 |
| 12 | 565972,5306 | 1408439,4928 |
| 13 | 565982,3003 | 1408426,3538 |
| 14 | 565982,9799 | 1408419,7540 |
| 15 | 565984,5451 | 1408419,9155 |
| 16 | 565986,2768 | 1408392,0465 |
| 17 | 565985,5115 | 1408391,9927 |
| 18 | 565986,2028 | 1408381,9430 |
| 19 | 565997,0285 | 1408382,6811 |
| 20 | 565996,8051 | 1408385,9360 |
| 1 | 566010,9408 | 1408387,1492 |

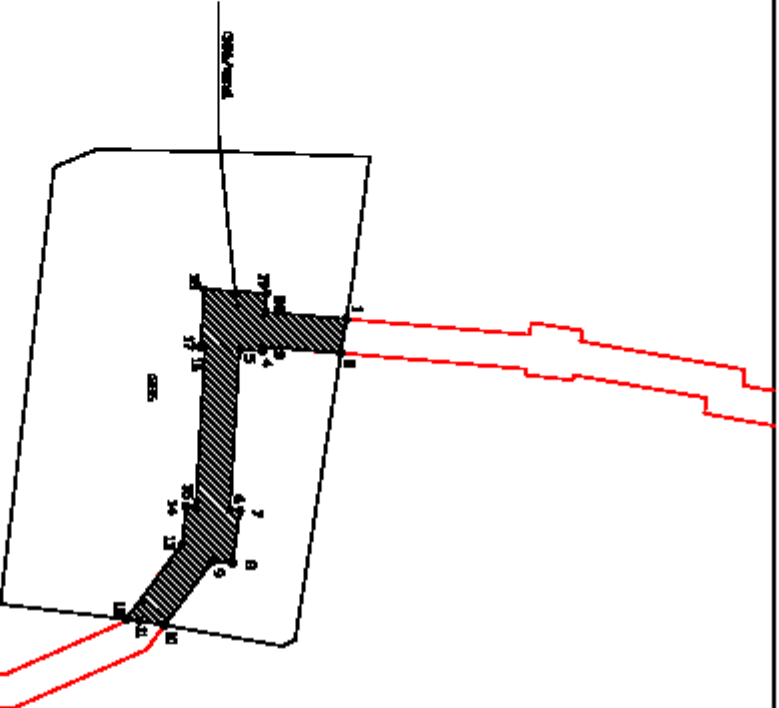

Проектная площадь земельного участка 5000 кв.м, расположенная в границах земельного участка.

Площадь и координаты точек земельного участка и отклонения факторов застройки от проектных значений.



Числа пропорциональны факт. масштабу объекта 1:10000

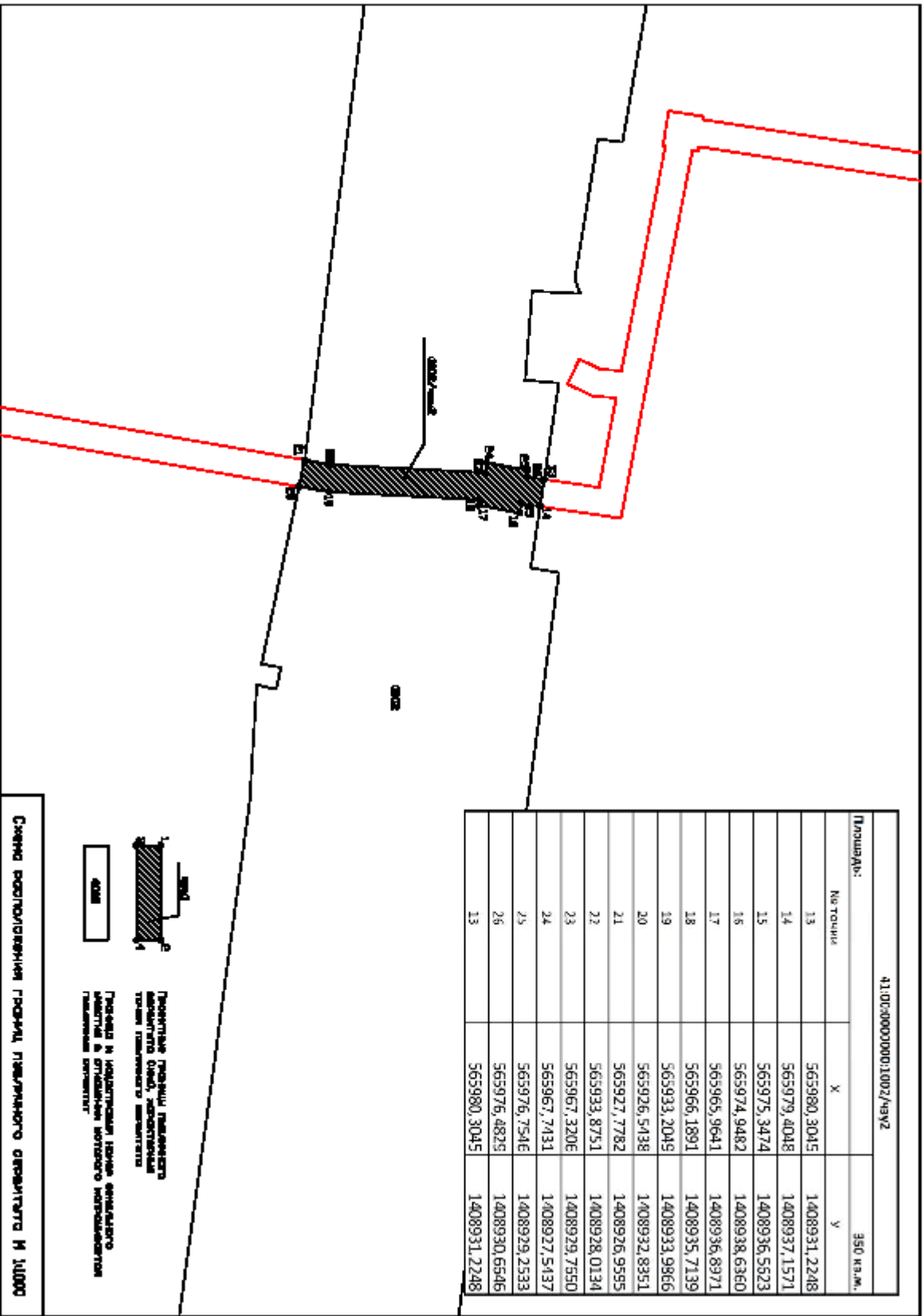

| Итого: 41.00:0000000:1002/89VZ | | 350 кв.м. | |
|--------------------------------|-------------|--------------|--|
| № точки | X | Y | |
| 13 | 565980,3045 | 1408931,2248 | |
| 14 | 565979,4048 | 1408937,1571 | |
| 15 | 565975,3474 | 1408936,5823 | |
| 16 | 565974,9482 | 1408938,6360 | |
| 17 | 565965,9641 | 1408936,8971 | |
| 18 | 565966,1891 | 1408935,7139 | |
| 19 | 565933,2045 | 1408933,9866 | |
| 20 | 565926,5438 | 1408932,8351 | |
| 21 | 565927,7782 | 1408926,9595 | |
| 22 | 565933,8751 | 1408928,0134 | |
| 23 | 565967,3206 | 1408929,7550 | |
| 24 | 565967,7431 | 1408927,5437 | |
| 25 | 565976,7546 | 1408929,2533 | |
| 26 | 565976,4825 | 1408930,6546 | |
| 13 | 565980,3045 | 1408931,2248 | |

Подписане проекции наместника
 административна област, общинският
 териториален обект
 Подписане и използване: лично сключено
 споразумение в отсъствие на нотариално
 заверено споразумение

Схема разположения териториално-планирания обекта № 10/00

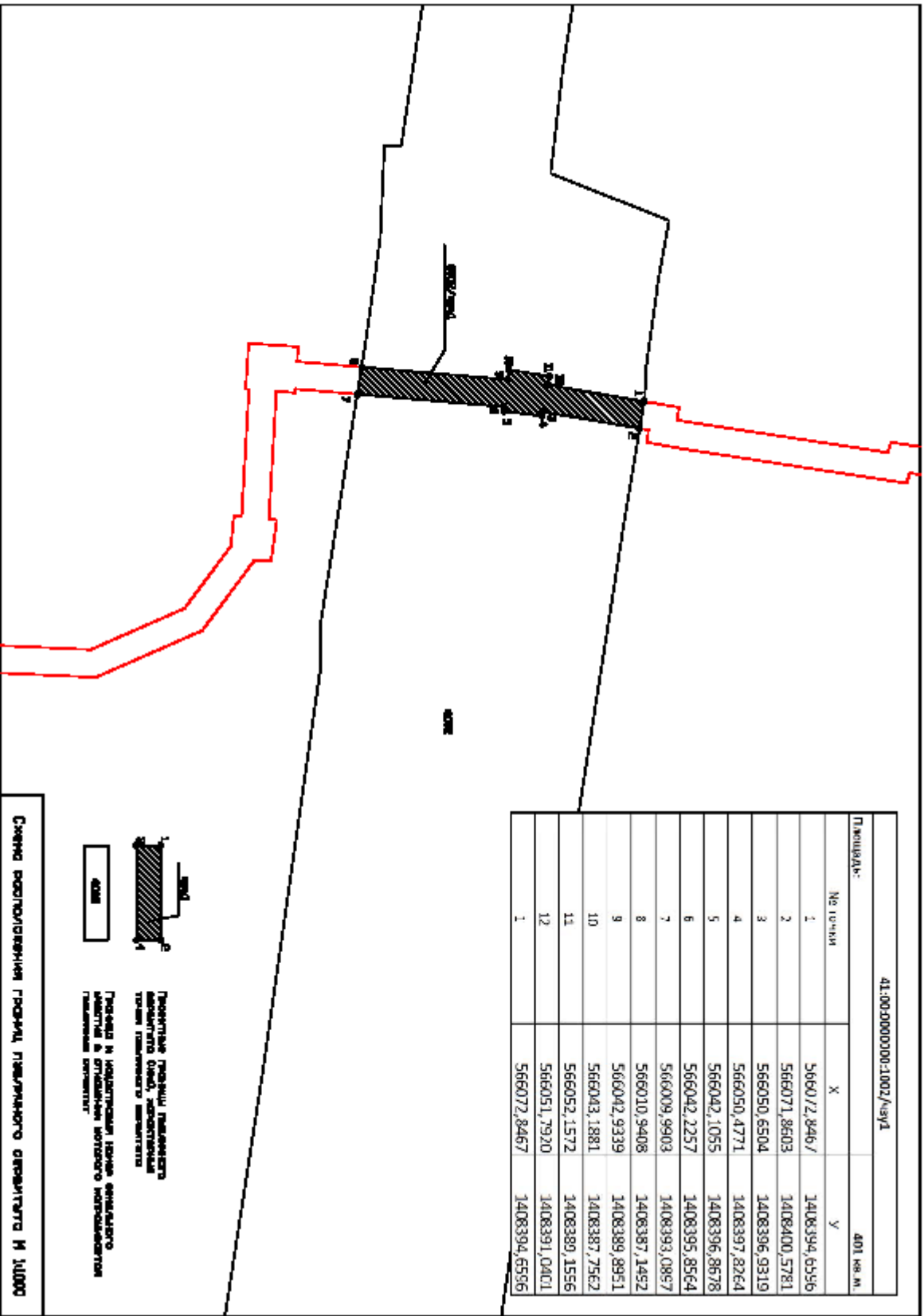

| 41.01.0010116.18817/491 | | 105 кв.м. | |
|-------------------------|-------------|--------------|--|
| Граница: | | | |
| № п/п | X | Y | |
| 1 | 565842,3500 | 1408475,4400 | |
| 2 | 565839,8200 | 1408496,0100 | |
| 3 | 565834,7265 | 1408495,3079 | |
| 4 | 565838,1537 | 1408470,8932 | |
| 5 | 565838,8520 | 1408470,9942 | |
| 6 | 565838,3300 | 1408475,0900 | |
| 1 | 565842,3500 | 1408475,4400 | |

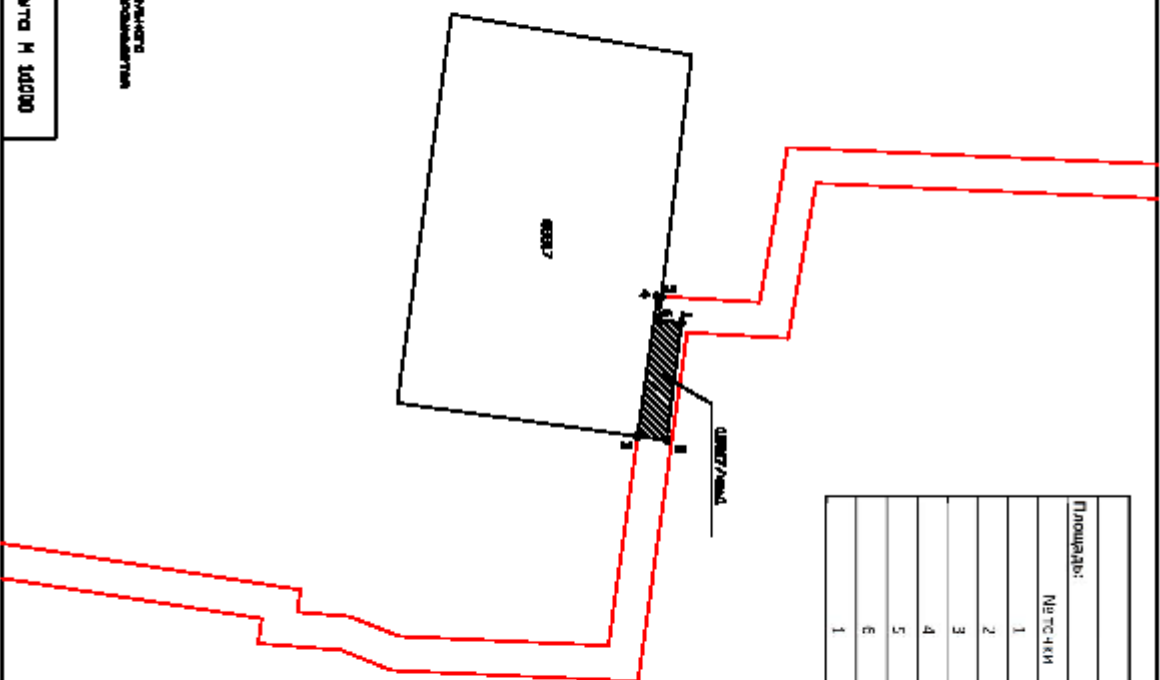

Показан проект размещения объекта, расположенный на территории земельного участка

Площадь и координаты точек размещения объекта в отделе кадастра недвижимости



Частичное проектирование земельного участка площадью 10000